



Handy

User Manual
Betriebsanleitung
Instructions d'utilisation
Instrucciones de manejo
Instruções de operação
Istruzioni sull'uso
Gebruiksaanwijzing
Instruktionsbok
Instruksjonsbok
Instruktionsbog
Käyttöohje
Οδηγίες χρήσης
Kullanma talimatları
Návod k obsluze
Navodila za uporabo
Használati útmutató
Instrucțiuni de utilizare
Инструкции за употреба
Instrukcja użycia



CE

81942400 c

Nilfisk

Nilfisk

Handy

English.....	3
Deutsch	11
Français.....	19
Español.....	27
Português	35
Italiano	43
Nederlands	51
Svenska.....	59
Norsk	67
Dansk	75
Suomi	83
Ελληνικά	91
Türkçe.....	99
Čeština	107
Slovenski	115
Magyar.....	123
Română.....	131
Български.....	139
Polska.....	147

WEEE	155-158
------------	---------

Index

EN

1. Overview	3
2. Safety instructions.....	4
3. Instruction for use.....	5
4. Charging the battery.....	6
5. Waste disposal	7
6. Service and maintenance.....	8
7. Product disposal.....	9
8. Guarantee and service.....	10
9. WEEE.....	155

1 Overview

- | | | |
|---------------------------------|----------------------------|-----------------------|
| 1 On/Off switch (hand unit) | 5 Primary filter | 10 Adaptor |
| 2 Charging indication light | 6 Dust container | 11 Wall-mount screws |
| 3 Dust container release button | 7 Retractable crevice tool | 12 Wall-mount anchors |
| 4 Secondary filter | 8 Vacuum unit | |
| | 9 Charging stand | |

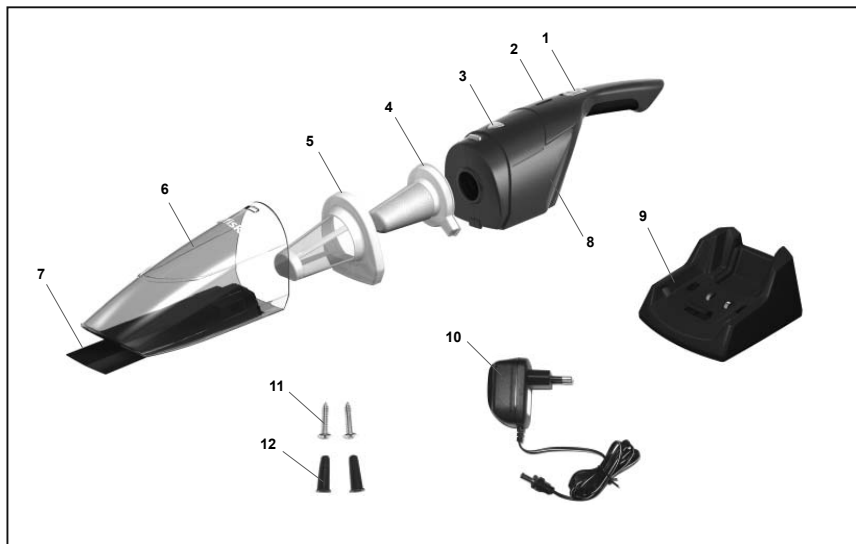

EN 2 Safety instructions



- This product is designed for vacuuming small areas of dry material only; Do not use for vacuuming water or other liquids.
- Sparks inside the motor can ignite flammable vapours or dust. Do not vacuum or use this product near flammable or combustible liquids (e.g., gasoline or other fuels, lighter fluid, cleaners, oil-based paints), gases (e.g., natural gas, hydrogen), or explosive dust (e.g., coal dust, magnesium dust, grain dust, gunpowder). Do not vacuum anything that is smoking or burning (e.g., cigarettes, matches, hot ashes). Never vacuum toxic materials as the vapours or dust may cause a health hazard.
- This product is not a toy. Close attention is necessary when used by or near children or pets. Never use this product on pets.
- Never use a damaged vacuum, AC adapter, or charging base.
- Do not mutilate or incinerate the Battery packs, as they will explode at high temperatures.
- Do not plug/unplug the AC adapter into/from the electrical outlet with a wet hand. Dry the product completely before placing it onto the charging base.
- Do not place or drop the product into water or other liquids. If the product falls into water or other liquid, do not touch or reach into the water
- Do not charge the product if the power cord is cut, damaged, or if the wires are exposed.
- Keep the adapter cord and the product away from heated surfaces.
- To disconnect the AC adapter from an electric outlet, pull directly on the adapter base; do not pull on the cord.
- Do not put any stress on the adapter cord where it connects to the product, as the cord could fray and break.
- If using an extension cord with this product, the marked electrical rating of the cord set or extension cord must be at least as great as the electrical rating of the product.
- Do not operate this product if it has a damaged adapter cord or plug, malfunctions, is dropped or damaged, is left outdoors, or is dropped in water. All repairs must be carried out by an authorized service center.
- Do not use this product outdoors. For optimal operation, keep the product in a location that does not exceed 40°C (104°F).
- Do not operate the product while it is charging.
- Keep the charging base where it will not be subjected to heat, flames, or liquids.
- Never insert objects into any of the openings in the product. Do not use the product if any of the openings are blocked.
- Do not use the product to vacuum metal objects such as coins, screws, nails, tacks, etc.
- Make sure to check that the nozzle is clean in order to avoid scratching of sensitive floors.
- Empty the product after each use. Keep it free of dust, lint, hair, or anything that reduces airflow.
- Keep hair, loose clothing, and body parts away from openings or moving parts, especially the part of the product where there is suction.
- Never place the vacuum nozzle near your face, especially eyes and ears, during operation.
- Do not use the product without the filters and the dust container in place.
- Take care when using the product on stairs in order to prevent falls.
- The battery charging terminals on the vacuum cleaner and the charging base must be kept clean and free of debris.
- Only use the charging base and AC adapter provided with the product. Do not use any parts not provided or recommended by Nilfisk.
- This appliance is not intended for use by persons (including children) with reduced physical, sensory or mental capabilities, or lack of experience and knowledge, unless they have been given supervision or instruction concerning use of the appliance by a person responsible for their safety. Keep children away from the appliance. Children should be supervised to ensure that they do not play with the appliance

3 Instructions for Use

EN

Please make sure that the battery is fully charged when you are using the product for the first time or after storing the product for a long time.

- Do not charge the battery pack for more than 16 hours.
- Do not leave the product switched "On" if the battery pack is empty.
- Charge the battery pack when it is empty and do not leave it uncharged for a prolonged time.

3.1 Start and Stop

3.1.1 Start

Switch ON the unit by switching the On/Off button downwards.

Please fully charge the battery before using the product for the first time and please charge the battery if the product has been stored for a prolonged period (more than a month). This will ensure a long life time of the battery.

- The battery is fully charged after 16 hours. Prolonged charging can reduce the life time of the battery and is not optimal for the environment.
- Please recharge the battery when the suction power reaches an insufficient level. This will ensure a long life time of the battery.
- Please switch OFF the product when the battery is empty. The battery will be damaged if the product is stored in "ON" position.

3.1.2 Stop

Switch OFF the unit by switching the On/Off button upwards.

3.2 Prepare your Vacuum Cleaner



1. Make sure the switches are in "OFF" Position.
2. Place the Nilfisk Handy into the charging stand for first charging. (Refer to the charging section)
3. Charge your vacuum cleaner for a minimum of 16 hours when charging it for the first time.

EN 4 Charging the Battery

Make sure to charge the battery in the following situations:

- When using the product for the first time after purchase
- When the suction power reaches an insufficient level
- When the product has been stored for a prolonged period (more than a month)

4.1 Wall Mounting for charging base

Your Handy is designed to hang vertically on the wall with handle end pointing downward. When

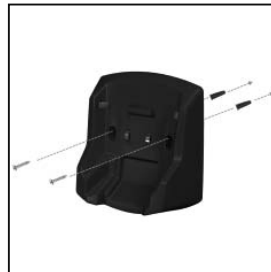

wall mounting, care should be taken to ensure that there are no dangerous objects hidden beneath the wall surface (e.g. electrical wires, pipe, etc.) Use a 5 mm drill for drilling holes for the plastic anchors. Then, insert anchors and screw the charging base onto the wall.

We recommend that you position your Handy close to an electrical outlet. Then plug the charging plug into the socket at the side of the charging base.

4.2 Place the Nilfisk Handy in the charging stand

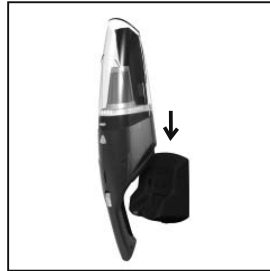

If the Nilfisk Handy is not placed properly in the charging stand, it will not be charged or it may topple over.

Be careful not to trip over the power cable when charging the battery.

4.3 Connect the power plug to the power outlet

When the power plug of the battery charger is connected to the AC power outlet, the indication light will light up.

Note: The indication light will always be lit when the power is connected. The main body may become warm during charging. This is not an abnormal sign.

5 Waste disposal

EN

- Try to dispose the vacuumed waste as frequently as possible. The dust attached to the filter can cause poor vacuuming performance and stress the motor.
- Always switch OFF the power when operating for disposal.

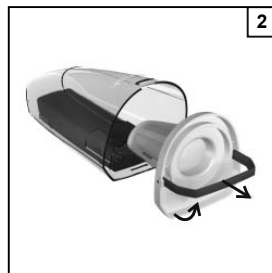
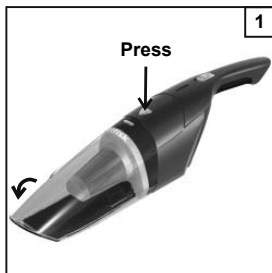

1. Detach the dust container.
2. Pull out the filters.
3. Empty the dust container.
4. Re-install the filters in correct order and position.
5. Re-install the dust container to the vacuum unit.

Caution

Do not vacuum a lot of dust at anyone time and do not vacuum large objects. May cause the suction port to clog and loose the suction power.

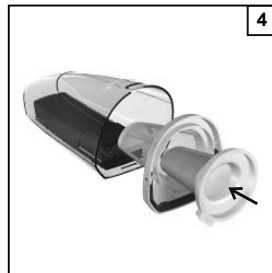
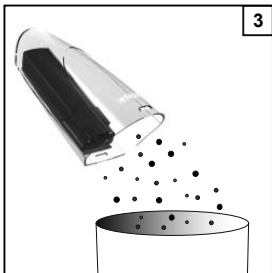

Do not vacuum kerosene, petrol or butts of smoked cigarettes. This may cause a fire.

Dispose dust frequently in order not to damage the product.



EN 6 Service and Maintenance

Always switch OFF the power and disconnect the power plug for the battery charger from the power outlet before starting maintenance

- | | | |
|---------------------------------------|--|--|
| 6.1 Vacuum Unit, Charging Base | Wipe off any dirt from the product using a dry and soft rag.

In case of stubborn dirt, clean using a soft damp rag soaked in a water solution diluted with a | little neutral detergent and then wipe with a dry rag.

Do not use solvents like thinner, benzene, and spray type cleaners. |
| 6.2 Dust Container | Remove any collected dust inside the dust container first and wash using lukewarm water. | Make sure that the dust container is completely dry before re-assembling. |
| 6.3 Filter | Do not wash the filters in the washing machine.

Do not dry them using a hot air blower such as a dryer or a hair dryer.

In case of stubborn dirt or loss | in suction power, wash as instructed below:

1. Remove the dust first
2. Wash with water
3. Make sure that the filters are completely dry before the parts are re-assembled. |

7 Product Disposal

EN

When the battery pack will no longer hold a charge, the product has reached the end of its useful life.

Before discarding the product, the rechargeable battery pack must be removed and recycled in accordance with federal and local laws, as outlined below.

NOTE: The battery pack is not replaceable. After removing the battery pack, the product must be discarded.

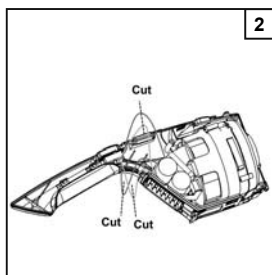
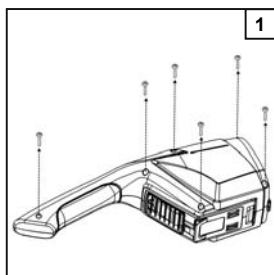

1. Use a screwdriver to unscrew the housing
2. Cut the wires with scissors or wire cutters in order to free the battery compartment from the unit completely.
3. Take out the battery compartment with motor, Unscrew the battery bracket.
4. Remove the battery from the unit. **WARNING:** Do not mutilate or incinerate the battery pack, as it will explode at high temperatures.

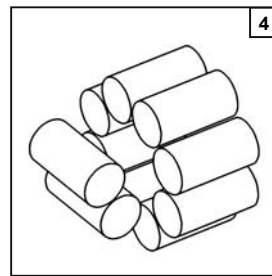
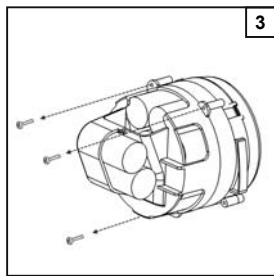

WARNING-- Risk of fire or serious injury:

Never touch both terminals of a battery pack with metal objects and/or body parts as a short circuit may occur. Upon removal, cover all battery pack terminals with heavy-duty adhesive tape. Do not attempt to destroy or disassemble a battery pack or remove any of its components. Batteries must be recycled or disposed properly. Keep battery packs away from children.

EN 8 Guarantee and Service

This Nilfisk Handy Rechargeable Vacuum Cleaner is covered by a two (2) year guarantee on the machine, which covers the motor, Adaptor, switch and casing. The batteries, filters, floor brush and other accessories are covered twelve months due to manufacturing fault only and exclude wear and tear.

The guarantee includes spare parts and labour costs, and covers manufacturing and material defects that may occur during normal domestic use.

Service under the guarantee will only be performed if it can be proven that the defect occurred within the product's guarantee period (a correctly completed guarantee certificate or printed/stamped cash register receipt with date and product type) and on the condition that the vacuum cleaner was bought as a new product and distributed by Nilfisk-Advance. In the event of the repair of defects, the customer must contact Nilfisk-Advance to be directed to a service agent at the customers own expense. Upon completion of any repairs necessary, the

vacuum cleaner will be returned to the customer at the risk and expense of Nilfisk-Advance.

The guarantee does not cover:

- Normal wear and tear of accessories and filters.
- Defects or damage occurring as a direct or indirect result of incorrect use - such as the vacuuming of rubble, hot ashes or carpet deodorant powder.
- Abuse, loss or lack of maintenance as described in Instructions for use.
- If the machine has been used for home renovations.
- If the machine has been used for suction of water, plaster dust or sawdust.

Nor will it cover incorrect or poor configuration, i.e. setting up or connection, nor fire-damage, fire, lightning strike or unusual voltage fluctuations or any other electrical disturbances such as defective fuses or defective electrical installations on the supply grid, and defects or damage in general that Nilfisk-Advance consider to be the result of causes other than manufacturing and mate-

rial defects.

The guarantee becomes void:

- If a defect is caused by the use of non-original Nilfisk parts.
- If the identity number is removed from the vacuum cleaner.
- If the vacuum cleaner has been repaired by a non-Nilfisk authorized dealer.
- If the machine is used in a commercial environment, i.e. building contractors, cleaning contractors, professional trades or any other non-domestic usage.

The guarantee is valid in:

Denmark, Sweden, Norway, Great Britain, Ireland, Belgium, Holland, France, Germany, Poland, Russia, Austria, Switzerland, Spain, Portugal, Australia and New Zealand, Estonia, Latvia, Lithuania, Hungary, Greece, Slovenia, Slovakia, The Czech Republic, Italy, Finland, Bulgaria, Romania and Turkey.

Australia Customer Care help-line:
Telephone 1300 733 171

Inhaltsverzeichnis

DE

1. Überblick	11
2. Sicherheitshinweise	12
3. Gebrauchsanleitung	13
4. Aufladen der Akkus	14
5. Entleeren des gesaugten Materials.....	15
6. Wartung und Instandhaltung	16
7. Produktentsorgung.....	17
8. Gewährleistung, Service	18
9. WEEE.....	155

1 Überblick

- | | | |
|------------------------------------|------------------------------------|-----------------------------------|
| 1 Ein/Aus-Taste (Handeinheit) | 5 Hauptfilter | 9 Ladestand |
| 2 Leuchte Akkuladestand | 6 Staubbehälter | 10 Adapter |
| 3 Staubbehälter Freigabe-
knopf | 7 Einziehbares Ritzenwerk-
zeug | 11 Schrauben für Wand-
montage |
| 4 Zweitfilter | 8 Saugereinheit | 12 Dübel für Wandmontage |

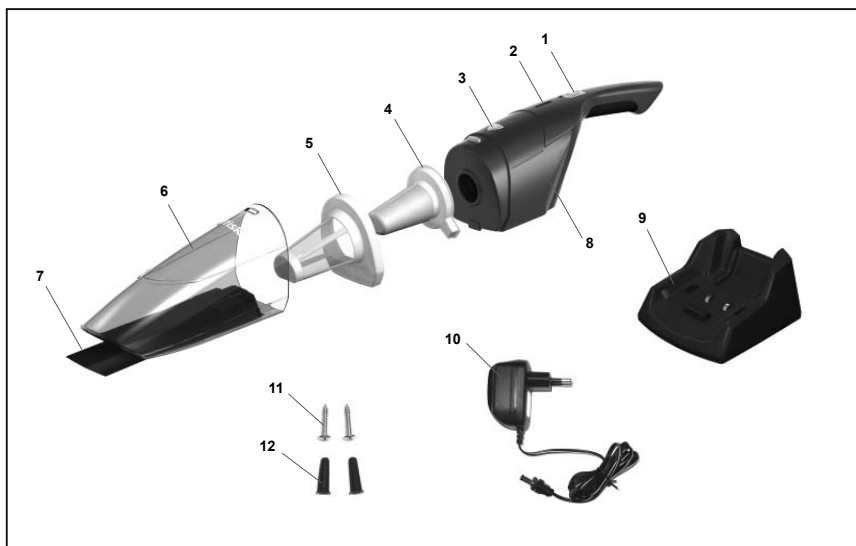

DE Sicherheitshinweise



- Dieses Produkt ist ausschließlich für das Trockensaugen geeignet, also die Staubentfernung auf kleineren trockenen Flächen. Das Gerät darf keinesfalls zum Saugen von Wasser und sonstigen Flüssigkeiten eingesetzt werden.
 - Im Motor können Funken entstehen, sodass entflammbare Dämpfe und Staub in Brand gesetzt werden können. Das Saugen bzw. der Einsatz dieses Geräts in der Nähe von entflammbaren/brennbaren Flüssigkeiten (z. B. Benzin und sonstige Kraftstoffe, Butan, Reinigungsmittel, Farben auf Ölbasis), Gasen (u. a. Erdgas, Wasserstoff) oder explosionsfähigem Staub (z. B. Kohlen-, Magnesium-, Getreidestaub, Sprengpulver) ist verboten. Keinesfalls rauchende oder brennende Gegenstände (z. B. Zigaretten, Zündhölzer, heiße Asche) saugen. Keinesfalls giftige Materialien saugen – entsprechende Dämpfe und Staub stellen ein potenzielles Gesundheitsrisiko dar.
 - Dieses Produkt ist kein Spielzeug. Beim Einsatz in der Nähe von Tieren und Kindern bzw. durch Kinder ist Vorsicht geboten. Verwenden Sie dieses Produkt niemals an Tieren.
 - Wenn der Staubsauger, der WS-Adapter oder die Ladestation einen Defekt aufweist, ist der Gebrauch zu unterlassen.
 - Es ist verboten, Akkus zu zerstören oder zu verbrennen (Explosionsgefahr bei hohen Temperaturen).
 - Den WS-Adapter niemals mit nassen Händen an-/abstecken. Das Gerät muss vor dem Platzieren in der Ladestation vollständig trocken sein.
 - Das Gerät nicht in Wasser oder sonstige Flüssigkeiten tauchen.
- Sollte das Gerät in Wasser oder eine sonstige Flüssigkeit fallen, nicht ins Wasser greifen.
- Das Gerät nicht aufladen, falls das Stromkabel durchtrennt oder beschädigt ist oder falls die Drähte sichtbar sind.
 - Das Adapterkabel und das Gerät nicht in die Nähe von heißen Oberflächen bringen.
 - Zum Abtrennen des WS-Adapters von der Wandsteckdose direkt am Adapter und nicht am Kabel ziehen.
 - Das Adapterkabel an der Anschlussstelle zum Gerät keinen Belastungen aussetzen, um Durchscheuern und Risse zu vermeiden.
 - Bei Verwendung eines Verlängerungskabels mit diesem Gerät ist darauf zu achten, dass die Nennspannung aller Kabel nicht unter jener des Geräts liegt.
 - Dieses Gerät nicht in Betrieb nehmen, wenn das Adapterkabel oder der Stecker defekt ist, wenn Fehlfunktionen vorliegen, das Gerät heruntergefallen oder beschädigt ist, wenn es im Freien gestanden hat oder ins Wasser gefallen ist. Reparaturen sind prinzipiell von befugten Wartungseinrichtungen vorzunehmen.
 - Dieses Produkt ist für den Einsatz im Freien ungeeignet. Für einen einwandfreien Betrieb darf eine Umgebungstemperatur von 40°C nicht überschritten werden.
 - Das Gerät während des Ladevorgangs nicht in Betrieb nehmen.
 - Die Ladestation an einem Ort platzieren, wo jeglicher Kontakt mit Hitze, Flammen und Flüssigkeiten ausgeschlossen werden kann.
 - Keinerlei Gegenstände in Geräteöffnungen einführen. Das Gerät nicht einsetzen, falls eine der Öffnungen blockiert ist.
 - Das Gerät darf nicht zum Aufsaugen von Metallgegenständen (Münzen, Schrauben, Nägel, Zwecken u. dgl.) verwendet werden.
- Darauf achten, dass die Düse sauber ist, um Kratzspuren auf empfindlichen Böden zu vermeiden.
 - Das Gerät ist nach jedem Gebrauch zu leeren. Halten Sie es frei von Staub, Fusseln, Haaren und sonstigem Material, das den Luftstrom hemmen könnte.
 - Haare, lose Kleidungsstücke und Körperteile nicht in die Nähe von Öffnungen oder beweglichen Teilen des Geräts bringen, insbesondere nicht in die Nähe des Saugbereichs.
 - Die Saugdüse während des Gebrauchs keinesfalls in Gesichtsnähe (v. a. Augen und Ohren) bringen.
 - Das Gerät nur in Betrieb nehmen, wenn Filter und Staubbehälter montiert sind.
 - Beim Einsatz in Treppen vorsichtig arbeiten, um Stürze zu vermeiden.
 - Die Akku-Ladekontakte an Staubsauger und Ladestation müssen sauber und frei von Rückständen sein.
 - Ausschließlich die Ladestation und den WS-Adapter verwenden, der mit dem Gerät mitgeliefert wurde. Keine Teile verwenden, die nicht von Nilfisk stammen oder empfohlen werden.
 - Der Gebrauch dieses Geräts durch Personen (u. a. Kinder) mit verminderten körperlichen, Wahrnehmungs- und geistigen Fähigkeiten oder mit unzureichender Erfahrung und Wissen ist nur zulässig, wenn eine ausreichende Beaufsichtigung gegeben ist bzw. wenn eine Unterweisung im Umgang mit dem Gerät durch eine für die Sicherheit verantwortliche Person durchgeführt wurde. Kinder dürfen nicht in die Nähe des Geräts kommen. Kinder müssen beaufsichtigt werden, um sicherzustellen, dass sie nicht mit dem Gerät spielen.

3 Gebrauchsanleitung

DE

Vor dem erstmaligen Gebrauch oder nach längerem Nichtgebrauch des Geräts ist sicherzustellen, dass der Akku voll aufgeladen ist.

- Lassen Sie den Akku nicht mehr als 16 Stunden aufladen.
- Lassen Sie nicht das Produkt eingeschaltet (On), wenn der Akku leer ist.
- Laden Sie den Akku auf, wenn er leer ist und lassen Sie ihn nicht ungeladen für eine längere Zeit.

3.1 Ein-/Ausschalten

3.1.1 Einschalten

Zum Einschalten des Geräts den Ein/Aus-Schalter in die untere Stellung bringen.

Vor dem erstmaligen Gebrauch des Produktes den Akku völlig aufladen und ihn aufladen, wenn das Produkt für eine längere Zeit nicht benutzt worden ist (mehr als 1 Monat). Das wird dem Akku eine lange Lebensdauer sichern.

- Der Akku ist nach 16 Stunden voll aufgeladen. Ein längeres Laden mag die Lebensdauer des Akkus reduzieren und schadhaft für die Umwelt sein.
- Den Akku aufladen wenn der Saugeffekt einen unbefriedigenden Stand erreicht. Dies wird dem Akku eine lange Lebensdauer sichern.
- Das Produkt ausschalten (Position OFF), wenn der Akku leer ist. Der Akku wird zerstört, falls der Produkt in Position "ON" beiseite gestellt wird.

3.1.2 Ausschalten

Zum Ausschalten des Geräts den Ein/Aus-Schalter in die obere Stellung bringen.

3.2 Arbeiten mit dem Staubsauger – Vorbereitungen



1. Kontrollieren, dass sich sämtliche Schalter in der AUS-Stellung befinden.
2. Den Nilfisk Handy für das erstmalige Aufladen in den Ladeständer stellen. (siehe Abschnitt: Aufladen)
3. Beim erstmaligen Aufladen des Staubsaugers eine Ladedauer von mindestens 16 Stunden einhalten.

DE 4 Aufladen der Akkus

In folgenden Fällen den Akku aufladen:

- Beim erstmaligen Gebrauch des Geräts nach dem Kauf.
- Wenn der Saugeffekt einen unbefriedigenden Stand erreicht.
- Beim Einsatz des Geräts nach längerem Nichtgebrauch (mehr als 1 Monat).

4.2 Wandmontage der Ladestation

Das „Handy“-Gerät kann senkrecht aufgehängt werden, mit dem Griffende nach unten.

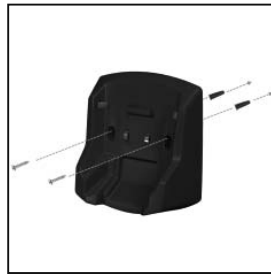

Bei einer Wandmontage ist auf mögliche Gefahrenquellen in der Mauer zu achten (z. B. Stromleitungen, Rohre). Mit einem 5 mm Bohrer die Löcher für die Plastikdübel bohren. Die Dübel einsetzen und die Ladestation an der Wand fixieren.

Es empfiehlt sich, den „Handy“-Staubsauger in der Nähe einer Steckdose zu platzieren. Anschließend den Ladestecker an die Buchse seitlich an der Ladestation einstecken

4.3 Den Nilfisk Handy in die Ladestation stellen



Wird der Nilfisk Handy nicht korrekt in die Ladestation eingesetzt, findet kein Laden statt, bzw. das Gerät droht umzukippen.

Beim Aufladen des Akkus auf das Stromkabel achten (Stolpergefahr).

4.4 Den Stromstecker an die Wandsteckdose anschließen

Wenn der Stromstecker des Akkuladers an die WS-Steckdose angeschlossen ist, leuchtet die Anzeileuchte.

Hinweis: Die Anzeileuchte bleibt an, solange die Spannung angeschlossen ist. Beim Laden kann sich das Gehäuse erhitzen. Dies ist nicht besorgniserregend.

5 Entleeren des gesaugten Materials

DE

- Das aufgesaugte Material möglichst oft entleeren. Wenn sich am Filter Staub festsetzt, wird die Saugleistung beeinträchtigt, und es droht eine Überlastung des Motors.
- Vor dem Entleeren des Saugmaterials das Gerät prinzipiell ausschalten.

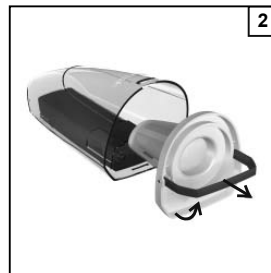
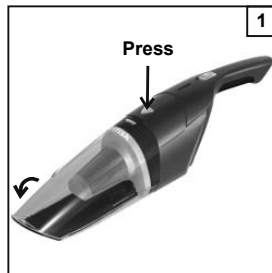

1. Den Staubbehälter lösen.
2. Die Filter herausziehen.
3. Den Staubbehälter leeren.
4. Die Filter in der richtigen Reihenfolge und Position wieder einsetzen.
5. Den Staubbehälter wieder in das Gerät einsetzen.

Vorsicht!

Nicht zu viel Staub auf einmal und keine großen Gegenstände saugen. Es könnte ansonsten zur Verstopfung der Ansaugöffnung und zum Verlust der Saugleistung kommen.

Keine Brennstoffe, Benzin oder Zigarettenstummel aufsaugen. Es besteht Feuergefahr.

Staub regelmäßig leeren, um Geräteschäden zu vermeiden.

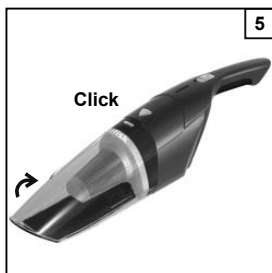
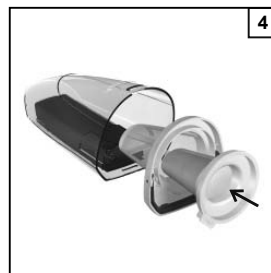
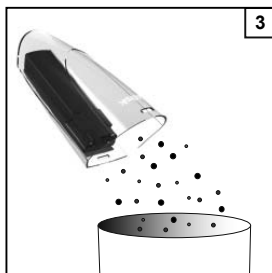

DE 6 Wartung und Instandhaltung

Vor der Aufnahme von Instandhaltungsarbeiten prinzipiell den Strom abschalten und den Stecker für die Ladeeinheit abziehen.

- | | | |
|---|---|--|
| 6.1 Saugereinheit, Stielgehäuse, Ladestation | Mit einem trockenen, weichen Lappen Schmutz vom Gerät abwischen.

Bei hartnäckigem Schmutz etwas neutrales Reinigungsmittel mit Wasser verdünnen, damit einen weichen Lappen befeuch- | ten und den Schmutz entfernen. Mit einem trockenen Lappen nachwischen.

Keinesfalls Lösungsmittel wie Verdünner, Benzol oder Reinigungssprays verwenden. |
| 6.2 Staubbehälter | Im Staubbehälter angesammelten Staub entfernen und den Behälter mit lauwarmem Wasser ausspülen. Für den | Wiedereinbau sicherstellen, dass der Staubbehälter völlig trocken ist. |
| 6.3 Filter | Die Filter keinesfalls in der Waschmaschine waschen.

Zum Trocknen kein Heißluftgebläse (Trockner, Haartrockner) verwenden.

Bei hartnäckigem Schmutz oder verminderter Saugleistung nach | folgender Anleitung waschen:

1. Als Erstes den Staub entfernen
2. Mit Wasser spülen
3. Die Filter müssen vollständig getrocknet sein, bevor die Teile wieder eingebaut werden können. |

7 Produktentsorgung

DE

Wenn die Akkupacks keine Ladung mehr behalten, ist das Ende der Produktlebensdauer erreicht.

Vor der Entsorgung des Geräts müssen die wieder aufladbaren Akkupacks herausgenommen und in Übereinstimmung mit geltenden Bundes- und Landesgesetzen (siehe unten) entsorgt werden.

HINWEIS: Die Akkupacks sind nicht auswechselbar. Nach dem Entfernen der Akkupacks ist das Gerät der Entsorgung zuzuführen.

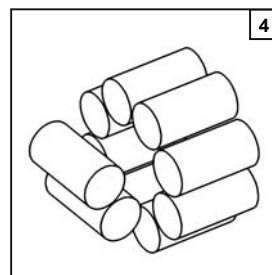
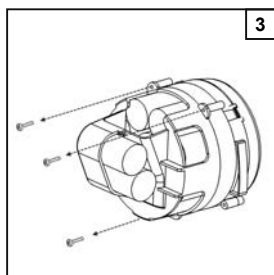
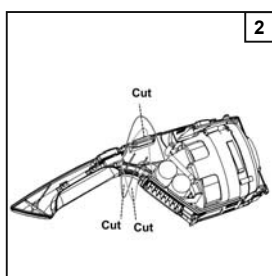
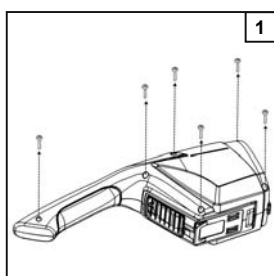

1. Das Gehäuse mit einem Schraubenzieher aufschrauben.
2. Die Drähte mit einer (Draht-) Schere durchtrennen, sodass das Akkufach vollständig von der Einheit gelöst ist.
3. Das Akkufach mitsamt Motor herausnehmen. Die Akkukonsole abschrauben.
4. Den Akku aus der Einheit nehmen. **ACHTUNG:** Es ist verboten, Akkus zu zerstören oder zu verbrennen (Explosionsgefahr bei hohen Temperaturen).

ACHTUNG! – Feuer- und Verletzungsgefahr:

Die beiden Anschlüsse des Akkupacks keinesfalls mit Metallgegenständen und/oder Körperteilen in Berührung bringen; es besteht Kurzschlussgefahr. Nach dem Herausnehmen sämtliche Anschlüsse des Akkupacks mit Profi-Tesaband abdecken. Keinen Versuch unternehmen, Akkupacks zu zerstören oder auseinander zu nehmen, bzw. Bauteile zu entfernen. Akkus sind einer sachgerechten Wiederverwertung bzw. Entsorgung zuzuführen. Akkupacks von Kindern fernhalten.

DE 8 Gewährleistung, Service

Für diesen Nilfisk „Handy“ Staubsauger mit wieder aufladbarem Akku gilt eines 2-Jahres-Gerätegarantie auf Motor, Adapter, Schalter und Gehäuse. Für Akkus, Filter, Bodenbürsten und sonstiges Zubehör gilt eine 12-monatige Garantie, und zwar ausschließlich auf Herstellungsmängel (keine Haftung für Verschleiß-/Abnutzungsschäden).

Die Gewährleistung umschließt Ersatzteile und Arbeitskosten und deckt Herstellungs- und Materialmängel, die bei normalem Haushaltsgebrauch auftreten können.

Für Serviceleistungen unter Garantie gilt die Voraussetzung, dass der beanstandete Mangel erwiesenermaßen innerhalb der vereinbarten Gewährleistungsfrist aufgetreten ist (als Nachweis gilt ein ordentlich ausgefülltes Garantiezertifikat oder ein Kaufbeleg mit Firmen- und Datumstempel sowie Modellnennung) und dass es sich bei dem Gerät um ein von Nilfisk-Advance vertriebenes Neugerät handelt. Wird eine Mängelreparatur nötig, muss sich der Kunde auf eigene Kosten mit Nilfisk-Advance in Verbindung setzen, um sich an einen Servicebetrieb vermitteln zu lassen. Nach Durchführung

der notwendigen Reparaturen wird der Staubsauger an den Kunden retourniert, und zwar auf Kosten und Verantwortung von Nilfisk-Advance.

Haftungsausschluss

- Übliche(r) Verschleiß und Abnutzung von Zubehör und Filtern.
- Mängel und Schäden, die direkt oder indirekt als Folge von unsachgemäßem Gebrauch entstehen (Beispiele: Aufsaugen von Schutt, heißer Asche oder Teppichpulver).
- Missbräuchliche Nutzung, Verlust oder Nichtbeachtung der in der Gebrauchsanleitung aufgeführten Instandhaltungserfordernisse.
- Einsatz des Geräts bei Wohnraumrenovierungen.
- Einsatz des Geräts für Aufsaugen von Wasser, Gipsstaub oder Sägespänen.

Vom Haftungsausschluss betroffen sind ferner falsche bzw. unzureichende Konfigurationen – z. B. bzgl. der Einstellungen und Anschlüsse –, Feuerschäden, Feuer, Blitzschlag, ungewöhnliche Spannungsschwankungen und ähnliche elektrische Störungen (defekte Sicherungen, defekte E-Installation in der Stromzuleitung), sowie alle allgemeinen Defekte und

Schäden, die Nilfisk-Advance als eine Folge von Ursachen erachtet, die keinen Herstellungs- oder Materialfehlern zuzuschreiben sind.

Verlust des Gewährleistungsanspruchs

- Bei von Nilfisk-fremden Teilen verursachten Defekten.
- Bei Entfernung der Geräteerienummer vom Staubsauger.
- Bei Reparaturen des Staubsaugers durch einen von Nilfisk nicht befugten Händler.
- Bei Einsatz des Geräts in gewerblichen Umgebungen (z. B. Bauunternehmer, Reinigungsfirmen, Handel, jeglicher Gebrauch außerhalb privater Haushalte).

Geltungsraum der Gewährleistungspflicht

Dänemark, Schweden, Norwegen, Großbritannien, Irland, Belgien, Niederlande, Frankreich, Deutschland, Polen, Russland, Österreich, Schweiz, Spanien, Portugal, Australien und Neuseeland, Estland, Lettland, Litauen, Ungarn, Griechenland, Slowenien, Slowakei, Tschechische Republik, Italien, Finnland, Bulgarien, Rumänien und Türkei.

Table des matières

FR

1. Aperçu	19
2. Instructions pour la sécurité	20
3. Instructions d'utilisation	21
4. Charge de la batterie	22
5. Elimination des déchets	23
6. Réparations et maintenance	24
7. Mise au rebut du produit	25
8. Garantie et service	26
9. WEEE.....	155

1 Aperçu

- | | | |
|---|----------------------------|--------------------------------|
| 1 Interrupteur de marche/arrêt (unité manuelle) | 4 Filtre secondaire | 9 Support de chargeur |
| 2 Témoin indicateur de charge | 5 Filtre primaire | 10 Adaptateur |
| 3 Bouton de déblocage du compartiment à poussière | 6 Compartiment à poussière | 11 Vis pour montage mural |
| | 7 Suceur plat rétractable | 12 Ancrages pour montage mural |
| | 8 Unité aspirante | |

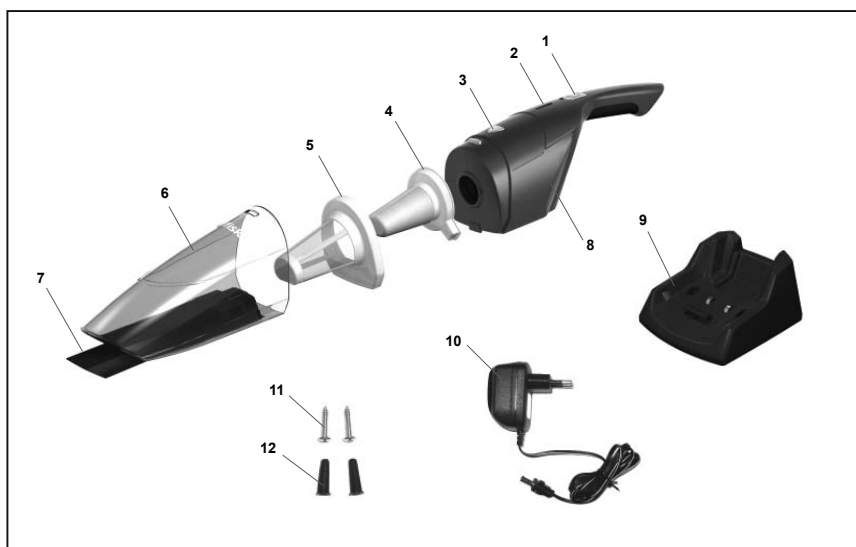

FR 2 Instructions pour la sécurité



- Ce produit est conçu pour aspirer de petites zones comportant uniquement des matières sèches ; ne l'utilisez pas pour aspirer de l'eau ou d'autres liquides.
- Les étincelles qui jaillissent à l'intérieur du moteur peuvent enflammer les vapeurs ou la poussière inflammables. Ne passez pas l'aspirateur ou n'utilisez pas ce produit à proximité de liquides inflammables ou combustibles (par ex. l'essence ou d'autres carburants, l'essence pour briquets, les produits de nettoyage, les peintures à base d'huile), les gaz (par ex. gaz naturel, hydrogène) ou les poussières explosives (par ex. poussier de charbon, poussière de magnésium, poussière de céréales, poudre à canon). N'aspirez rien qui soit en train de fumer ou de brûler (par ex. cigarettes, allumettes, cendres chaudes). N'aspirez jamais de matières toxiques, car les vapeurs ou la poussière peuvent constituer un risque pour la santé.
- Ce produit n'est pas un jouet. Il doit être surveillé de près lorsqu'il est utilisé par des enfants, ou à proximité d'enfants ou d'animaux domestiques. N'utilisez jamais ce produit sur les animaux domestiques.
- N'utilisez jamais un aspirateur, un adaptateur pour courant alternatif ou un socle chargeur lorsque ceux-ci sont endommagés.
- Etant donné que les blocs de batteries explosent à hautes températures, ne les mettez pas en pièces et ne les incinerez pas.
- Ne branchez pas sur le secteur/ ne débranchez pas du secteur l'alimentation électrique avec une main mouillée. Faites entièrement sécher le produit avant de le poser sur le socle chargeur.
- Ne mettez pas le produit dans l'eau ou d'autres liquides, ou ne l'y laissez pas tomber. Si le produit tombe dans l'eau ou dans un autre liquide, n'y touchez pas ou n'essayez pas de le saisir dans l'eau.
- Ne chargez pas le produit si le cordon d'alimentation électrique est coupé, ou si les fils sont à nu.
- Tenez le cordon de l'adaptateur et le produit à distance des surfaces chauffées.
- Pour déconnecter l'adaptateur à courant alternatif d'une prise électrique, tirez directement sur le socle de l'adaptateur, et non sur le cordon.
- Ne sollicitez pas à l'excès le cordon de l'adaptateur à son point de raccordement au produit ; en effet, le cordon pourrait s'user et se rompre.
- Si vous utilisez une rallonge avec ce produit, les caractéristiques nominales inscrites sur le jeu de cordons ou sur la rallonge doivent être au moins égales aux caractéristiques électriques nominales du produit.
- Ne faites pas fonctionner ce produit s'il comporte un cordon adaptateur ou une prise endommagés, s'il présente des dysfonctionnements, si on l'a laissé tomber ou s'il est endommagé, s'il est laissé en plein air ou si on l'a laissé tomber dans l'eau. Toutes les réparations doivent être effectuées par un centre technique agréé.
- N'utilisez pas ce produit en plein air. Pour obtenir un fonctionnement optimal, gardez le produit dans un local dont la température n'excède pas 40 °C (104 °F).
- N'utilisez pas le produit pendant qu'il est en charge.
- Conservez le socle chargeur à un endroit où il ne sera pas exposé à la chaleur, à des flammes ou à des liquides.
- N'introduisez jamais d'objets dans aucun des orifices du produit. N'utilisez pas le produit si des orifices quelconques sont bloqués.
- N'utilisez pas le produit pour passer l'aspirateur sur des objets métalliques tels que des pièces de monnaie, des vis, des clous, des punaises, etc.
- Veillez à ce que la buse est propre afin d'éviter de rayer les planchers sensibles.
- Videz le produit après chaque usage. Gardez-le exempt de poussière ou de tout ce qui est susceptible de réduire le débit de l'air.
- Tenez les cheveux, les vêtements amples, et les parties du corps à distance des orifices ou des pièces mobiles, et en particulier à l'écart de la partie du produit où s'effectue l'aspiration.
- Ne mettez jamais la buse aspirante près de votre visage, en particulier vos yeux et vos oreilles, pendant que l'appareil est en marche.
- N'utilisez pas le produit sans que les filtres et le compartiment à poussière ne soient en place.
- Lorsque vous utilisez le produit dans des escaliers, prenez garde de ne pas tomber.
- Les bornes de charge des batteries situées sur l'aspirateur et sur le socle chargeur doivent être tenues propres et exemptes de débris.
- Utilisez uniquement le socle chargeur et l'adaptateur à courant alternatif fournis avec le produit. N'utilisez pas de pièces non livrées ou non recommandées par Nilfisk.
- Cet appareil n'est pas destiné à être utilisé par des personnes (enfants inclus) aux capacités physiques, sensorielles ou mentales réduites, ou manquant d'expérience ou de connaissances, à moins que ces personnes ne soient supervisées, ou que des instructions ne leur aient données à propos de l'utilisation de l'appareil par une personne responsable de leur sécurité. T Les enfants devront être surveillés pour veiller à ce qu'ils ne jouent pas avec l'appareil.

3 Instructions d'utilisation

FR

Veillez veiller à ce que la batterie soit complètement chargée lorsque vous utilisez le produit pour la première fois, ou après une période de stockage prolongée.

- Ne chargez pas le bloc de batteries pendant plus de 16 heures consécutives.
- Ne laissez pas le produit sous tension si le bloc de batteries est déchargé.
- Rechargez le bloc de batteries lorsqu'il est vide, ne le laissez pas déchargé pendant longtemps.

3.1 Mise en marche et arrêt

3.1.1 Mise en marche

Mettez l'appareil en marche (ON) en actionnant le bouton de Marche/Arrêt (On/Off) vers le bas.

Avant d'utiliser le produit pour la première fois, veuillez charger entièrement la batterie, de même que si le produit n'a pas été utilisé pendant plus d'un mois. Cela assure une longue durée de vie de la batterie.

- La batterie est entièrement chargée au bout de 16 heures. Un chargement prolongé peut réduire la durée de vie de la batterie et nuit à l'environnement.
- Veuillez recharger la batterie lorsque le niveau de la puissance aspirante devient insuffisant. Cela assure une longue durée de vie de la batterie.
- Veuillez éteindre le produit lorsque la batterie est déchargée - elle s'abîmera si le produit est conservé en position ON.

3.1.2 Arrêt

Arrêtez l'appareil (OFF) en actionnant le bouton de Marche/Arrêt (On/Off) vers le haut.

3.2 Préparez votre aspirateur



1. Veillez à ce que les interrupteurs soient sur ARRÊT (OFF).
2. Placez le Nilfisk Handy dans le support du chargeur pour sa première charge. (Reportez-vous à la section consacrée à la charge).
3. Chargez votre aspirateur pendant 16 heures au minimum si vous le chargez pour la première fois.

FR 4 Charge de la batterie

Veillez à charger la batterie dans les situations suivantes :

- Lorsque vous utilisez le produit pour la première fois après l'achat.
- Lorsque le niveau de puissance aspirante devient insuffisant.
- Si le produit n'a pas été utilisé pendant plus d'un mois.

4.1 Montage mural du socle chargeur

Votre Handy est conçu pour être suspendu verticalement au mur, l'extrémité où se trouve la poignée étant tournée vers le bas. En cas de montage mural,

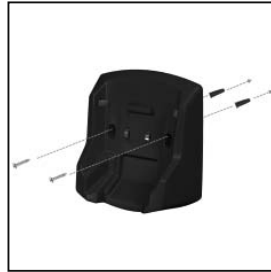

il faudra veiller soigneusement à ce qu'aucun objet dangereux ne soit dissimulé derrière la surface du mur (par ex. fils électriques, tuyauteries, etc.). Utilisez un foret de 5 mm pour percer les trous destinés aux ancrages en plastique. Ensuite, insérez les ancrages, et vissez le socle chargeur au mur.

Nous vous recommandons de positionner votre Handy à proximité d'une prise de courant. Ensuite, insérez la fiche de charge dans la prise de courant placée à côté du socle chargeur.

4.2 Placez le Nilfisk Handy sur le support de chargeur.



Si le Nilfisk Handy n'est pas correctement placé sur le support des batteries, il ne sera pas chargé, ou risque de se renverser.

Veillez à ne pas trébucher sur le câble d'alimentation électrique lorsque vous chargez la batterie.

4.3 Raccordez la fiche d'alimentation électrique à la prise secteur

Lorsque la fiche d'alimentation électrique du chargeur de batteries est raccordée à la prise du courant alternatif du secteur, la lampe témoin s'allume.

Nota : Le témoin indicateur reste allumé quand l'unité est sous tension. Le corps principal peut chauffer pendant la charge. Cela n'indique aucune anomalie.

5 Elimination des déchets

(FR)

- Essayez de jeter les déchets d'aspiration le plus souvent possible. La poussière qui adhère au filtre peut être à l'origine de mauvaises performances d'aspiration et fatiguer le moteur.
- Lorsque vous procédez à l'élimination des déchets, mettez toujours l'appareil hors tension.

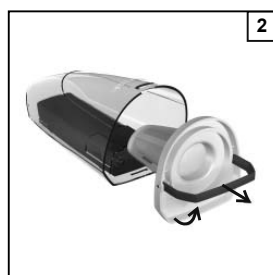
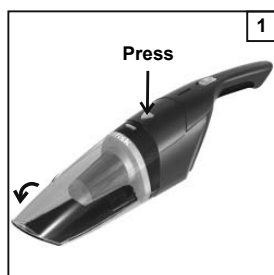

1. Déposez le compartiment à poussière.
2. Sortez les filtres.
3. Videz le compartiment à poussière.
4. Réinstallez les filtres dans le bon ordre et dans la bonne position.
5. Réinstallez le compartiment à poussière dans l'unité d'aspiration.

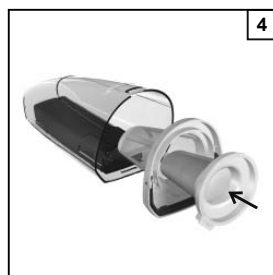
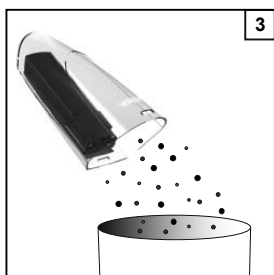

Attention

N'aspirez pas beaucoup de poussière à la fois, et n'aspirez pas d'objets de grande taille. L'orifice d'aspiration pourrait être obstrué, ce qui se traduit par une perte de puissance aspirante.

N'aspirez pas le kérosène, l'essence ou les mégots de cigarettes. Cela peut provoquer un incendie.



Evacuez fréquemment la poussière afin de ne pas endommager le produit.

6 Réparations et maintenance

Mettez toujours l'appareil hors tension (OFF) et débranchez toujours la fiche d'alimentation électrique du chargeur de batteries de la prise secteur avant de commencer tout travail de maintenance.

- | | | |
|---|---|--|
| 6.1 Unité aspirante, corps de manche, socle chargeur | <p>Effacez toute poussière du produit au moyen d'un chiffon sec et doux.</p> <p>Si la poussière ne veut pas partir, nettoyez l'appareil au moyen d'un chiffon doux et humide trempé dans une solution d'eau</p> | <p>diluée dans un peu de détergent neutre, puis essuyez-le au moyen d'un chiffon sec.</p> <p>N'utilisez pas de solvants tels que les diluants, le benzène, et les produits nettoyants à pulvériser.</p> |
| 6.2 Compartiment à poussière | <p>Commencez par enlever toute poussière recueillie dans le compartiment à poussière, et lavez le compartiment à</p> | <p>l'eau tiède. Veillez à ce que le compartiment à poussière soit entièrement sec avant de le remonter.</p> |
| 6.3 Filtre | <p>Ne lavez pas le filtre dans une machine à laver.</p> <p>Ne les faites pas sécher au moyen d'une soufflerie d'air chaud telle qu'un séchoir à linge ou à cheveux.</p> <p>Si la poussière ne veut pas partir ou en cas de perte de</p> | <p>puissance aspirante, lavez le filtre selon les instructions ci-dessus.</p> <ol style="list-style-type: none">1. Commencez par retirer la poussière.2. Lavez à l'eau.3. Veillez à ce que les filtres soient entièrement secs avant de remonter les éléments. |

7 Mise au rebut du produit

FR

Lorsqu'il devient impossible de charger les blocs de batterie, cela signifie que le produit est arrivé en fin de vie utile.

Avant de mettre le produit au rebut, les blocs de batterie rechargeables doivent être déposés et recyclés conformément aux lois fédérales et locales selon les modalités indiquées ci-dessous.

NOTA : Les blocs de batteries ne sont pas remplaçables. Une fois déposés les blocs de batteries, le produit doit être mis au rebut.

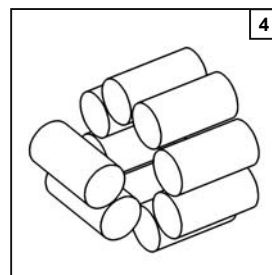
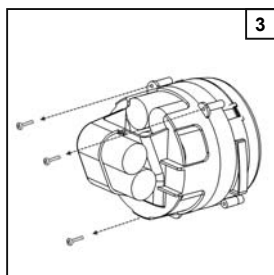
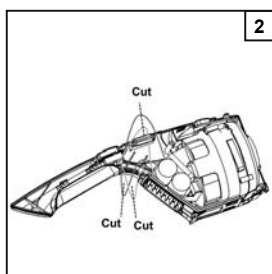
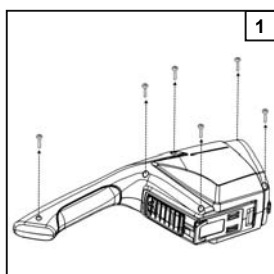

1. Pour dévisser le boîtier, servez-vous d'un tournevis.
2. Coupez les fils avec des ciseaux ou des coupe-fils afin de dégager complètement le compartiment à batteries de l'appareil.
3. Sortez le compartiment des batteries avec le moteur. Dévissez la console qui soutient la batterie.
4. Déposez la batterie de l'unité.

AVERTISSEMENT : Etant donné que les blocs de batteries explosent à hautes températures, ne les mettez pas en pièces et ne les incinerez pas.

AVERTISSEMENT – Risque d'incendie ou de blessure grave :

Ne touchez jamais aux deux bornes ensemble d'un bloc de batterie avec des objets métalliques et/ou des parties de votre corps, étant donné qu'un court-circuit peut se produire. Lorsque vous déposez des blocs de batteries, couvrez-en toutes les bornes avec du ruban adhésif industriel. Ne tentez pas de détruire ou de démonter un bloc de batteries, ou d'en retirer un quelconque composant. Les batteries doivent être recyclées ou mises au rebut de manière appropriée. Maintenez les blocs de batterie hors de la portée des enfants.

FR 8 Garantie et entretien

L'aspirateur rechargeable Nilfisk Handy est couvert par une garantie de deux (2) ans qui s'applique à la machine et couvre le moteur, l'adaptateur, l'interrupteur et le carter. Les batteries, les filtres, la brosse à parquets et les autres accessoires sont garantis douze mois pour les seules défauts mécaniques, l'usure n'étant pas couverte.

La garantie inclut les pièces détachées et les coûts de main d'œuvre, et elle couvre les vices de fabrication et de matériau qui peuvent se manifester au cours de l'utilisation domestique.

Il ne sera effectué de réparations sous garantie que si l'utilisateur peut prouver que le défaut s'est manifesté au cours de la période de garantie (fournir un certificat de garantie correctement rempli ou un ticket de caisse enregistreuse imprimé/ cacheté indiquant la date et le type de produit), et à condition que l'aspirateur ait été acheté neuf et qu'il ait été distribué par Nilfisk-Advance.

Si la réparation des défauts est faite, le client doit contacter Nilfisk-Advance pour être mis en rapport avec un agent du service après-vente aux frais du client. A l'achèvement de toute réparation nécessaire, l'aspira-

teur sera renvoyé au client aux risques et aux frais de Nilfisk-Advance.

Cette garantie ne couvre pas :

- L'usure normale des accessoires et des filtres.
- Les défauts et les dégâts survenus directement ou indirectement par suite d'une utilisation incorrecte, telle que l'aspiration de décombres, cendres chaudes ou poudre désodorisante pour tapis.
- Utilisation incorrecte, perte ou absence de maintenance conformément aux descriptions figurant dans les instructions d'utilisation.
- Utilisation de la machine pour des rénovations d'intérieurs.
- Utilisation de la machine à des fins d'aspiration d'eau, de poussière de plâtre ou de sciure.

• Cette garantie ne couvrira pas non plus une configuration (c'est-à-dire un montage ou un branchement) incorrecte ou non appropriée, ni les dégâts causés par l'incendie, ni l'incendie, ni la foudre, ni des variations de tension inhabituelles, ni aucune autre perturbation électrique telle que des fusibles défectueux ou des installations électriques défectueuses sur le réseau d'alimentation, ni des

défauts ou des dégâts en général que Nilfisk-Advance considère comme étant le résultat de causes autres que des vices de fabrication et de matériau.

Cette garantie devient caduque :

- Si un défaut est causé par l'utilisation de pièces qui ne sont pas d'origine Nilfisk.
- Si le numéro d'identification est retiré de l'aspirateur.
- Si l'aspirateur a été réparé par un revendeur que Nilfisk n'a pas agréé.
- Si la machine est utilisée dans un environnement commercial, c'est-à-dire par des entrepreneurs du bâtiment, des entreprises de nettoyage, des professionnels ou si elle sert à tout autre usage non domestique.

Cette garantie est valable dans les pays suivants :

Danemark, Suède, Norvège, Grande-Bretagne, Irlande, Belgique, Pays-Bas, France, Allemagne, Pologne, Russie, Autriche, Suisse, Espagne, Portugal, Australie et Nouvelle-Zélande, Estonie, Lettonie, Lituanie, Hongrie, Grèce, Slovaquie, République Tchèque, Italie, Finlande, Bulgarie, Roumanie et Turquie.

Índice

ES

1. Resumen.....	27
2. Instrucciones de seguridad	28
3. Instrucciones de uso	29
4. Carga de la batería	30
5. Eliminación de residuos	31
6. Servicio y mantenimiento	32
7. Eliminación del producto.....	33
8. Garantía y servicio	34
9. WEEE.....	155

1 Información general

- | | | |
|---|--|---------------------------------------|
| 1 Conmutador de encendido/
apagado (unidad manual) | 5 Filtro principal | 10 Adaptador |
| 2 Indicador luminoso de carga | 6 Depósito de polvo | 11 Tornillos de soporte para
pared |
| 3 Botón de liberación del de-
pósito de polvo | 7 Accesorio retráctil para lim-
piar esquinas | 12 Anclajes de soporte para
pared |
| 4 Filtro secundario | 8 Aspiradora | |
| | 9 Soporte del cargador | |

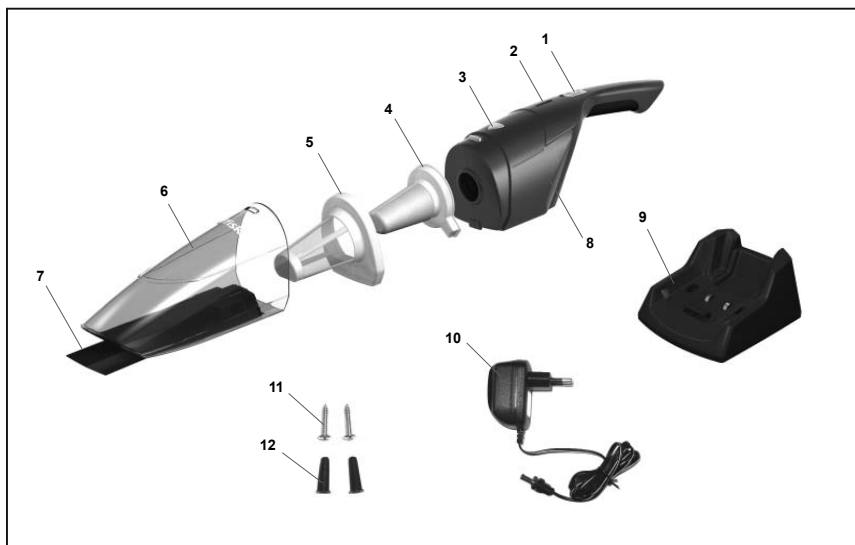

ES 2 Instrucciones de seguridad



- Este producto está diseñado para aspirar pequeñas zonas secas. No lo use para aspirar agua ni otros líquidos.
- Las chispas del interior del motor pueden hacer arder el polvo y los vapores inflamables. No aspire ni utilice este producto cerca de líquidos inflamables ni combustibles (por ejemplo, gasolina u otros combustibles, líquido de mecheros, limpiadores o pinturas con base de aceite), gases (por ejemplo, gas natural o hidrógeno), o polvos explosivos (por ejemplo, carbonilla, polvo de magnesio, polvo en grano o pólvora). No aspire objetos humeantes o ardiendo (por ejemplo, cigarrillos, cerillas o ceniza caliente). No aspire materiales tóxicos como vapores o polvo que puedan suponer un riesgo para la salud.
- Este producto no es un juego. Extreme la precaución cuando lo use cerca niños o animales. Nunca utilice este producto sobre animales.
- No utilice nunca una aspiradora, un adaptador de CA o una base de carga que esté estropeada.
- No rompa ni incinere las baterías ya que podrían explotar a altas temperaturas.
- No conecte ni desconecte el adaptador de CA a la toma de corriente con las manos húmedas. Seque el producto completamente antes de colocarlo en la base de carga.
- No coloque el producto en agua ni otros líquidos. Si el producto se cae al agua u otro líquido no lo toque ni lo busque dentro del agua.
- No cargue el producto si el cable de alimentación está cortado, dañado o hay cables pelados.
- Mantenga el cable del adaptador y el producto apartados de superficies calientes.
- Para desconectar el adaptador CA de la toma de electricidad, tire directamente de la base del adaptador, no tire del cable.
- No tire del cable del adaptador donde éste se conecta con el aparato ya que podría pelarse y romperse.
- Si usa un alargador con este producto, la capacidad eléctrica del cable o del alargador debe ser al menos igual a la del producto.
- No utilice este producto si el cable del adaptador o el enchufe no funciona correctamente, está dañado, se ha dejado en el exterior o se ha sumergido en agua. Las reparaciones deben realizarse en un centro autorizado.
- No use este producto en el exterior. Para un funcionamiento óptimo, guarde el producto en un lugar que no exceda de 40°C (104°F).
- No utilice el producto mientras se carga.
- Mantenga la base de carga lejos de fuentes de calor, llamas o líquidos.
- No inserte objetos en ninguna de las aberturas del producto. No use el producto si alguna de las aberturas está bloqueada.
- No use el producto para aspirar objetos metálicos como monedas, tornillos, grapas, planchas, etc.
- Asegúrese de que la boquilla está limpia para evitar arañazos en suelos delicados.
- Vacíe el producto después de cada uso. Manténgalo limpio de polvo, hilos, pelo o cualquier objeto que reduzca el flujo de aire.
- Mantenga el pelo, la ropa y el cuerpo alejados de las aberturas y de las partes móviles, especialmente de las zonas del producto donde se produce la succión.
- No coloque nunca la boquilla de la aspiradora cerca de la cara, especialmente de los ojos y de las orejas.
- No use el producto sin el filtro.
- Tenga cuidado al usar el producto en escaleras para evitar caídas.
- Los terminales de carga de la batería de la aspiradora y la base de carga se deben mantener limpios.
- Use solamente la base de carga y el adaptador de CA que se suministran con el producto. No use componentes no suministrados ni recomendados por Nilfisk.
- Este aparato no está diseñado para que lo usen personas (niños incluidos) con capacidad física, sensorial o mental reducidas, sin experiencia o con falta de conocimientos, excepto si lo hacen bajo supervisión y una persona responsable de su seguridad les instruye en su uso. Mantenga a los niños alejados del aparato. Debe controlarse que los niños no jueguen con el aparato.

3 Instrucciones de Uso

ES

Asegúrese de que la batería está completamente cargada cuando use el aparato por primera vez o después de un periodo largo sin uso.

- No cargue la batería durante más de 16 horas.
- No deje el aparato encendido si la batería está vacía.
- Cargue la batería cuando esté agotada y no la deje descargada durante mucho tiempo.

3.1 Inicio y detención

3.1.1 Inicio

Encienda la unidad con el botón de encendido/apagado hacia abajo.

Cargue completamente la batería antes de usar el aparato por primera vez. Cargue la batería si el aparato ha estado guardado durante un periodo de tiempo prolongado (más de un mes). Esto asegura un larga duración de la vida de la batería.

- Normalmente la batería se carga en 16 horas. Una carga prolongada puede reducir la vida de la batería y no es óptimo para el medioambiente.
- Recargue la batería cuando la potencia de succión no sea suficiente. Esto asegura un larga duración de la vida de la batería.
- Apague el aparato cuando la batería esté descargada. La batería se daña si el aparato se almacena encendido.

3.1.2 Detención

Apague la unidad con el botón de encendido/apagado hacia arriba.

3.2 Preparación de la aspiradora



1. Compruebe que los botones están en posición de apagado.
2. Coloque la Nilfisk Handy en el soporte del cargador para realizar la primera carga. (Consulte la sección de carga)
3. Cargue la aspiradora durante un mínimo de 16 horas la primera vez.

ES 4 Carga de la batería

Compruebe que carga la batería:

- al usar el producto por primera vez después de adquirirlo
- cuando la potencia de succión no sea suficiente
- cuando el aparato se haya almacenado durante un periodo prolongado (más de un mes).

4.1 Soporte de pared para la base del cargador

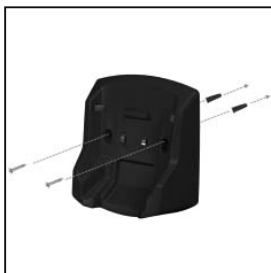

El aparato está diseñado para colgar verticalmente en la pared con el extremo del asa hacia abajo. Al montarlo en la pared tenga cuidado de que no hay objetos peligrosos detrás de la superficie de la pared (por ejemplo cables, tuberías, etc.) Utilice una broca de 5 mm para hacer los agujeros de los tacos. A continuación, inserte los tacos y atornille la base del cargador a la pared.

Recomendamos que coloque el aparato cerca de una toma eléctrica. Después inserte el conector de carga en el enchufe que hay en el lateral de la base del cargador.

4.2 Coloque la Nilfisk Handy en el soporte del cargador



Si la Nilfisk Handy no se coloca adecuadamente en el soporte de la batería, no se cargará y se podría caer.

Tenga cuidado de no tropezar con el cable de alimentación mientras carga la batería.

4.3 Conecte el enchufe a la toma de electricidad

Cuando enchufe el cargador de la batería a la toma de corriente CA, el indicador luminoso se encenderá.

Nota: El testigo luminoso estará encendido siempre que esté conectado. El cuerpo principal puede calentarse durante la carga. Esto es normal.

5 Eliminación de residuos

ES

- Elimine los residuos aspirados tan frecuentemente como le sea posible. El polvo depositado en el filtro puede provocar un bajo rendimiento de la aspiradora y forzar el motor.
- Elimine los residuos con la aspiradora apagada.

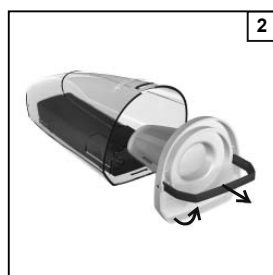
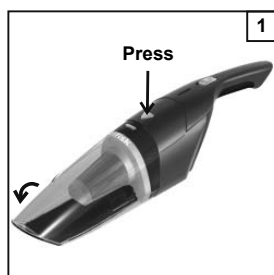

1. Suelte el contenedor de polvo.
2. Extraiga los filtros
3. Vacíe el contenedor de polvo.
4. Vuelva a colocar los filtros en orden y en su posición correcta.
5. Vuelva a colocar el contenedor de polvo en la aspiradora.

Advertencia

No aspire mucho polvo de una sola vez y no aspire objetos grandes. Podría obstruirse el conducto de succión y perder potencia.

No aspire queroseno, petróleo ni colillas. Se podría producir fuego.

Elimine el polvo con frecuencia para no dañar el aparato.

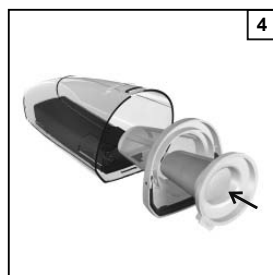
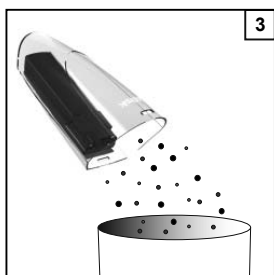

ES 6 Servicio y mantenimiento

Apague y desconecte el aparato del cargador y de la toma de corriente antes de realizar cualquier tarea de mantenimiento

6.1 Aspiradora, mango, base del cargador

Elimine el polvo del aparato con un trapo suave y seco.

séquelo con un trapo seco.

En caso de grasa, utilice un trapo suave empapado en agua y detergente neutro y después

No utilice disolventes como benceno ni limpiadores en espray.

6.2 Depósito de polvo

Elimine el polvo del depósito y luego lávelo con agua tibia. Asegúrese de que el depósito está totalmente seco antes de volver a colocarlo.

6.3 Filtro

No lave el filtro en la lavadora. No los seque con aire caliente utilizando un secador de pelo, por ejemplo.

1. Elimine el polvo primero
2. Lávelo con agua
3. Asegúrese de que los filtros están totalmente secos antes de volver a colocarlos.

En caso de grasa o pérdida de potencia de aspiración, lávelo según las instrucciones siguientes:

7 Eliminación del producto

ES

Cuando las baterías ya no se recarguen, el aparato ha llegado al fin de su vida útil.

Antes de tirar el aparato, quite las baterías y recíclelas según la normativa, como se explica a continuación.

NOTA: las baterías no se pueden reemplazar. Después de quitar las baterías hay que desechar el aparato.

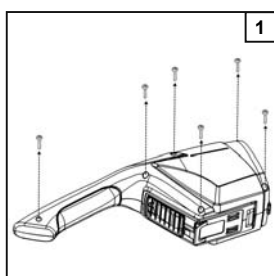

1

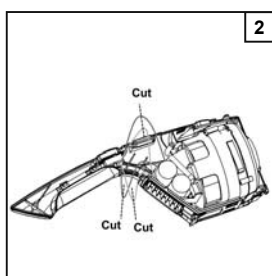

2

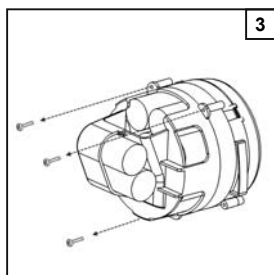

3

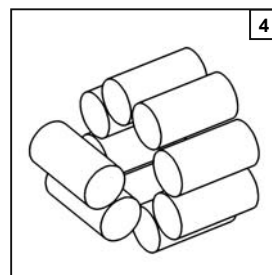

4

1. Con un destornillador destape el hueco
2. Corte los cables con unas tijeras o con un cortador de cables para liberar el compartimento de las baterías.
3. Extraiga el compartimento de las baterías con el motor. Desatornille el soporte de las baterías.
4. Extraiga las baterías. **ADVERTENCIA:** no rompa ni incinere las baterías ya que podrían explotar a altas temperaturas.

ADVERTENCIA-- riesgo de fuego o de lesiones graves:

Nunca toque los dos terminales de las baterías con objetos metálicos o con el cuerpo ya que podría producirse un cortocircuito. Para desecharlas, cubra los terminales de las baterías con cinta adhesiva gruesa. No intente destruir ni desmontar las baterías ni quitar alguno de sus componentes. Las baterías deben reciclarse y desecharse adecuadamente. Mantenga las baterías lejos de los niños.

ES 8 Garantía y servicio

Esta aspiradora Nilfisk Handy recargable está cubierta por una garantía de dos (2) años que incluye el motor, el adaptador, el interruptor y la carcasa. Las baterías, los filtros, el cepillo para el suelo y el resto de los accesorios están cubiertos doce meses por defecto de fabricación, excluidos los daños producidos por su uso y desgaste.

La garantía incluye piezas de repuesto y mano de obra, además de cubrir los defectos de fabricación y del material que se puedan detectar durante el uso doméstico.

Solo se dará servicio bajo esta garantía si se puede probar que el defecto se produjo durante el período de garantía (con un certificado de garantía correctamente rellenado o un recibo de caja con la fecha y el tipo de producto) y con el requisito de que la aspiradora se compró nueva en un distribuidor de Nilfisk-Advance. En caso de reparar desperfectos, el cliente debe contactar con Nilfisk-Advance para que se le dirija a un taller donde el cliente tendrá

que pagar los gastos. Después de la reparación, se devolverá la aspiradora y Nilfisk-Advance cubrirá los gastos.

Esta garantía no cubrirá:

- El desgaste normal de los accesorios y filtros.
- Los defectos o daños producidos directa o indirectamente por un uso incorrecto, como aspirar escombros, cenizas calientes o polvo desodorante para alfombras.
- El abuso, la pérdida o la no realización de las tareas de mantenimiento como se describe en las instrucciones.
- Si la máquina se utiliza en reformas.
- Si la máquina se utiliza para aspirar agua, polvo de yeso o serrín.

Tampoco cubre una configuración inadecuada o incorrecta del aparato, por ejemplo al conectarlo, daños por fuego, daños por relámpagos o fluctuaciones en la tensión o cualquier otra perturbación eléctrica producida por fusibles defectuosos o instalaciones eléctricas defectuosas, ni defectos o daños en general que Nilfisk-Advance

considere que no son resultado de la fabricación o de defectos materiales.

La garantía no es válida si:

- el problema deriva de usar piezas no originales de Nilfisk.
- se ha eliminado el número de identificación de la aspiradora.
- la aspiradora la ha reparado un taller no autorizado por Nilfisk.
- la máquina se utiliza en un entorno comercial, por ejemplo en contratos de mantenimiento de edificios, de limpieza, en despachos profesionales o fuera del ámbito doméstico.

La garantía es válida en:

Dinamarca, Suecia, Noruega, Gran Bretaña, Irlanda, Bélgica, Países Bajos, Francia, Alemania, Polonia, Rusia, Austria, Suiza, España, Portugal, Australia y Nueva Zelanda, Estonia, Letonia, Lituania, Hungría, Grecia, Eslovenia, Eslovaquia, República Checa, Italia, Finlandia, Bulgaria, Rumanía y Turquía.

Índice

PT

1. Visão geral.....	35
2. Instruções de segurança.....	36
3. Instruções de utilização.....	37
4. Carregar a bateria.....	38
5. Eliminação de resíduos.....	39
6. Assistência e manutenção.....	40
7. Eliminação do produto.....	41
8. Garantia e assistência.....	42
9. WEEE.....	155

1 Visão geral

- | | | |
|--|-------------------------------------|--------------------------------------|
| 1 Interruptor de ligar/desligar (unidade manual) | 5 Filtro principal | 10 Adaptador |
| 2 Luz de indicação de carga | 6 Depósito de sujidade | 11 Parafusos para montagem na parede |
| 3 Botão de libertação do depósito de sujidade | 7 Ferramenta de aspiração retráctil | 12 Buchas para montagem na parede |
| 4 Filtro secundário | 8 Unidade de aspiração | |
| | 9 Suporte de carga | |

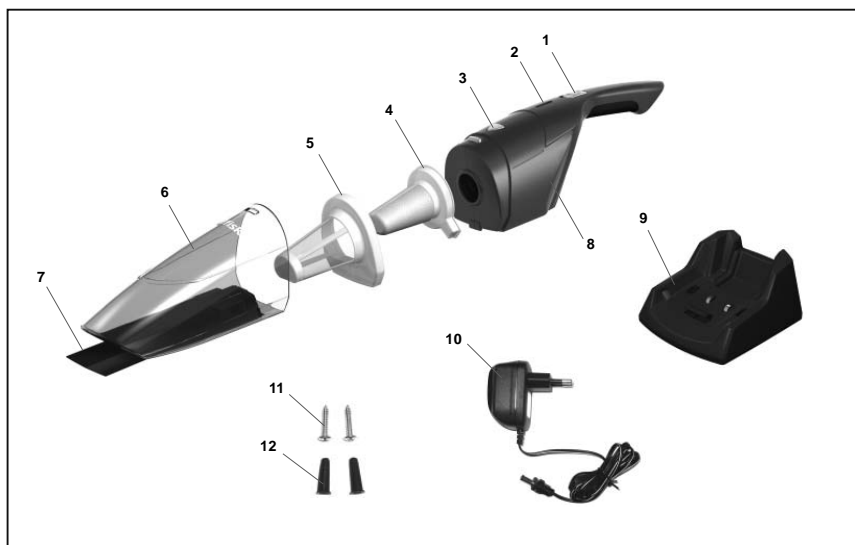

PT 2 Instruções de segurança



- Este produto foi concebido para aspirar apenas pequenas quantidades de materiais secos. Não o utilize para aspirar água ou outros líquidos.
- As faíscas dentro do motor podem provocar a combustão de poeiras ou vapores inflamáveis. Não aspire nem utilize este produto junto de líquidos inflamáveis ou combustíveis (por exemplo, gasolina ou outros combustíveis, líquido para isqueiros, produtos de limpeza, tintas à base de óleos), gases (por exemplo, gás natural, hidrogénio) ou poeiras explosivas (por exemplo, pó de carvão, pó de magnésio, poeira de cereais, pólvora). Não aspire produtos que estejam a deitar fumo ou que estejam a arder (por exemplo, cigarros, fósforos, cinza quente). Nunca aspire materiais tóxicos uma vez que os vapores ou poeiras podem provocar um perigo para a saúde.
- Este produto não é um brinquedo. É necessária uma vigilância apertada quando utilizado por crianças ou junto de crianças ou animais. Nunca utilize este produto em animais.
- Nunca utilize um aspirador, um adaptador de CA ou uma base de carga danificados.
- Não tente adulterar nem incinerar os conjuntos da bateria, pois elas explodem a temperaturas elevadas.
- Não ligue/desligue o adaptador de CA da tomada eléctrica com as mãos molhadas. Seque totalmente o produto antes de o colocar na base de carga.
- Não deixe o produto cair dentro de líquido e não o coloque em cima de água ou de outros líquidos. Se o produto cair dentro de água ou de outro líquido, não toque na água nem tente retirar o produto.
- Não carregue o produto se o cabo de alimentação estiver cortado, danificado ou se os fios estiverem expostos.
- Mantenha o cabo do adaptador e o produto afastados de superfícies quentes.
- Para desligar o adaptador de CA de uma tomada eléctrica, puxe directamente a base do adaptador. Não puxe pelo cabo.
- Não esforce o cabo do adaptador no ponto em que se liga ao produto, uma vez que o cabo pode desgastar e partir.
- Se utilizar uma extensão com este produto, a classificação eléctrica marcada na base ou no cabo de extensão tem de ser pelo menos igual à classificação eléctrica do produto.
- Não utilize este produto se o cabo ou a ficha do adaptador estiverem danificados, se o produto tiver uma avaria, tiver caído ou estiver danificado, for deixado no exterior ou for deixado cair dentro de água. Todas as reparações devem ser realizadas por um centro de assistência autorizado.
- Não utilize este produto no exterior. Para um funcionamento ideal, mantenha o produto num local em que a temperatura não exceda os 40 °C (104 °F).
- Não utilize o produto ao mesmo tempo que este está a carregar.
- Mantenha a base de carga num local onde não esteja sujeita a calor, chamas ou líquidos.
- Nunca insira objectos em nenhuma das aberturas do produto. Não utilize o produto se alguma das aberturas estiver bloqueada.
- Não utilize o produto para aspirar objectos metálicos como moedas, parafusos, pregos, tachas, etc.
- Certifique-se de que verifica se o bocal está limpo para evitar riscar pisos mais sensíveis.
- Esvazie o produto após cada utilização. Mantenha-o sem pó, algodão, pêlos ou qualquer outro resíduo que reduza o fluxo de ar.
- Mantenha os cabelos, roupas largas e partes do corpo afastadas das aberturas ou peças móveis, especialmente da parte do produto onde há sucção.
- Nunca coloque o bocal de aspiração junto da cara, especialmente dos olhos e ouvidos, durante o funcionamento.
- Não utilize o produto sem que o filtro e a tampa do filtro estejam devidamente colocados.
- Tenha cuidado quando utilizar o produto em escadas para não cair.
- Os terminais de carga da bateria do aspirador e da base de carga têm de estar limpos e sem resíduos.
- Utilize apenas a base de carga e o adaptador de CA fornecidos com o produto. Não utilize peças que não sejam fornecidas ou recomendadas pela Nilfisk.
- Este aparelho não deve ser utilizado por pessoas (incluindo crianças) com capacidades físicas, sensoriais ou mentais reduzidas ou com falta de experiência e conhecimentos, a não ser que sejam supervisionados ou que tenham recebido instruções referentes à utilização do aparelho por uma pessoa responsável pela sua segurança. Mantenha as crianças afastadas do aparelho. As crianças deverão estar sob vigilância para garantir que não brincam com o aparelho.

3 Instruções de utilização

PT

Certifique-se de que a bateria está totalmente carregada quando estiver a utilizar o produto pela primeira vez ou depois de o guardar o período durante um período longo.

- Não carregue o conjunto da bateria mais de 16 horas.
- Não deixe o produto ligado se o conjunto da bateria estiver vazio.
- Carregue o conjunto da bateria quando estiver vazio e não o deixe descarregado durante um período prolongado.

3.1 Iniciar e parar

3.1.1 Iniciar

Ligue a unidade empurrando o botão de Ligar/Desligar para baixo.

Carregue completamente a bateria antes de utilizar o produto pela primeira vez e carregue a bateria caso o produto tenha sido armazenado durante um período prolongado (superior a um mês). Deste modo, assegurará um tempo de vida útil prolongado da bateria.

- A bateria fica totalmente carregada após 16 horas. O carregamento prolongado pode reduzir o tempo de vida útil da bateria e não é aconselhável para o ambiente.
- Recarregue a bateria quando a potência de aspiração atingir um nível insuficiente. Deste modo, assegurará um tempo de vida útil prolongado da bateria.
- Desligue ("OFF") o produto quando a bateria estiver descarregada. A bateria ficará danificada se o produto for armazenado com o botão na posição de ligado ("ON").

3.1.2 Parar

Desligue a unidade puxando o botão de Ligar/Desligar para cima.

3.2 Preparar o aspirador



1. Certifique-se de que os interruptores estão na posição "OFF" (Desligado).
2. Coloque o aspirador Niif sk Handy no suporte de carga para um primeiro carregamento. (Consulte a secção sobre o carregamento do aparelho)
3. Carregue o aspirador durante, no mínimo de 16 horas, quando o carregar pela primeira vez.

PT 4 Carregar a bateria

Certifique-se de que carrega a bateria nas seguintes situações.

- Quando utilizar o produto pela primeira vez após a compra
- Quando a potência de aspiração atingir um nível insuficiente
- Quando o produto for armazenado durante um período prolongado (superior a um mês).

4.1 Montagem da base de carga na parede

O Handy foi concebido para ficar pendurado na parede vertical, com a extremidade da pega a apontar para baixo. Quando

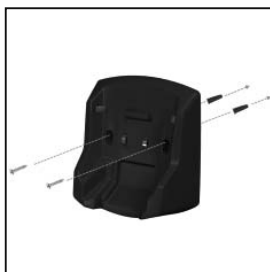

é montado na parede, deve ter todo o cuidado para se assegurar de que não existem objectos perigosos escondidos por baixo da superfície da parede (por exemplo, fios eléctricos, tubos, etc.). Utilize uma broca de 5 mm para fazer orifícios para as buchas de plástico. Em seguida, insira as buchas e aparafuse a base de carga à parede.

Recomendamos que instale o Handy perto de uma tomada eléctrica. Em seguida, ligue a ficha à respectiva tomada na parte lateral da base de carga.

4.2 Coloque o aspirador Nilfisk Handy no suporte de carga



Se o Nilfisk Handy não estiver correctamente colocado no suporte da bateria, não irá carregar ou poderá cair.

Tenha cuidado para não tropeçar no cabo de alimentação quando carregar a bateria.

4.3 Ligue a ficha do cabo de alimentação à tomada

Quando a ficha de alimentação do carregador da bateria está ligada à tomada de CA, a luz indicadora acende-se.

Nota: A luz indicadora estará sempre acesa quando a corrente estiver ligada. O corpo principal pode ficar quente durante o carregamento. É normal que isso aconteça.

5 Eliminação de resíduos

PT

- Recomendamos que elimine os resíduos aspirados o mais frequentemente possível. As poeiras que ficam presas ao filtro podem provocar um mau desempenho de aspiração e forçar o motor.
- Desligue sempre a alimentação quando retirar os resíduos aspirados.

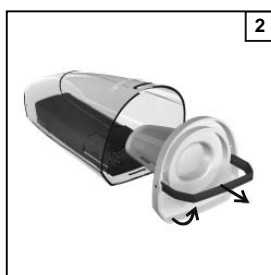
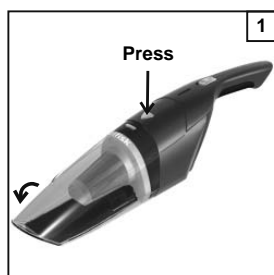

1. Desprenda o depósito de sujidade.
2. Puxe os filtros para fora.
3. Esvazie o depósito de sujidade.
4. Volte a instalar os filtros pela ordem e posição correctas.
5. Volte a instalar o depósito de sujidade na unidade de aspiração.

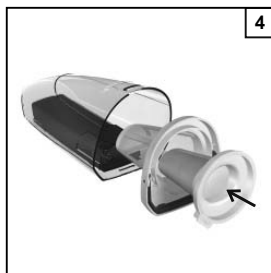
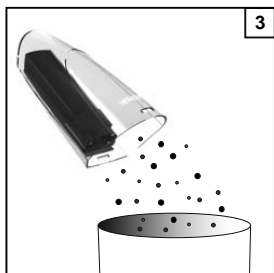

Atenção

Não aspire uma quantidade grande de pó ao mesmo tempo e não aspire objectos grandes. Tal pode fazer com que a porta de sucção entupa e perca a potência de sucção.

Não aspire querosene, gasolina ou pontas de cigarro, pois poderá provocar um incêndio.

Elimine frequentemente o pó para não danificar o produto.



PT 6 Assistência e manutenção

Desligue sempre o botão e a ficha de alimentação do carregador da bateria da tomada de parede antes de iniciar a manutenção

- | | | |
|---|--|--|
| 6.1 Unidade de aspiração, corpo do cabo, base de carga | <p>Limpe o produto com um pano seco e macio.</p> <p>Caso a sujidade seja mais resistente, limpe com um pano macio humedecido em água com um pouco de detergente</p> | <p>neuro e depois seque com um pano seco.</p> <p>Não utilize solventes como diluente e benzeno, nem produtos de limpeza em spray.</p> |
| 6.2 Depósito de sujidade | <p>Retire primeiro toda a sujidade contida dentro do depósito e lave com água morna. Certif -</p> | <p>que-se de que o depósito de sujidade está completamente seco antes de o voltar a montar.</p> |
| 6.3 Filtro | <p>Não lavar o filtro na máquina de lavar.</p> <p>Não os seque com um aparelho de ar quente, como uma máquina de secar roupa ou um secador de cabelo.</p> <p>Caso apresente sujidade mais resistente ou perda de força</p> | <p>de aspiração, lave conforme indicado em baixo:</p> <ol style="list-style-type: none">1. Retire primeiro a sujidade2. Lave com água3. Certif que-se de que os filtros estão completamente secos antes de voltar a montar as peças. |

7 Eliminação do produto

PT

Quando já não for possível manter a carga dos conjuntos da bateria, tal significa que o produto atingiu o final da sua vida útil.

Antes de eliminar o produto, retire e recicle os conjuntos recarregáveis da bateria de acordo com as leis nacionais e locais, como indicado em baixo.

NOTA: Os conjuntos da bateria não são substituíveis. Depois de remover os conjuntos da bateria, o produto tem de ser eliminado.

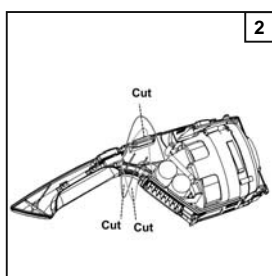
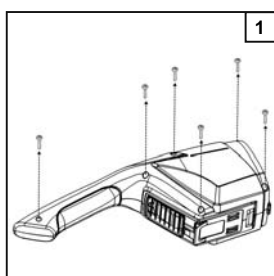

1. Utilize uma chave de parafusos para desapertar o alojamento.
2. Corte os fios com uma tesoura ou com um alicate para soltar o compartimento da bateria totalmente da unidade.
3. Retire o compartimento da bateria com o motor, Desaperte o suporte da bateria.
4. Retire a bateria da unidade.

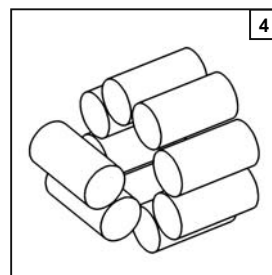
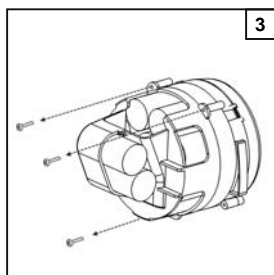

4. Retire a bateria da unidade.
AVISO: Não tente adulterar nem incinerar as baterias, pois elas explodem a temperaturas elevadas.

AVISO – Risco de incêndio ou lesões graves:

Nunca toque em ambos os terminais de um conjunto da bateria com objectos metálicos e/ou partes do corpo pois pode ocorrer um curto-circuito. Após a remoção, cubra todos os terminais do conjunto da bateria com fita adesiva resistente. Não tente destruir ou desmontar o conjunto da bateria, nem remover qualquer um dos seus componentes. As baterias têm de ser recicladas ou eliminadas adequadamente. Mantenha os conjuntos da bateria afastados das crianças.

PT 8 Garantia e assistência

Este Aspirador Recarregável Nilf sk Handy tem uma garantia de dois (2) anos relativamente ao aparelho, que cobre o motor, o adaptador, o interruptor e caixa. As baterias, filtros, escova para o chão e outros acessórios têm uma garantia de doze meses apenas quanto a falhas de fabrico, excluindo desgaste e deterioração.

A garantia inclui peças sobressalentes e custos de mão-de-obra e cobre defeitos de fabrico e de material que podem ocorrer durante a utilização doméstica normal.

A assistência ao abrigo da garantia só será realizada se se provar que o defeito ocorreu dentro do período de garantia do produto (certificado de garantia correctamente preenchido ou talão/recibo da loja com a data e tipo de produto) e desde que o aspirador tenha sido comprado novo e distribuído pela Nilf sk-Advance. Caso seja necessária a reparação de defeitos, o cliente tem de contactar a Nilf sk-Advance para ser encaminhado para um agente de assistência técnica, às custas do cliente. Após a conclusão de todas as repa-

rações necessárias, o aspirador é devolvido ao cliente por conta e risco da Nilf sk-Advance.

A garantia não cobre:

- Desgaste e deterioração normais de acessórios e filtros.
- Defeitos ou danos que ocorreram como resultado directo ou indirecto de utilização incorrecta – como a aspiração de cascalho, cinzas quentes ou pó desodorizante para carpetes.
- A utilização abusiva, o não cumprimento ou a falta de manutenção tal como descrito nas Instruções de Utilização.
- Se o aparelho tiver sido utilizado para renovações da casa.
- Se o aparelho tiver sido utilizado para aspirar água, pó de reboco ou serradura.

Assim como não cobre uma má configuração ou uma configuração incorrecta, por exemplo, em termos de montagem ou ligação, danos provocados por fogo, incêndio, queda de um raio ou flutuações de tensão invulgares ou quaisquer outras perturbações eléctricas como fusíveis defeituosos ou instalações eléctricas defeituosas na

rede de alimentação eléctrica e defeitos ou danos em geral que a Nilf sk-Advance considere serem resultado de causas exteriores aos defeitos de fabrico e de material.

Esta garantia é anulada:

- Se um defeito for provocado pela utilização de peças de outras marcas diferentes da Nilf sk.
- Se o número de identificação for removido do aspirador.
- Se o aspirador tiver sido reparado por um revendedor não autorizado pela Nilf sk.
- Se o aparelho for utilizado num ambiente comercial, isto é, empreiteiros, empresas de limpeza, comércio profissional ou qualquer outro tipo de utilização não doméstica.

A garantia é válida nos seguintes países:

Dinamarca, Suécia, Noruega, Grã-Bretanha, Irlanda, Bélgica, Holanda, França, Alemanha, Polónia, Rússia, Áustria, Suíça, Espanha, Portugal, Austrália e Nova Zelândia, Estónia, Letónia, Lituânia, Hungria, Grécia, Eslovénia, Eslováquia, República Checa, Itália, Finlândia, Bulgária, Roménia e Turquia.

Indice

IT

1. Descrizione	43
2. Misure di sicurezza	44
3. Istruzioni per l'uso	45
4. Caricamento delle batterie	46
5. Smaltimento dei rifiuti	47
6. Assistenza e manutenzione	48
7. Smaltimento del prodotto	49
8. Garanzia e assistenza	50
9. WEEE	155

1 Descrizione

- | | | |
|--|------------------------------------|--|
| 1 Interruttore On/Off (corpo macchina) | 5 Filtro primario | 10 Adattatore |
| 2 Spia di alimentazione | 6 Pacco polvere | 11 Viti per il fissaggio a muro |
| 3 Pulsante per l'estrazione del contenitore raccogli polvere | 7 Bocchetta retrattile per fessure | 12 Dispositivi di ancoraggio per il fissaggio a muro |
| 4 Filtro secondario | 8 Unità di aspirazione | |
| | 9 Supporto di alimentazione | |

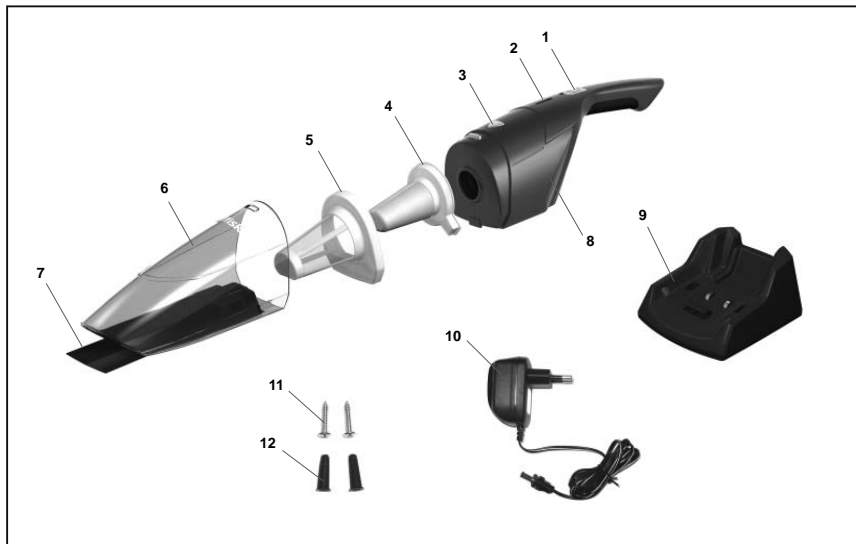

IT 2 Misure di sicurezza



- Questo prodotto è stato progettato per la sola aspirazione di polvere all'interno di aree limitate; Non usarlo per aspirare acqua o altri liquidi.
- Le piccole scintille prodotte dal motore possono causare la combustione di vapori o polveri infiammabili. Non aspirare o utilizzare questo prodotto vicino a liquidi infiammabili o combustibili (ad esempio benzina o altri combustibili, acceleranti, detergenti, vernici a base oleosa), gas (ad esempio gas naturale, idrogeno) o polveri esplosive (ad esempio polvere di carbone, polvere di magnesio, polvere di grano, polvere da sparo). Non utilizzare questo prodotto per aspirare materiali combustibili (ad esempio sigarette, fiammiferi o cenere viva). Evitare di raccogliervi materiali tossici in quanto l'esposizione ai loro vapori o alle loro polveri potrebbe causare gravi danni alla salute.
- Questo prodotto non è un giocattolo. Prestare massima attenzione in caso di utilizzo in presenza di bambini o animali. Non utilizzare mai su animali.
- Non utilizzare mai scope elettriche, adattatori AC o alimentatori danneggiati.
- Non danneggiare o bruciare le batterie in quanto soggette ad esplosione se sottoposte ad elevate temperature.
- Non collegare/scollegare l'adattatore AC alla/dalla presa elettrica con le mani bagnate. Lasciar asciugare completamente il prodotto prima di riporlo nell'apposita base di alimentazione.
- Evitare il contatto con acqua o altri liquidi. Se il prodotto dovesse cadere in acqua o in altri liquidi, non toccarlo né provare ad estrarlo.
- Non ricaricare il prodotto in caso il cavo di alimentazione sia tagliato o danneggiato o vi siano cavi esposti.
- Tenere il prodotto ed il cavo dell'adattatore lontano da fonti di calore.
- Per scollegare l'adattatore AC dalla presa elettrica, estrarre direttamente la base dell'adattatore; non tirare il cavo.
- Non esercitare tensione sul cavo dell'adattatore quando connesso al prodotto per evitarne il logorio e la conseguente rottura.
- In caso di utilizzo di prolunga, assicurarsi che tensione e corrente nominale di esercizio siano maggiori dei valori nominali riportati sul prodotto.
- Non utilizzare questo prodotto in caso di danni al cavo di alimentazione o alla presa, malfunzionamenti, cadute o incidenti di altro tipo, né in caso sia stato lasciato all'aperto o sia caduto in acqua. Eventuali riparazioni devono essere effettuate presso appositi centri servizi autorizzati.
- Questo prodotto non è stato progettato per l'uso esterno. Per un funzionamento ottimale, riporre in un ambiente che non superi i 40°C.
- Non utilizzare il prodotto mentre è in fase di ricarica.
- Tenere la base di alimentazione lontana da fonti di calore o liquidi infiammabili.
- Non introdurre corpi estranei all'interno delle bocchette. Non utilizzare il prodotto qualora le bocchette fossero ostruite.
- Non utilizzare il prodotto per aspirare oggetti metallici come monete, viti, chiodi, puntine ecc.
- Assicurarsi che la bocchetta sia pulita al fine di evitare di graffiare le superfici più delicate.
- Pulire il prodotto dopo ogni utilizzo. Rimuovere polvere, lanugine, peli o qualsiasi altro materiale ne riduca il potere aspirante.
- Tenere capelli, abiti larghi e parti del corpo lontani da bocchette e parti mobili; prestare particolare attenzione alla sezione imputata all'aspirazione.
- A prodotto acceso, non avvicinare le bocchette a viso, occhi e orecchie.
- Prima di utilizzare il prodotto, accertarsi che i filtri e il contenitore raccogli polvere siano al loro posto.
- Prestare massima attenzione in caso di utilizzo in corrispondenza di scalinate per limitare il rischio di caduta.
- I morsetti di alimentazione del prodotto e della sua base di alimentazione devono essere tenuti puliti e non presentare ostruzioni di sorta.
- Utilizzare esclusivamente la base di alimentazione e l'adattatore AC forniti con il prodotto. Non utilizzare accessori non raccomandati da Nilfisk.
- Non è previsto l'uso di questo elettrodomestico da parte di persone (bambini inclusi) con ridotte capacità fisiche o mentali o che manchino di esperienza e conoscenza dello stesso, salvo opportuna supervisione da parte di responsabili che possano accertarsi che essi siano in condizione di utilizzarlo con sicurezza. Tenere lontano dalla portata dei bambini. Non permettere che venga utilizzato come giocattolo.

3 Istruzioni per l'uso

IT

Assicurarsi che le batterie siano perfettamente cariche quando si utilizza il prodotto per la prima volta o lo si rimette in funzione dopo un lungo periodo di inattività.

- Non tenere la batteria sotto carica per più di 16 ore.
- Non lasciare il prodotto in posizione "On", se la batteria è scarica.
- Quando la batteria è scarica, provvedere a caricarla evitando di lasciarla scarica per un periodo di tempo prolungato.

3.1 Avvio e Arresto

3.1.1 Avvio

Avviare l'unità facendo scorrere il pulsante On/Off verso il basso.

Caricare la batteria completamente quando si utilizza il prodotto per la prima volta e dopo periodi di inutilizzo prolungati (più di un mese). In questo modo la batteria durerà più a lungo.

- Sono necessarie 16 ore per ricaricare completamente la batteria. Non caricare la batteria per un tempo superiore a quello necessario per non ridurre il ciclo di vita della batteria e per salvaguardare l'ambiente.
- La batteria va ricaricata quando il potere aspirante diventa insufficiente. In questo modo la batteria durerà più a lungo.
- Quando la batteria è scarica, spegnere il prodotto. Non lasciare il prodotto in posizione "ON" per non danneggiare la batteria.

3.1.2 Arresto

Arrestare l'unità facendo scorrere il pulsante On/Off verso l'alto.

3.2 Preparazione della scopa elettrica



1. Assicurarsi che entrambi gli interruttori siano in posizione "OFF".
2. Collocare Niif sk Handy all'interno dell'apposito supporto di alimentazione per la prima ricarica. (Fare riferimento alla sezione "caricamento delle batterie")
3. Caricare la scopa elettrica per almeno 16 ore prima di procedere al primo utilizzo.

IT 4 Caricamento delle batterie

Verificare il corretto funzionamento delle batterie nelle seguenti situazioni:

- Quando si utilizza il prodotto per la prima volta;
- Quando il potere aspirante diventa insufficiente;
- Dopo un periodo di inutilizzo prolungato del prodotto (più di un mese).

4.1 Montaggio a parete della base di alimentazione

L'unità di aspirazione è stata progettata perché possa essere appesa verticalmente alla parete con la sezione da inserire all'interno del supporto

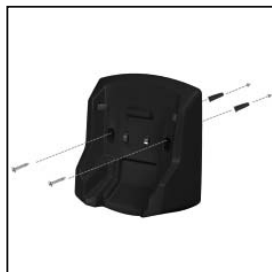

rivolta verso il basso. In caso di montaggio a parete, prestare massima attenzione all'eventuale presenza di insidie nascoste dietro la superficie della stessa (ad esempio cavi elettrici, tubazioni e simili). Utilizzare un trapano da 5 mm per predisporre i fori necessari all'inserimento degli ancoraggi in plastica. Inserire i dispositivi per l'ancoraggio ed avvitare la base di alimentazione alla parete.

Posizionare l'unità di aspirazione nei pressi di una presa elettrica. Inserire la spina nella presa situata vicino alla base di alimentazione.

4.2 Collocare Nilfisk Handy all'interno dell'apposito supporto di alimentazione



In caso Nilfisk Handy non venga posizionato correttamente all'interno del supporto di alimentazione, potrebbe non caricarsi correttamente o cadere dallo stesso.

Fare attenzione a non urtare il cavo di alimentazione durante l'operazione di ricarica.

4.3 Collegare la spina alla presa elettrica

Quando la spina del caricabatterie viene collegata alla presa elettrica AC, la spia corrispondente si accende.

Note: Ad alimentazione collegata la spia risulta sempre accesa. Durante il caricamento, il dispositivo potrebbe subire un lieve aumento di temperatura. Esso non va interpretato come segnale di anomalia.

5 Smaltimento dei rifiuti

IT

- Smaltire i rifiuti accumulati in seguito all'aspirazione il più frequentemente possibile. La polvere attaccata al filtro potrebbe ridurre il potere aspirante e danneggiare il motore.
- Spegnerne sempre il dispositivo prima di procedere allo smaltimento dei rifiuti.

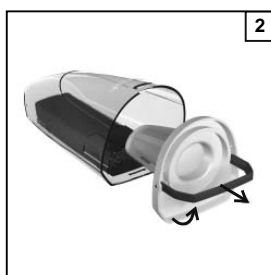
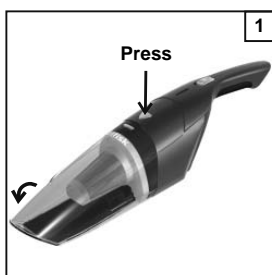

1. Sganciare il raccoglitore della polvere.
2. Estrarre i filtri
3. Svuotare il pacco polvere.
4. Rimontare i filtri nell'ordine e la posizione corretti.
5. Riagganciare il raccoglitore all'unità di aspirazione.

Attenzione

Non tentare di catturare grandi quantità di polvere in una sola passata né aspirare materiali ingombranti. Ciò potrebbe determinare l'otturazione della bocchetta e conseguentemente ridurre il potere aspirante.

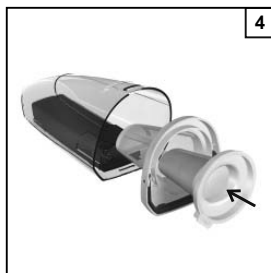
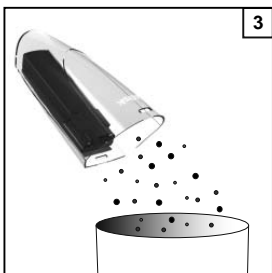

Non utilizzare il prodotto per aspirare kerosene, petrolio o mozziconi di sigaretta in quanto ciò potrebbe costituire causa di incendio.



Svuotare frequentemente il raccoglitore della polvere per evitare di danneggiare il prodotto.

IT 6 Assistenza e manutenzione

Spegnere il dispositivo e scollegare la spina di alimentazione del caricabatterie dalla presa di corrente prima di avviare la manutenzione.

- | | | |
|--|--|--|
| 6.1 Unità di aspirazione, Supporto, Base di alimentazione | <p>Pulire il prodotto utilizzando un panno morbido ed asciutto.</p> <p>In caso di sporco ostinato, pulire il prodotto utilizzando un panno morbido inumidito con una soluzione d'acqua e poco</p> | <p>detergente neutro e procedere asciugando con un panno asciutto.</p> <p>Non utilizzare solventi come diluenti, benzene e detergenti spray.</p> |
| 6.2 Pacco polvere | <p>Rimuovere la polvere accumulata e lavare con acqua tiepida.</p> | <p>Assicurarsi che il pacco polvere sia completamente asciutto prima di rimontarlo.</p> |
| 6.3 Filtri | <p>Non lavare i filtri in lavatrice.</p> <p>Non asciugarli utilizzando asciugatrici o asciugacapelli.</p> <p>In caso di sporco ostinato o di riduzione del potere aspirante, lavare seguendo le istruzioni</p> | <p>riportate di seguito:</p> <ol style="list-style-type: none">1. Rimuovere la polvere2. Lavare con acqua3. Assicurarsi che i filtri siano completamente asciutti prima di rimontarli. |

7 Smaltimento del prodotto

IT

Quando le batterie non tengono più la carica, il prodotto è giunto al termine del suo ciclo di vita.

Prima di smaltire il prodotto, le batterie ricaricabili devono essere rimosse e smaltite ai sensi delle vigenti normative federali e locali riportate di seguito.

NOTA: Le batterie non possono essere sostituite. Una volta rimosse, il prodotto deve essere opportunamente smaltito.

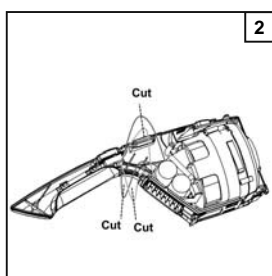
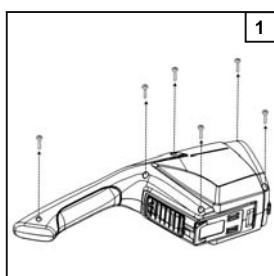

1. Utilizzare un cacciavite per svitare l'alloggiamento
2. Tagliare i cavi con l'ausilio di cesoie o di un apposito tagliarino e staccare l'alloggiamento delle batterie dall'unità.
3. Estrarre l'alloggiamento delle batterie
Svitare il supporto delle batterie.
4. Rimuovere le batterie dall'unità. **ATTENZIONE:** Non danneggiare o bruciare le batterie in quanto soggette ad esplosione se sottoposte ad elevate temperature.

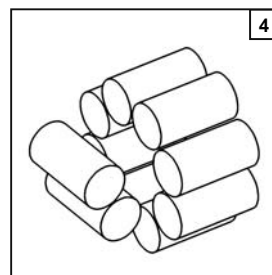
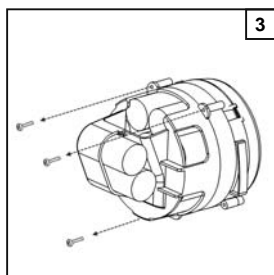

ATTENZIONE—Rischio di incendio o lesioni gravi:

Non toccare mai entrambe le estremità delle batterie con oggetti metallici e/o parti del corpo per evitare possibili corto circuiti. Subito dopo la loro estrazione, avvolgere le estremità delle batterie con nastro adesivo della qualità più resistente. Non tentare di distruggere o smontare le batterie o di rimuoverne i componenti. Le batterie devono essere riciclate o smaltite nella maniera opportuna. Tenere le batterie lontane dalla portata dei bambini.

IT 8 Garanzia e assistenza

La scopa elettrica ricaricabile Nilf sk Handy è corredata di una garanzia di due (2) anni a copertura di motore, adattatore, interruttore e struttura esterna. Batterie, filtri, spazzole e altri accessori sono corredata di una garanzia di dodici mesi a copertura dei soli difetti di fabbricazione che non contempla il normale deterioramento.

La garanzia include pezzi di ricambio e manodopera e copre ogni difetto materiale o di fabbricazione che potrebbe manifestarsi nel corso del normale uso domestico.

L'assistenza prevista dalla garanzia verrà fornita solo in caso si possa dimostrare il manifestarsi del difetto entro il periodo di copertura stabilito (presentazione di un certificato di garanzia correttamente compilato o della copia della ricevuta comprovante l'acquisto recante in sé data e tipo di prodotto) e solo in caso la scopa elettrica sia stata acquistata presso Nilf sk-Advance. In caso si renda necessaria la riparazione del prodotto, il cliente dovrà, a sue spese, contattare Nilf sk-Advance per essere indirizzato verso l'agente incaricato. Dopo il completamento delle neces-

sarie operazioni di riparazione, la scopa elettrica verrà riconsegnata al cliente a spese di Nilf sk-Advance e sotto la sua totale responsabilità.

La garanzia non copre:

- Il normale logoramento di accessori e filtri.
- Danni o difetti che si manifestino quale conseguenza diretta o indiretta di un utilizzo improprio del prodotto – come ad esempio l'aspirazione di pietrisco, cenere viva o deodoranti per tappeti.
- Mancata o erronea fruizione delle operazioni di manutenzione di cui in seno alle summenzionate istruzioni per l'uso.
- Utilizzo del macchinario per l'esecuzione di ingenti lavori di ammodernamento.
- Aspirazione di acqua, polveri di plastica o segatura.

La garanzia non copre eventuali errori o imprecisioni di configurazione a carico, ad esempio, di operazioni di avvio o di connessione, danni causati da incendio, fulmini, insolite fluttuazioni di tensione o qualsiasi altro danno a carico della rete elettrica, come fusibili difettosi o errate installazioni elettriche sulla rete di alimentazione,

nonché altri danni o difetti che Nilf sk-Advance non ritenga riconducibili a difetti materiali o di fabbricazione.

La garanzia è nulla:

- In caso il difetto sia causato dall'utilizzo di parti non originali non distribuite da Nilf sk.
- In caso il numero di identificazione sia stato rimosso dalla scopa elettrica.
- In caso la scopa elettrica sia stata riparata da un rivenditore non autorizzato da Nilf sk.
- In caso il prodotto venga utilizzato nell'ambito dello svolgimento di attività commerciali, ad esempio all'interno di imprese edili o di pulizie o di studi di liberi professionisti o, comunque, per applicazioni diverse dal semplice uso domestico.

La garanzia è valida nei seguenti paesi:

Danimarca, Svezia, Norvegia, Gran Bretagna, Irlanda, Belgio, Olanda, Francia, Germania, Polonia, Russia, Austria, Svizzera, Spagna, Portogallo, Australia e Nuova Zelanda, Estonia, Lettonia, Lituania, Ungheria, Grecia, Slovenia, Slovacchia, Repubblica Ceca, Italia, Finlandia, Bulgaria, Romania e Turchia.

Inhoudsopgave

NL

1. Overzicht	51
2. Veiligheidsaanwijzingen	52
3. Gebruiksaanwijzing	53
4. Batterij opladen	54
5. Afvalverwijdering	55
6. Service en onderhoud	56
7. Productverwijdering.....	57
8. Garantie en onderhoud	58
9. WEEE	156

1 Overzicht

- | | | |
|--|----------------------------|---------------------|
| 1 Aan/Uit schakelaar (handge-
deelte) | 4 Secundair filter | 9 Opladhouder |
| 2 Indicatielampje laadniveau | 5 Hoofd filter | 10 Adapter |
| 3 Ontgrendelknop stofreser-
voir | 6 Stofreservoir | 11 Montageschroeven |
| | 7 Uittrekbare kierenzuiger | 12 Montagepluggen |
| | 8 Motorunit | |

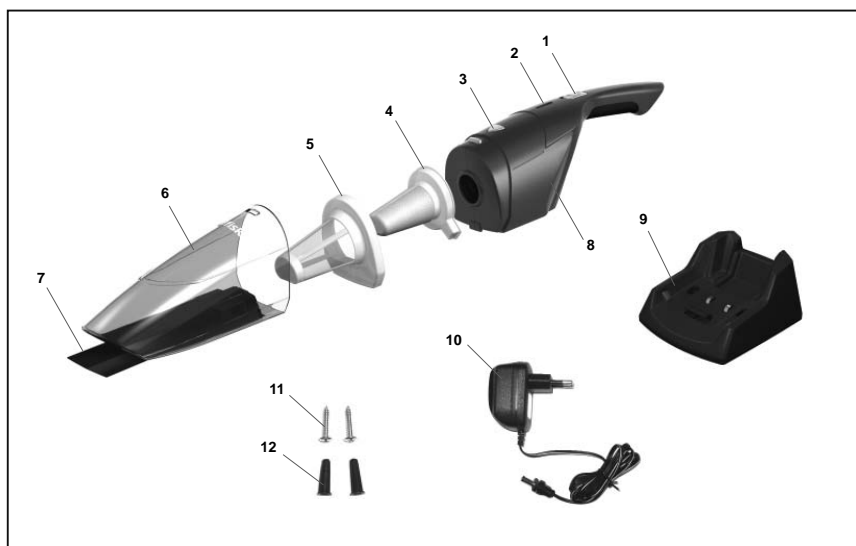

2 Veiligheidsaanwijzingen



- Dit product is ontworpen voor het stofzuigen van uitsluitend droog materiaal in kleine ruimtes. Gebruik het niet om water of andere vloeistoffen op te zuigen.
- Vonken in de motor kunnen ontvlambare gassen of stof doen ontbranden. Gebruik dit product niet in de nabijheid van ontvlambare of brandbare vloeistoffen (bijv. benzine of andere brandstoffen, gasaanstekervloeistoffen, reinigingsmiddelen, verf op oliebasis), gassen (bijv. aardgas, waterstofgas) of explosieve stoffen (bijv. kolenstof, magnesiumstof, graanstof, buskruit). Zuig niet iets op dat rookt of brandt (bijv. sigaretten, lucifers, gloeiende as). Zuig nooit giftige materialen op, omdat de dampen of het stof een gevaar voor de gezondheid kunnen zijn.
- Dit product is geen speelgoed. Let goed op bij gebruik door of nabij kinderen of huisdieren. Het product nooit gebruiken om huisdieren te stofzuigen.
- Gebruik nooit een beschadigde stofzuiger, adapter of oplaadvoet.
- Beschadig of verbrand de batterijen niet; deze kunnen ontploffen bij hoge temperaturen.
- De adapter niet in het stopcontact zetten of uit het stopcontact halen met natte handen. Droog het product volledig af voordat het op de ladervoet wordt geplaatst.
- Het product niet in water of andere vloeistoffen leggen of laten vallen. Als het product in water of een andere vloeistof valt, raak dan het water niet aan en grijp niet naar het product onder water.
- Het product niet opladen als de stroomkabel doorgesneden of beschadigd is of als de leidingen bloot liggen.
- Houd het adaptersnoer uit de buurt van warme oppervlakken.
- Haal de adapter uit het stopcontact door aan de adapter zelf te trekken en niet aan het snoer.
- Rek het adaptersnoer niet uit als het is aangesloten op het product omdat dit ertoe kan leiden dat het snoer scheurt of breekt.
- Bij gebruik van een verlengsnoer bij dit product moet het toelaatbare vermogen van het verlengsnoer minstens even groot zijn als dat van het product.
- Het product niet gebruiken als de stekker of het snoer van de adapter beschadigd is, niet goed werkt, is gevallen of beschadigd, buiten heeft gelegen of in het water is gevallen. Alle reparaties dienen uitgevoerd te worden door een erkend serviceteam.
- Het product niet buitenshuis gebruiken. Bewaar het product voor een optimale werking op een plek waar het niet warmer wordt dan 40°C.
- Het product niet gebruiken tijdens het opladen.
- Plaats de ladervoet op een plaats die beschermd is tegen hitte, vlammen of vloeistoffen.
- Stop nooit voorwerpen in een van de openingen van het product. Het product niet gebruiken als een van de openingen verstopt zit.
- Het product niet gebruiken om metalen voorwerpen zoals munten, schroeven, spijkers, nagels enz. op te zuigen.
- Zorg dat het mondstuk schoon is om krassen op de vloer te voorkomen.
- Het product na ieder gebruik legen. Het product vrij houden van pluizen, haren of andere voorwerpen die de luchtstroom verminderen.
- Haar, loszittende kleding en lichaamsdelen uit de buurt van openingen of bewegende delen houden; vooral uit de buurt van de zuigmond.
- De zuigmond tijdens het gebruik nooit vlakbij uw gezicht plaatsen, vooral niet bij ogen en oren.
- Het product niet gebruiken zonder dat het filter en de filterkap geplaatst zijn.
- Wees voorzichtig bij gebruik van het product op trappen om valpartijen te voorkomen.
- De polen van de batterijlader op de stofzuiger en de ladervoet moeten schoon en vrij van losse deeltjes worden gehouden.
- Gebruik uitsluitend het laadstation en de adapter die bij het product worden geleverd. Gebruik geen onderdelen die niet zijn geleverd of aanbevolen door Nilfisk.
- Dit apparaat is niet bestemd voor gebruik door personen (waaronder kinderen) met beperkte lichamelijke, zintuiglijke of geestelijke vermogens of een gebrek aan ervaring of kennis, tenzij dit plaatsvindt onder toezicht of op aanwijzing van een persoon die verantwoordelijk is voor hun veiligheid. Houd kinderen uit de buurt van het apparaat. Leer kinderen dat zij niet met het apparaat mogen spelen.

3 Gebruiksaanwijzing

NL

Zorg dat de batterij volledig is opgeladen als u het product voor het eerst gebruikt of nadat u het product lange tijd niet heeft gebruikt.

- Laad het batterijpakket niet langer dan 16 uur.
- Laat het product niet ingeschakeld (op "AAN"), wanneer het batterijpakket leeg is.
- Laad het batterijpakket op, wanneer het leeg is, en laat het niet gedurende een langere periode onopgeladen.

3.1 Starten en stoppen

3.1.1 Starten

Schakel het apparaat AAN door de Aan/Uit knop naar beneden te duwen.

Laad de batterij volledig voordat u dit product voor de eerste keer gebruikt, en laad de batterij als het product voor langere periode is opgeslagen (langer dan een maand). Zo gaat de batterij lang mee.

- De batterij is na 16 uur volledig geladen. Langer laden kan de levensduur van de batterij verlagen en is niet goed voor het milieu.
- Laad de batterij opnieuw als de zuigkracht onvoldoende hoog is. Zo gaat de batterij lang mee.
- Schakel het product **UIT** als de batterij leeg is. De batterij raakt beschadigd als het product opgeborgen wordt in de positie "AAN".

3.1.2 Stoppen

Schakel het apparaat UIT door de Aan/Uit knop naar boven te duwen.

3.2 Gereedmaken van uw stofzuiger



1. Zorg dat de schakelaars in de UIT ("OFF")-stand staan.
2. Plaats de Niif sk Handy op het laadstation om deze op te laden. (Zie het hoofdstuk over batterij opladen).
3. Laad de stofzuiger de eerste keer minimaal 16 uur op.

NL 4 Batterij opladen

Laad de batterij in de volgende situaties altijd op.

- Als u het product voor het eerst gebruikt nadat u het heeft gekocht.
- Als de zuigkracht onvoldoende hoog is
- Als het product voor langere tijd is opgeslagen (langer dan een maand).

4.1 Wandmontage van het laadstation

De Handy is ontworpen om verticaal opgehangen te worden aan de wand met het handvat naar beneden gericht. Bij wand

montage dient erop te worden toegezien dat er zich geen gevaarlijke voorwerpen vlak achter de wand bevinden (bijv. elektrische leidingen, buizen enz.). Gebruik een 5 mm boor voor het boren van gaten voor de pluggen. Duw hier vervolgens de pluggen in en schroef het laadstation vast op de wand.

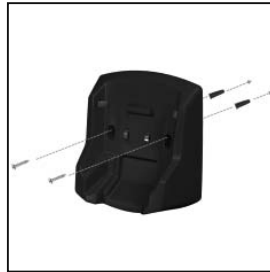

Wij raden u aan om de Handy in de buurt van een stopcontact te plaatsen. Steek de daarna de oplaadstekker in de zijkant van het laadstation.

4.2 Plaats de Nilfisk Handy in het laadstation



Als de Nilfisk Handy niet goed in het laadstation wordt geplaatst, wordt deze niet opgeladen en kan hij vallen.

Struikel niet over de stroomkabel tijdens het opladen van de batterij.

4.3 Doe de stekker in het stopcontact

Als de stekker van de batterijlader is aangesloten op het stopcontact, gaat het indicatielampje branden.

Let op: Het indicatielampje brandt altijd als de stroom is aangesloten. Het hoofdgedeelte kan warm worden tijdens het opladen. Dit is normaal.

5 Afvalverwijdering

NL

- Verwijder het opgezogen afval zo vaak mogelijk. Het stof in het filter vermindert het zuigvermogen en is een belasting voor de motor.
- Schakel altijd de stroom UIT tijdens het legen.

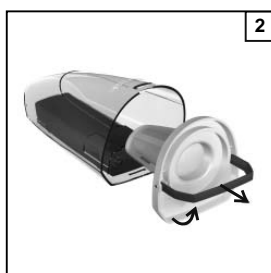
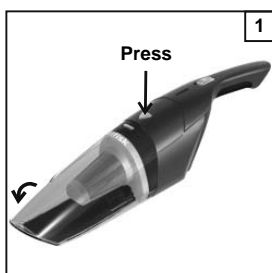

1. Haal het stofreservoir los.
2. Trek de filters eruit.
3. Leeg het stofreservoir.
4. Plaats de filters in de juiste volgorde en positie terug.
5. Plaats het stofreservoir terug op het motorgedeelte.

Waarschuwing

Zuig geen grote hoeveelheden stof in één keer op en ook geen grote voorwerpen. Hierdoor kan de zuigmond verstopt raken en de stofzuiger verliest zijn zuigvermogen.

Zuig geen lampolie, benzine of sigarettenpeuken op. Dit kan leiden tot brand.

Verwijder het stof vaak, om beschadiging van het product te voorkomen.

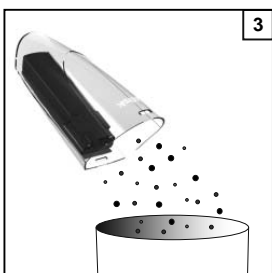

NL 6 Service en onderhoud

Schakel altijd de stroom UIT en haal de stekker van de batterijlader uit het stopcontact voordat u met onderhoudswerkzaamheden begint.

- | | | |
|--|--|---|
| 6.1 Motorgedeelte, Steel, Laadstation | <p>Vuil verwijderen met een droge, zachte doek.</p> <p>Hardnekkig vuil verwijderen met een zachte doek gedompeld in een beetje in water opgelost</p> | <p>neutraal schoonmaakmiddel en nadrogen met een droge doek.</p> <p>Gebruik geen oplosmiddelen zoals terpentijn, benzeen en middelen uit een spuitbus.</p> |
| 6.2 Stofreservoir | <p>Verwijder eerst het stof uit het stofreservoir en was het daarna in lauw water. Zorg dat het</p> | <p>stofreservoir volledig droog is voordat u het terugplaatst.</p> |
| 6.3 Filter | <p>Het filter niet in de vaatwasser reinigen.</p> <p>Niet met hete lucht of een föhn drogen.</p> <p>Bij hardnekkig vuil of een verminderd zuigvermogen als volgt</p> | <p>reinigen:</p> <ol style="list-style-type: none">1. Eerst het stof verwijderen2. Met water schoonmaken3. Zorg dat de filters volledig droog zijn voordat de onderdelen worden teruggeplaatst. |

7 Productverwijdering

NL

Als de batterijpakketten niet langer opgeladen worden, heeft het product het einde van zijn levensduur bereikt.

Voordat u het product weggooit, dient u de oplaadbare batterijpakketten te verwijderen en af te voeren in overeenstemming met de geldende voorschriften, zoals hieronder aangegeven.

LET OP: De batterijpakketten zijn niet vervangbaar. Nadat de batterijpakketten zijn verwijderd, moet het product weggegooid worden.

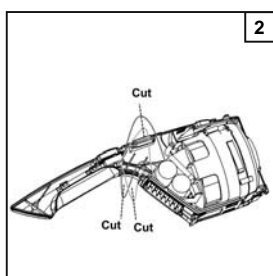
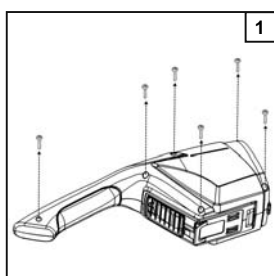

1. Haal de behuizing los met een schroevendraaier
2. Knop de draden door met een schaar of kabeltang om het batterijcompartiment volledig los te halen van de unit.
3. Haal het batterijcompartiment met de motor eruit
Schroef de batterijbeugel los.
4. Verwijder de batterij uit de unit. **WAARSCHUWING:** Beschadig of verbrand de batterijpakketten niet; deze kunnen ontploffen bij hoge temperaturen.

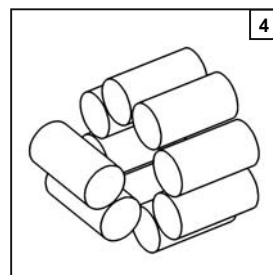
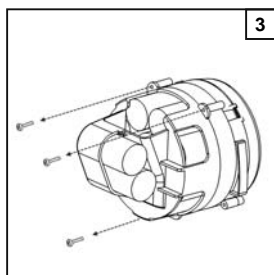

WAARSCHUWING - Gevaar voor brand of ernstige verwonding:

Raak de polen van een batterijpakket nooit met metalen voorwerpen en/of lichaamsdelen aan, omdat dit tot kortsluiting kan leiden. Bij verwijdering alle batterijpolen met stevig plakband bedekken. Probeer niet om een batterijpakket uit elkaar te halen of om er onderdelen uit te halen. Batterijen moeten op de juiste wijze gerecycled of verwijderd worden. Houd batterijen buiten bereik van kinderen.

NL 8 Garantie en onderhoud

Op deze Nilf sk Handy op-laadbare stofzuiger rust een garantie van twee (2) jaar op de machine, bestaande uit de motor, de adapter, de schakelaar en de behuizing. Op de batterijen, de filters, de vloerborstel en andere accessoires rust 12 maanden garantie uitsluitend tegen productiefouten en niet tegen slijtage.

De garantie omvat reserveonderdelen en arbeidsloon, en dekt productie- en materiaal fouten die kunnen ontstaan bij normaal huishoudelijk gebruik. Service tijdens de garantieperiode zal alleen worden uitgevoerd als kan worden aangetoond dat het gebrek is ontstaan binnen de garantieperiode van het product (een correct ingevuld garantiecertificaat of een gedrukte/gestempelde kassabon met datum en producttype) en op voorwaarde dat de stofzuiger nieuw is gekocht en gedistribueerd is door Nilf sk-Advance. Bij reparatie van gebreken dient de klant contact op te nemen met Nilf sk - Advance om te worden doorverwezen naar een servicewerkplaats op kosten van de klant zelf. Na uitvoering van

de vereiste reparaties wordt de stofzuiger terugbezorgd bij de klant op kosten en voor risico van Nilf sk-Advance.

De garantie dekt niet:

- Normale slijtage van accessoires en filters.
- Gebreken of schade die direct of indirect het gevolg zijn van onjuist gebruik - zoals het opzuigen van puin, gloeiende as of tapijtreiniger.
- Misbruik, verlies of gebrek aan onderhoud zoals beschreven in de gebruiksaanwijzing
- Als de machine is gebruikt tijdens de verbouwing van een woning.
- Als de machine is gebruikt om water, gipspoeder of zaagsel mee op te zuigen.

Ook niet gedekt is een onjuiste of slechte configuratie, d.w.z. instelling of verbinding, evenals schade door brand, brand, blikseminslag of abnormale spanningswisselingen of andere elektrische storingen zoals defecte zekeringen of defecte elektrische installaties in het stroomnet, en gebreken en schade in het algemeen die naar het oordeel van Nilf sk-Ad-

vance niet het gevolg zijn van productie- en materiaal fouten.

De garantie vervalt:

- Als een gebrek wordt veroorzaakt door het gebruik van niet-originale Nilf sk-onderdelen.
- Als het identiteitsnummer van de stofzuiger is verwijderd.
- Als de stofzuiger is gerepareerd door een dealer die niet door Nilf sk is erkend.
- Als de machine in een commerciële omgeving wordt gebruikt, d.w.z. door een aannemer, schoonmaakbedrijf, tijdens de beroepsuitoefening of bij ander niet-huishoudelijk gebruik.

De garantie is geldig in:

Denemarken, Zweden, Noorwegen, Groot-Brittannië, Ierland, België, Nederland, Frankrijk, Duitsland, Polen, Rusland, Oostenrijk, Zwitserland, Spanje, Portugal, Australië en Nieuw-Zeeland, Estland, Letland, Litouwen, Hongarije, Griekenland, Slovenië, Slowakije, de Tsjechische Republiek, Italië, Finland, Bulgarije, Roemenië en Turkije.

Innehållsförteckning

SV

1. Översikt	59
2. Säkerhetsanvisningar.....	60
3. Bruksanvisning	61
4. Ladda batteriet	62
5. Avfallshantering.....	63
6. Service och underhåll.....	64
7. Kassering av produkt	65
8. Garanti och service	66
9. WEEE	156

1 Översikt

- | | | |
|-------------------------------------|---------------------------|------------------------------|
| 1 På/Av-knapp (handenhet) | 5 Primärt filter | 10 Adapter |
| 2 Laddningsindikatorlampa | 6 Dammbehållare | 11 Skruvar för väggmontering |
| 3 Utlösningsknapp för dammbehållare | 7 Infällbart fogmunstycke | 12 Pluggar för väggmontering |
| 4 Sekundärt filter | 8 Sugenhets | |
| | 9 Laddningsstation | |

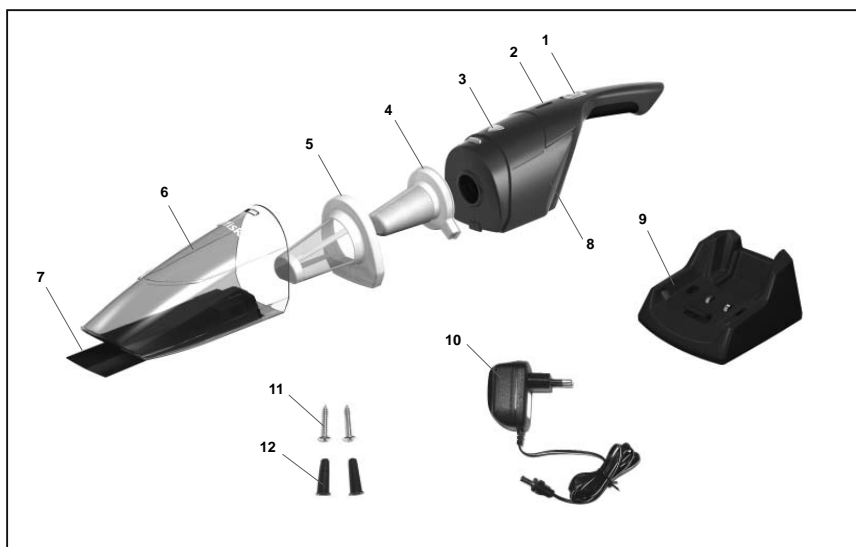

SV 2 Säkerhetsanvisningar



- Denna produkt är enbart avsedd för uppsugning av torrt material på små ytor. Använd inte produkten för att suga upp vatten eller andra vätskor.
- Gnistor inuti motorn kan antända brandfarliga ångor eller brandfarligt damm. Sug inte upp och använd inte denna produkt i närheten av brandfarliga eller brännbara vätskor (t.ex. bensin eller andra bränslen, tändvätska, rengöringsmedel, oljebaserade färger), gaser (t.ex. naturgas, väte) eller explosivt damm (t.ex. koldamm, magnesiumdamm, spannmålsdamm, krut). Dammsug inte något som ryker eller brinner (t.ex. cigaretter, tändstickor, het aska). Sug aldrig upp giftiga material eftersom ångorna eller dammet kan utgöra en hälsorisk.
- Denna produkt är inte en leksak. Särskild uppmärksamhet skall iakttas när apparaten används av eller i närheten av barn eller husdjur. Använd aldrig produkten på husdjur.
- Använd aldrig en skadad dammsugare, nätadapter eller laddningsstation.
- Förstör inte och elda inte upp batteripacken eftersom de exploderar vid höga temperaturer.
- Koppla inte in/ur nätadaptern ifrån eluttaget med våta händer. Torka produkten så att den är helt torr innan du placerar den i laddningsstationen.
- Placera inte och sänk inte ner produkten i vatten eller andra vätskor. Om produkten har fallit ner i vatten eller någon annan form av vätska så vidrör inte och stick inte ner handen i vattnet.
- Ladda inte produkten om nätsladden är avklippt, skadad eller om ledningarna är exponerade.
- Håll adaptersladden och produkten borta från varma ytor.
- Dra i adaptern för att koppla ur nätadaptern från ett eluttag, dra aldrig i själva sladden.
- Belasta inte adaptersladden där den ansluter till produkten eftersom sladden kan nötas och gå av.
- Om en förlängningssladd används ihop med produkten, måste förlängningssladdens el-kapacitet vara minst lika stor som produktens.
- Använd inte produkten om adaptersladden eller stickkontakten är skadad, om produkten inte fungerar ordentligt, om den har tappats eller skadats, lämnats utomhus eller tappats i vatten. Alla reparationer måste utföras av ett auktoriserat servicecenter.
- Använd inte produkten utomhus. Förvara produkten på en plats där temperaturen inte överstiger 40 °C för optimal funktion.
- Använd inte produkten under uppladdning.
- Placera laddningsstationen på ett ställe där den inte utsätts för värme, lågor eller vätskor.
- För aldrig in föremål i någon av produktens öppningar. Använd inte produkten om någon av öppningarna är blockerad.
- Använd inte produkten för att suga upp metallföremål som t.ex. mynt, skruvar, spikar, stift etc.
- Kontrollera att munstycket är rent för att undvika repning av känsliga golv.
- Töm produkten efter varje användning. Håll den fri från damm, ludd, hår och annat som minskar luftflödet.
- Håll hår, lösa kläder och kroppsdelar borta från öppningar eller rörliga delar, särskilt den del av produkten där sugning förekommer.
- Placera aldrig dammsugarmunstycket nära ansiktet, särskilt ögon och öron, när dammsugaren är påslagen.
- Använd inte produkten utan filtren och dammbehållaren på plats.
- Var försiktig när du använder produkten i trappor för att undvika fall.
- Batteriladdningsuttagen på dammsugaren och laddningsstationen måste hållas rena och fria från skräp.
- Använd enbart laddningsstationen och nätadaptern som medföljer produkten. Använd inga delar som inte tillhandahålls eller rekommenderas av Nilf sk.
- Denna apparat är inte avsedd för användning av personer (inklusive barn) med reducerad fysisk, sensorisk eller mental förmåga, eller bristande erfarenhet och kunskap, såvida de inte hålls under uppsikt eller har fått anvisningar om hur apparaten fungerar av en person som är ansvarig för deras säkerhet. Håll barn borta från apparaten. Barn skall hållas under uppsikt för att säkerställa att de inte leker med apparaten.

3 Bruksanvisning

SV

Kontrollera att batteriet är fulladdat när du använder produkten för första gången eller efter en längre tids förvaring.

- Ladda inte batteripacket i mer än 16 timmar
- Lämna inte produkten i läge "På" om batteripacket är urladdat.
- Ladda batteripacket när det är urladdat och lämna det inte oladdat under en längre tid.

3.1 Start och stopp

3.1.1 Start

Starta dammsugaren genom att dra På/Av-knappen nedåt.

Ladda batteriet fullt innan produkten används för första gången och ladda batteriet om produkten inte har använts på länge (mer än en månad). Detta säkerställer en lång livslängd på batteriet.

- Batteriet är fulladdat efter 16 timmar. Förlängd laddningstid kan förkorta batteriets livslängd och är inte optimalt för miljön.
- Ladda batteriet när sugförmågan börjar försämrans. Detta säkerställer en lång livslängd på batteriet.
- Stäng AV produkten när batteriet är slut. Batteriet skadas om produkten förvaras i läge "PÅ".

3.1.2 Stopp

Stäng av dammsugaren genom att dra På/Av-knappen uppåt.

3.2 Förbereda dammsugaren



1. Se till att strömbrytarna är i läge "AV".
2. Placera Nilf sk Handy i laddningsstället för första laddningen. (Se avsnittet om laddning).
3. Ladda dammsugaren i minst 16 timmar när du laddar den för första gången.

SV 4 Ladda batteriet

Se till att ladda batteriet i följande situationer:

- När du använder produkten första gången efter att den inhandlats.
- När sugförmågan börjar försämrats
- När produkten inte har använts på länge (mer än en månad).

4.1 Väggsmontering för laddningsstation

Handy-dammsugaren är utformad för att hänga vertikalt på väggen med handtagets ände

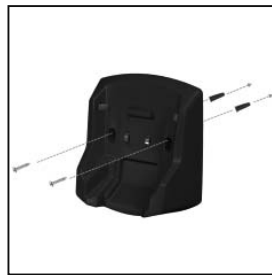

pekande nedåt. Försäkra dig om att det inte finns några farliga föremål dolda under väggytan vid väggmontering (t.ex. elsladdar, rör etc.). Använd en 5 mm-borr för att borra hål för plastpluggarna. Sätt sedan in pluggarna och skruva fast laddningsstationen på väggen.

Vi rekommenderar att du placerar Handy-dammsugaren nära ett eluttag. Anslut sedan laddningskontakten till uttaget på sidan av laddningsstationen.

4.2 Placera Nilfisk Handy i laddningsstationen



Om Nilfisk Handy inte placeras rätt i laddaren laddas inte dammsugaren eller så kan den ramla omkull.

Var försiktig så att du inte snubblar över strömkabeln när batteriet håller på att laddas.

4.3 Anslut stickkontakten till eluttaget

När batteriladdarens stickkontakt ansluts till eluttaget börjar indikatorlampan att lysa.

Observera! Indikatorlampan är alltid tänd när strömmen är ansluten. Dammsugaren kan bli varm under laddning. Det är helt normalt.

5 Avfallshantering

SV

- Försök att kasta det uppsugna avfallet så ofta som möjligt. Dammet som fastnar på filtret kan orsaka dålig sugförmåga och belasta motorn.
- Stäng alltid AV dammsugaren när den ska tömmas på avfall.

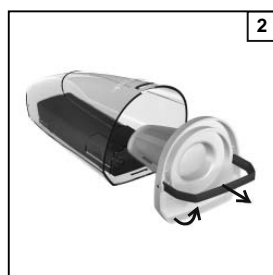
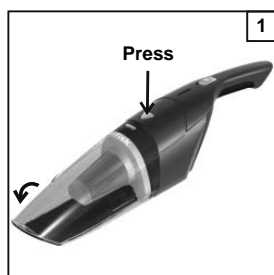

1. Ta loss dammbehållaren.
2. Ta ut filtren.
3. Töm dammbehållaren.
4. Sätt tillbaka filtren i rätt ordning och position.
5. Sätt tillbaka dammbehållaren i sugenheten.

Varning!

Sug inte upp en stor mängd damm vid ett enskilt tillfälle och sug inte upp stora föremål. Det kan göra att sugöppningen täpps igen och att sugförmågan går förlorad.

Sug inte upp fotogen, bensin eller cigarettrester. Det kan orsaka brand.

Avlägsna damm regelbundet för att undvika skada på apparaten.

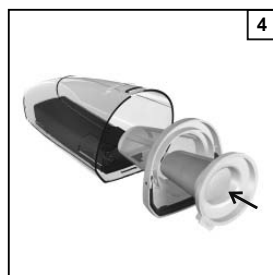
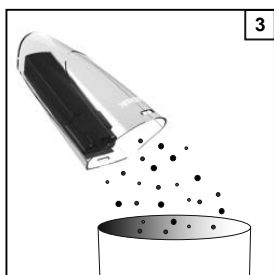

SV 6 Service och underhåll

Stäng alltid AV strömmen och dra ur batteriladdarens stickkontakt från eluttaget innan du påbörjar underhåll.

- | | | |
|--|---|---|
| 6.1 Sugenhets, Skaftets kropp, Laddningsstation | <p>Torka bort eventuell smuts från produkten med en torr, mjuk trasa.</p> <p>Om smutsen är svår att få bort, använd en mjuk, fuktig trasa indränkt i en vattenlösning som</p> | <p>spätts med lite neutralt rengöringsmedel och torka sedan med en torr trasa.</p> <p>Använd inte lösningsmedel som t.ex. thinner, bensen och sprayrengöringsmedel.</p> |
| 6.2 Dammbehållare | <p>Börja med att avlägsna eventuellt damm som samlats inuti dammbehållaren och tvätta se-</p> | <p>dan med ljummet vatten. Se till att dammbehållaren är helt torr innan du sätter tillbaka den.</p> |
| 6.3 Filter | <p>Tvätta inte filtret i tvättmaskin. Torka dem inte med varmluft såsom en tork eller hårtork.</p> <p>Vid ingrodd smuts eller nedsatt sugförmåga, tvätta enligt nedan:</p> | <ol style="list-style-type: none">1. Börja med att ta bort dammet2. Tvätta med vatten3. Kontrollera att filtren är fullständigt torra innan delarna monteras ihop igen. |

7 Kassering av produkt

SV

När batteripacken inte längre kan laddas har produkten nått slutet på sin effektiva livslängd.

Innan produkten kasseras måste de laddningsbara batteripacken tas bort och återvinnas i enlighet med nationella och lokala lagar såsom beskrivs nedan.

OBSERVERA! Batteripacken kan inte bytas ut. När batteripacken har avlägsnats måste produkten kasseras.

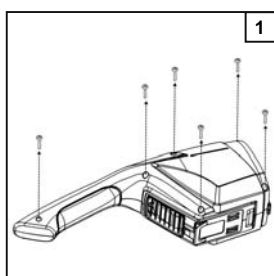

1

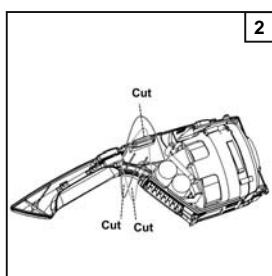

2

1. Använd en skruvmejsel för att skruva loss höljet.
 2. Klipp av kablarna med en sax eller tång för att helt frigöra batterihållaren från enheten.
 3. Ta ut batterihållaren med motor.
 4. Skruva loss batterikonsole. Ta ut batteriet ur enheten.
- WARNING:** Förstör inte och elda inte upp batteripacken eftersom de exploderar vid höga temperaturer.

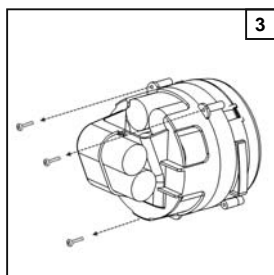

3

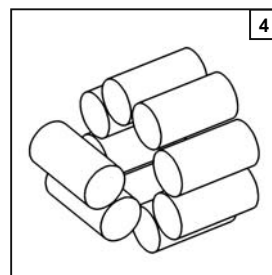

4

WARNING – Risk för brand eller allvarlig skada:

Vidrör aldrig batteripackets poler med metallföremål och/eller kroppsdelar eftersom det kan orsaka kortslutning. Täck över alla poler på batteripacket med kraftig självhäftande tejp när det ska avlägsnas. Försök inte förstöra eller ta isär ett batteripack eller ta bort någon av komponenterna. Batterier måste återvinnas eller kasseras på lämpligt sätt. Håll batteripack borta från barn.

8 Garanti och service

För Nilf sk Handy laddningsbar dammsugare gäller två (2) års garanti, som omfattar motor, adapter, strömbrytare och hölje. Batterier, filter, golvborste och andra tillbehör omfattas av tolv månaders garanti som endast gäller för tillverkningsfel och inte för normalt slitage.

Garantin omfattar både reservdelar och arbetskostnader, och gäller för fabriktions- och materialfel som kan inträffa vid normal användning i privata hushåll.

Service enligt garantin lämnas bara om det kan bevisas att felet uppstod inom produktens garantiperiod (korrekt ifyllt garantibevis eller maskinstämpat kassakvitto med datum och produktslag), och under förutsättning att dammsugaren är köpt fabriksny och distribuerats av Nilf sk-Advance. Vid reparation av fel måste kunden kontakta Nilf sk-Advance för vidare hänvisning till en service-representant på kundens egen bekostnad. Efter utförd reparation bekostar Nilf sk-Advance på

egen risk retur av dammsugaren till kunden.

Garantin gäller inte:

- Normalt slitage på tillbehör och filter.
- Fel eller skador som direkt eller indirekt har uppstått vid felaktig användning – exempelvis uppsugning av grus, het aska eller matdeodorant.
- Missbruk, förlust eller underlåtenhet att utföra underhåll enligt föreskrift i bruksanvisningen.
- Om maskinen har använts för renoveringar i hemmet.
- Om maskinen har använts för uppsugning av vatten, gipsdamm eller sågspån.

Garantin gäller inte heller vid felaktig inbyggnad, dvs. uppställning eller anslutning, brand-skador, brand, blixtnedslag eller ovanliga spänningsvariationer eller andra elektriska störningar som t.ex. defekta säkringar eller fel i spänningsnätets elektriska installationer, och över huvud taget fel eller skador som Nilf sk-Advance anser vara resultatet av andra orsaker än

fabrikations- och materialfel.

Garantin blir ogiltig:

- Om ett fel orsakats av användning av andra än Nilf sk originaldelar.
- Om identifikationsnumret har tagits bort från dammsugaren.
- Om dammsugaren har reparerats av en icke-auktoriserad Nilf sk-återförsäljare.
- Om maskinen används i kommersiellt sammanhang, t.ex. byggtreprenörer, städformor, affärsverksamhet eller annan icke privat användning.

Garantin gäller i:

Danmark, Sverige, Norge, Storbritannien, Irland, Belgien, Holland, Frankrike, Tyskland, Polen, Ryssland, Österrike, Schweiz, Spanien, Portugal, Australien och Nya Zeeland, Estland, Lettland, Litauen, Ungern, Grekland, Slovenien, Slovakien, Tjeckien, Italien, Finland, Bulgarien, Rumänien och Turkiet.

Innholdsfortegnelse

NO

1. Oversikt.....	67
2. Sikkerhetsinstrukser.....	68
3. Brukerveiledning.....	69
4. Lading av batteriet.....	70
5. Renovasjon.....	71
6. Service og vedlikehold.....	72
7. Deponering av produktet.....	73
8. Garanti og service.....	74
9. WEEE.....	156

1 Oversikt

- | | | |
|---------------------------------|--------------------------------|--------------------------|
| 1 Av/på-bryter (håndenhet) | 5 Primært filter | 9 Oppladestativ |
| 2 Lade-indikatorlys | 6 Støvbeholder | 10 Adapter |
| 3 Utløserknapp til støvbeholder | 7 Fremtrekkbart fugemunnstykke | 11 Skruer til veggfeste |
| 4 Sekundært filter | 8 Suge-enhet | 12 Plugger til veggfeste |

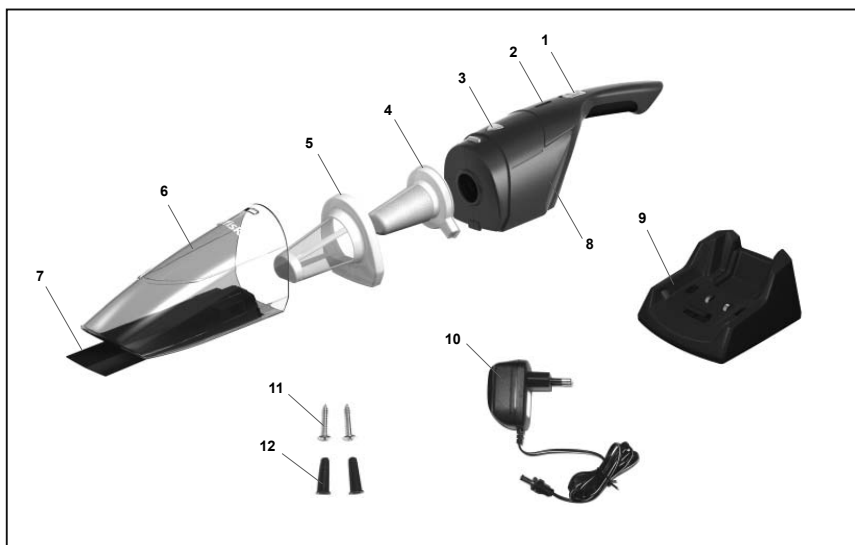

NO 2 Sikkerhetsinstruksjer



- Dette produktet er designet for oppsuging på mindre områder med tørt materiale. Må ikke brukes til å suge opp vann eller andre væsker.
- Gnister inni motoren kan tenne brennbare dunster eller støv. Ikke støvsug eller benytt produktet i nærheten av brennbare eller lettantennelige væsker (som bensin eller annen drivstoff, lightervæske, rengjøringsvæsker, oljebasert maling osv.), gasser (som naturgass, hydrogen) eller eksplosivt støv (som kullstøv, magnesiumstøv, kornstøv, krutt). Ikke støvsug noe som avgir røyk eller brenner (f.eks. sigaretter, stikker og varm aske). Støvsug aldri giftige materialer, da dunst eller støv kan forårsake helsefare.
- Dette er ikke et leketøy. Vær ekstra oppmerksom ved bruk nær barn eller kjæledyr. Bruk aldri dette produktet på dyr.
- Hvis støvsuger, AC-adapter eller ladebase er skadet må de ikke benyttes.
- Ikke ødelegg eller brenn batteripakken, da den vil eksplodere ved høy temperatur.
- Ikke sett i eller trekk ut AC-adapteren i stikkkontakten med våte hender. Tørk produktet helt før det plasseres på ladebasen.
- Produktet må heller ikke plasseres eller mistes i vann eller noen annen væske. Hvis produktet faller i vann eller annen væske, må du IKKE gripe etter det i vannet/væsken
- Ikke lade produktet hvis strømfledningen er skadet eller metalltråden er eksponert.
- Hold adapter-ledningen og produktet borte fra varme overflater.
- Trekk AC-adapteren ut av stikkkontakten ved å holde rundt selve adapteren, ikke trekk etter ledningen.
- Ikke legg trykk på adapter-ledningen der hvor den festes til produktet, da ledningen kan slites og brytes av.
- Ved bruk av forlengelsesledning, må den elektriske verdi som denne er markert med, være minst like stor som produktets.
- Ikke bruk dette produktet hvis det har en skadet adapterledning eller -kontakt, er mistet i bakken eller skadet, er gjenglemt ute eller har ligget i vann. All reparasjon må utføres av et autorisert servicesenter.
- Ikke bruk dette produktet ute. For optimalt bruk, la produktet ligge et sted hvor temperaturen ikke er høyere enn 40°C.
- Ikke flytt på produktet under opplading.
- La ladebasen stå et sted hvor den ikke utsettes for varme, flammer eller væsker.
- Stikk aldri ting inn i åpningene på produktet. Ikke bruk produktet hvis noen av åpningene er dekket til.
- Ikke bruk produktet til å støvsuge metallobjekter, som mynter, skruer, spiker, stifter osv.
- Kontroller at munnstykket er rent for å unngå å skrape opp gulvoverflaten.
- Tøm produktet etter hver bruk. Hold det fri for støv, bomullstråd og annet som kan redusere luftgjennomgangen.
- Hold åpninger og bevegelige deler fri for hår, løssittende klær og kroppsdelene. Dette gjelder særlig åpninger med sugefunksjon.
- Plasser aldri støvsugermunnstykket i nærheten av ansikter under bruk og vær ekstra forsiktig med øyne og ører.
- Ikke bruk produktet uten at filteret og støvbeholderen er på plass.
- Vær ekstra forsiktig ved bruk av produktet på trapper.
- Hold batteriladekontaktene på støvsugeren og ladebasen rene og fri for avfall.
- Bruk bare ladebasen og AC-adapteren som kommer med produktet. Ikke bruk noen deler som ikke er levert eller anbefalt av Nilfisk.
- Dette produktet skal ikke brukes av personer (inkludert barn) med redusert fysisk, sensorisk eller mental kapasitet eller som mangler relevant erfaring eller innsikt, hvis de ikke er gitt veiledning om produktet og holdes under oppsyn ved bruk av det av en person som er ansvarlig for deres sikkerhet. Hold barn borte fra dette produktet. Barn må læres at dette er et produkt de ikke kan leke med.

3 Bruksanvisning

NO

Sørg for at batteriet er helt ladet opp første gang du bruker produktet eller etter at det har vært lagret over lengre tid.

- Ikke lad batteripakken i mer enn 16 timer.
- Ikke la produktet være slått "På" hvis batteripakken er utladet.
- Lad batteripakken når den er utladet, og ikke la den være utladet i lengre tid.

3.1 Start og stopp

3.1.1 Start

Slå på ("ON") produktet ved å dreie av/på-knappen nedover.

Lad batteriet helt opp før du bruker produktet for første gang. Batteriet må også lades hvis produktet har stått ubrukt over en lengre periode (mer enn en måned). Da er batteriet sikret lang levetid.

- Batteriet er fulladet etter 16 timer. Lengre lading kan redusere batteriets levetid og er ikke optimalt for miljøet.
- Lad batteriet når sugeeffekten begynner å bli dårlig. Da er batteriet sikret lang levetid.
- Slå av produktet når batteriet er tomt for strøm. Batteriet blir skadet hvis produktet settes bort i stilling "ON".

3.1.2 Stopp

Slå av ("OFF") produktet ved å dreie av/på-knappen oppover.

3.2 Forberedelse av støvsugeren

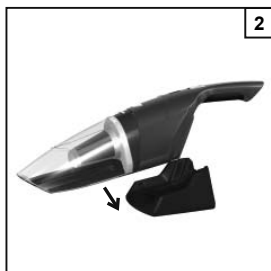

1. Kontroller at bryteren er i av-posisjon.
2. Plasser Nilfisk Handy i lade-stativet for første opplading. (se avsnittet om lading)
3. La støvsugeren lade i minimum 16 timer første gangen den lader.

NO 4 Lading av batteriet

Sørg for at du lader opp batteriet i følgende situasjoner.

- Ved bruk av produktet første gang etter kjøp.
- Når sugeeffekten blir dårlig.
- Når produktet har stått ubrukt over en lengre periode (mer enn en måned).

4.1 Feste av ladebasen på vegg

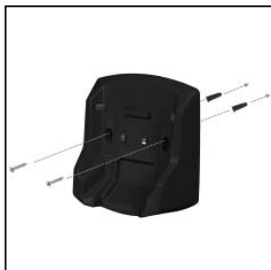

Handy-støvsugeren er designet for å henge vertikalt på veggen med håndtaket pekende nedover. Ved festing på vegg må du kontrollere at det ikke finnes farlige objekter i veggen (som elektriske ledninger, rør osv.). Bruk en 5 mm bor og bor et hull for plastfestene. Deretter settes disse inn i hullet og ladebasen skrues fast på veggen.

Vi anbefaler at du plasserer Handyen i nærheten av en stikkontakt. Deretter setter du ladebæret inn i stikkontakten på siden av ladebasen.

4.2 Plasser Nilfisk Handy i ladestativet



Hvis Nilfisk Handy ikke plasseres ordentlig i ladestativet, vil den ikke lades opp eller den kan falle.

Unngå ustabile underlag under lading, ellers kan det oppstå usikker forbindelse mellom lader og batteriet og dermed vil batteriet ikke lades ordentlig. Velg et stabilt gulv hvor ladestativet kan stå.

Vær forsiktig så du ikke stumper i strømledningen når batteriet lades opp.

4.3 Sett inn støpselet i stikkkontakten

Når støpselet til batteriladeren er koblet til stikkkontakten, vil indikatoren lyse opp.

Merk: Indikatoren vil alltid lyse når laderen er koblet til strømmenettet. Hoveddelen kan bli varm under lading. Dette er normalt.

5 Renovasjon

NO

- Støvsugeravfall bør deponeres så ofte som mulig. Støvet som fester seg til filteret kan forårsake svakere sugefunksjon og anstrenge motoren.
- Slå alltid av strømmen når du er i gang med å ta ut støvet.

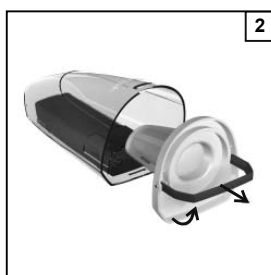
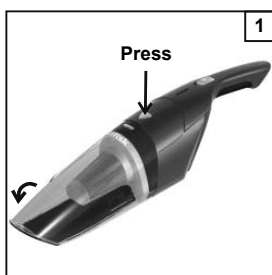

1. Ta av støvbeholderen.
2. Dra ut filterene
3. Tøm støvbeholderen.
4. Gjeninstaller filterene i korrekt rekkefølge og posisjon.
5. Sett støvbeholderen tilbake på plass.

Forsiktig

Ikke støvsug for meget på én gang eller for store ting. Dette kan føre til tilstoppelse og svakere sugeffekt.

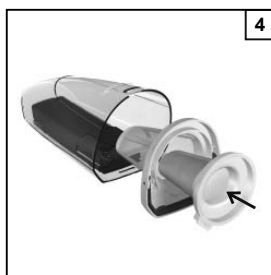
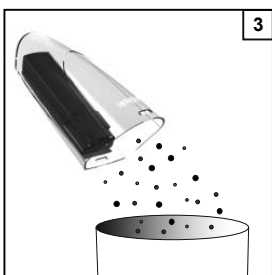

Ikke støvsug parafin, bensin eller sigarettstumper. Dette kan forårsake brann.

Deponer støv ofte slik at faren for skader på produktet reduseres.



(NO) 6 Service og vedlikehold

Slå alltid av strømmen og koble fra batteriladeren fra stikkontakten før du begynner vedlikehold.
Støvsugerenhhet, rørets hoveddel, ladebase

- | | | |
|--|---|---|
| 6.1 Tørk av smuss med en tørr og myk klut | Hvis den er ekstra tilsmusset, kan det benyttes en fuktig myk klut som har vært dyppet i oppvaskevann. | Ikke benytt løsningsmidler som tynner, benzen og sprayrengjøringsmidler. |
| 6.2 Støvbeholder | Fjern støvet inni støvbeholderen først og deretter vasker du den med lunkent vann. Sørg for at | støvbeholderen er helt tørr før den settes på plass igjen. |
| 6.3 Filter | Ikke vask filteret i vaskemaskinen.
Ikke tørk det med en hårtørner. Hvis det er ekstra tilsmusset eller sugeeffekten er blitt dårlig, gjør som følger: | <ol style="list-style-type: none">1. Fjern først støvet2. Vask med vann3. Sørg for at filteret er helt tørt før delene settes på plass igjen. |

7 Deponering av produktet

(NO)

Når batteripakken ikke lenger kan lades opp, må den deponeres.

Før du kvitter deg med produktet, må den gjenoppladbare batteripakken fjernes og gjenvinnes i overensstemmelse med lokale lover og regler som beskrevet nedenfor.

MERK: Batteripakken kan ikke skiftes ut. Når batteripakken er fjernet, må produktet deponeres.

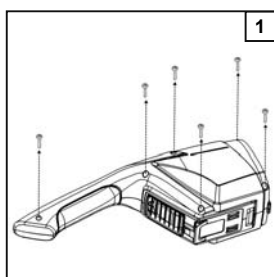

1

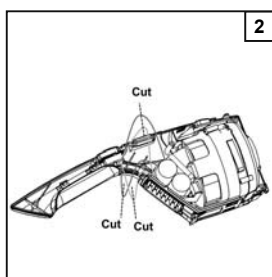

2

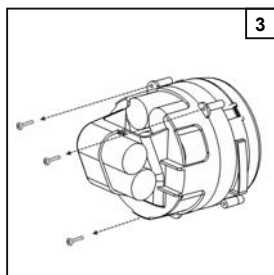

3

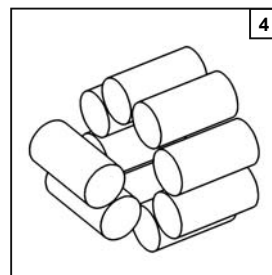

4

1. Bruk en skrutrekker til å skru av hoveddelen
2. Skjær metalltrådene over med saks eller trådkutter for å frigjøre batterihuset fra enheten.
3. Ta ut batterihuset og motoren. Skru av batterifestet.
4. Fjern batteriet fra enheten.

ADVARSEL: Ikke ødelegg eller brenn batteripakken, da den vil eksplodere ved høy temperatur.

ADVARSEL - risiko for brann eller alvorlig skader:

Kom aldri i berøring med begge terminalene til batteripakken samtidig med metall og/eller kroppsdel, da dette kan føre til kortslutning. Når batteriet er løst, må alle tilkoblingspunktene med kraftig tape. Ikke forsøk å ødelegge eller demontere batteripakken eller fjerne noen av delene. Batteriet skal resirkuleres eller kasseres på en forsvarlig måte. Hold batteripakken unna barn.

8 Garanti og service

Nilfisk Handy oppladbare støvsuger kommer med to (2) års garanti på maskinen, og dette dekker motor, adapter, bryter og kasse. Batteri, filtre, børste og annet tilbehør dekkes i tolv måneder i forbindelse med fabrikkasjonsfeil og inkluderer ikke slitasje.

Garantien inkluderer reservedeler og arbeidstimekostnader og dekker fabrikkasjons- og materialfeil som kan ha oppstått under vanlig normalt hjemmebruk. Service under garantien vil kun utføres hvis det kan bevises at feilen oppstod før garantien til produktet utløp (et korrekt utfyllt garantisertifikat eller utskrift/stemplet kasseregisterkvittering som inneholder dato og produkttype) på betingelse av at støvsugeren var kjøpt som nytt produkt og distribuert av Nilfisk-Advance. Hvis produktet skal repareres må kunden ta kontakt med Nilfisk-Advance som vil henvise til service-agent som kunden selv må betale.

Ved fullføring av reparasjon vil

støvsugeren sendes tilbake til kunden for Nilfisk-Advances risiko og regning.

Denne garantien dekker ikke:

- Normal slitasje på tilbehør og filtre.
- Feil og skader som oppstår som direkte eller indirekte resultat av feilt bruk – som støvsuging av småstein, varm aske, pulver osv.
- Misbruk eller manglende vedlikehold som beskrevet i bruksanvisningen.
- Hvis maskinen er brukt i forbindelse med renovering av hjemmet.
- Hvis maskinen er brukt for innsuging av vann, murpuss eller sagflis.

Den vil ikke dekke feilaktig eller mangelfull konfigurasjon, f.eks. ved oppsett eller tilkobling. Videre vil den ikke dekke skader som skyldes brann, lynnedslag eller uvanlige strømspenningsvariasjon eller andre elektriske forstyrrelser, som defekte sikringer eller elektriske installasjoner på forsyningsnettet, eller skader

som Nilfisk-Advance generelt anser for å være resultat av årsaker som ikke er relatert til fremstilling eller materielle feil.

Garantien blir ugyldig hvis:

- Feil skyldes bruk av ikke-originale Nilfisk-deler.
- Hvis identifikasjonsnummeret er fjernet var støvsugeren.
- Hvis støvsugeren er reparert av en forhandler som ikke er autorisert av Nilfisk.
- Hvis maskinen brukes i et kommersielt øyemed, f.eks. ved boligbygging, rengjøringsfirmaer og i andre håndverksbransjer eller på annet måte utenfor hjemmet.

Garantien er gyldig i følgende land:

Danmark, Sverige, Norge, Storbritannia, Irland, Belgia, Nederland, Frankrike, Tyskland, Polen, Russland, Østerrike, Sveits, Spania, Portugal, Australia, New Zealand, Estland, Latvia, Litauen, Ungarn, Hellas, Slovenia, Slovakia, Tsjekkia, Italia, Finland, Bulgaria, Romania og Tyrkia.

Indholdsfortegnelse

DA

1. Oversigt.....	75
2. Sikkerhedsinstruktioner.....	76
3. Brugervejledning.....	77
4. Opladning af batteriet.....	78
5. Affaldshåndtering.....	79
6. Service og vedligeholdelse.....	80
7. Bortskaffelse af produktet.....	81
8. Garanti og service.....	82
9. WEEE.....	156

1 Oversigt

- | | | |
|-------------------------------|----------------------------|-------------------------------|
| 1 On/Off-knap (håndstøvsuger) | 5 Primært filter | 10 Adapter |
| 2 Opladerlys | 6 Støvbeholder | 11 Skruer til vægmontering |
| 3 Udløserkontakt støvbeholder | 7 Genopladeligt mundstykke | 12 Rawlplugs til vægmontering |
| 4 Sekundært filter | 8 Støvsugerenhed | |
| | 9 Opladerstand | |

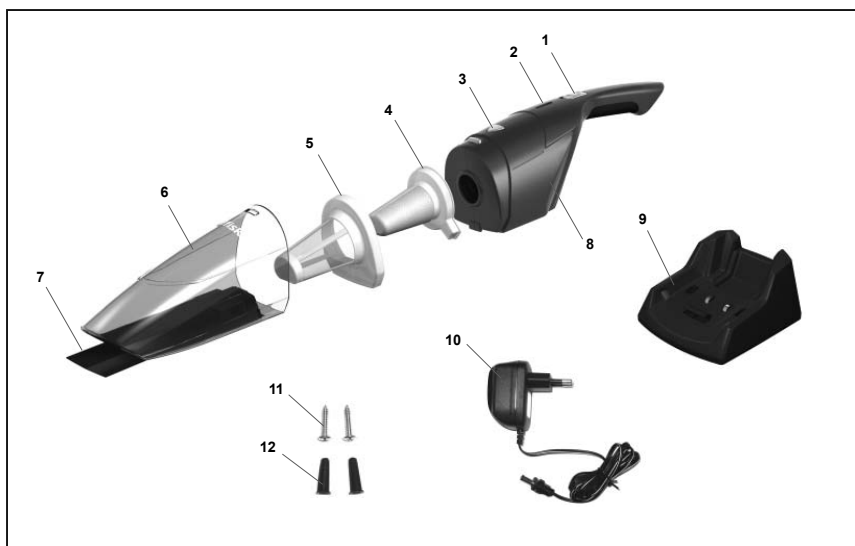

DA 2 Sikkerhedsinstruktioner



- Dette produkt er kun designet til støvsugning af små områder i tørre miljøer. Undgå at anvende produktet til op-sugning af vand eller andre væsker.
- Gnister inde i motoren kan antænde brandbare dampe eller støv. Undgå at støvsuge eller anvende produktet i nærheden af brandbare eller let antændelige væsker (f.eks. benzin eller andre brændstoffer, lightergas, rengøringsmidler, oliebaseret maling), gas (f.eks. naturgas, hydrogen), eller eksplosivt støv (f.eks. kulstøv, magnesiumstøv, kornstøv, krudt). Undgå at støvsuge rygende eller brændende materialer (f.eks. cigaretter, tændstikker, varm aske). Undgå at støvsuge giftige materialer, da dampe eller støv kan medføre sundhedsrisiko.
- Produktet er ikke legetøj. Udvis opmærksomhed, når man produktet anvendes i nærheden af børn eller kæledyr. Anvend aldrig produktet på kæledyr.
- Anvend aldrig en beskadiget støvsuger, adapter eller oplader.
- Undgå at ødelægge eller brænde batterierne, da de eksploderer ved høje temperaturer.
- Undgå at sætte stikket til adapteren i/trække det ud af stikkontakten med våde hænder. Sørg for at produktet er helt tørt, inden det placeres i opladeren.
- Undgå at placere eller tabe produktet i vand eller andre væsker. Hvis produktet tabes ned i vand eller andre væsker, skal man undgå at røre det eller stikke hænderne ned i vandet.
- Undgå at oplade produktet, hvis ledningen er klippet over, beskadiget eller fritlagt.
- Undgå at adapterledningen og produktet kommer i kontakt med opvarmede overflader.
- Træk direkte i adapteren og ikke i ledningen, når den skal tages ud af stikkontakten.
- Undgå at trække i ledningen til adapteren, der hvor den er forbundet med produktet, da ledningen kan blive slidt og knække.
- Hvis man anvender en forlængerledning til dette produkt, skal forlængerledningens elektriske ydelse være mindst lige så høj som produktets elektriske ydelse.
- Undgå at anvende produktet, hvis adapterledningen eller stikket er beskadiget, der er funktionsfejl, det er blevet tabt eller beskadiget, har været efterladt udendørs eller er tabt i vand. Alle reparationer skal udføres af et autoriseret servicecenter.
- Undgå at anvende produktet udendørs. For at opnå optimal funktion bør produktet opbevares på et sted, hvor temperaturen ikke overstiger 40°C.
- Anvend ikke produktet, mens det lader op.
- Opbevar opladeren et sted, hvor den ikke bliver udsat for varme, åben ild eller væske.
- Stop aldrig ting ind i nogen af produktets åbninger. Undgå at anvende produktet, hvis nogen af åbningerne er blokeret.
- Undgå at anvende produktet til at støvsuge metalgenstande som mønter, skruer, søm, tegnestifter osv.
- Sørg for at tjekke, at mundstykket er rent for at undgå ridser på sarte gulve.
- Tøm produktet hver gang, det har været anvendt. Rengør det for støv, bomuldsfibre, hår eller andet, der kan påvirke luftstrømmen.
- Undgå at hår, løst tøj og kroppsdele kommer i kontakt med åbningerne eller bevægelige dele, især de sugende dele af produktet.
- Placer aldrig støvsugermundstykket tæt på ansigtet, især ikke øjne og ører, når støvsugeren er tændt.
- Undgå at anvende produktet uden filter og støvbeholder monteret.
- Pas på ved anvendelse af produktet på trapper for at undgå faldulykker.
- Batteriet på støvsugeren og opladeren skal holdes rent og frit for efterladenskaber.
- Anvend kun den oplader og adapter, der er leveret sammen med produktet. Undgå at anvende dele, der ikke er leveret eller anbefalet af Nilfisk.
- Denne støvsuger er ikke beregnet til anvendelse af personer (inkl. børn) med begrænsede fysiske, følelsesmæssige eller mentale evner eller manglende erfaring og viden, med mindre de bliver overvåget eller har fået instruktioner i anvendelsen af støvsugeren af en person, der er ansvarlig for deres sikkerhed. Hold børn væk fra støvsugeren. Børn skal overvåges for at sikre, at de ikke leger med støvsugeren.

3 Brugervejledning

DA

Sørg for, at batteriet er fuldt opladet, når du anvender produktet første gang eller efter opbevaring af produktet i længere tid.

- Oplad ikke batteriet i mere end 16 timer.
- Efterlad ikke maskinen i tændt tilstand (On), hvis batteriet er fladt.
- Oplad batteriet, når det er fladt. Lad det ikke stå uopladet i længere tid.

3.1 Start og stop

3.1.1 Start

Tænd for enheden ved at trykke On/Off-knappen ned.

Batteriet skal oplades helt, før produktet tages i brug for første gang, og det skal oplades, hvis det ikke har været brugt i længere tid (mere end en måned). Dette vil sikre batteriet en lang levetid.

- Batteriet er fuldt opladet efter 16 timer. Batteriets levetid kan reduceres, hvis det oplades i længere tid, og det vil desuden belaste miljøet.
- Batteriet genoplades, når sugeeffekten når et utilfredsstillende niveau. Dette vil sikre batteriet en lang levetid.
- Sluk for produktet, når batteriet er fladt. Batteriet vil blive ødelagt, hvis produktet opbevares i "ON" position.

3.1.2 Stop

Sluk for enheden ved at trykke On/Off-knappen op.

3.2 Klargør din støvsuger



1. Sørg for at knapperne står i "OFF"-position.
2. Placer Nilfisk Handy i opladningen til første opladning. (Se afsnittet om opladning)
3. Oplad støvsugeren i mindst 16 timer, inden den tages i brug.

DA 4 Opladning af batteriet

Sørg for, at oplade batteriet i følgende situationer:

- Inden produktet tages i brug første gang efter køb.
- Når sugeeffekten når et utilfredsstillende niveau
- Når produktet ikke har været benyttet i længere tid (mere end en måned)

4.1 Vægmontering af oplader

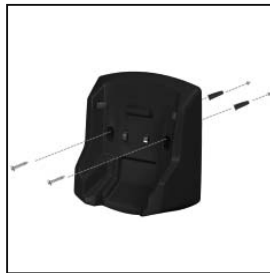

Din Handy er designet til at hænge lodret på væggen med grebet nedad. Ved vægmontering, skal man sikre sig, at der ikke er nogen farlige installationer gemt i væggen (f.eks. el-ledninger, rør osv.). Anvend et 5 mm bor til at bore huller til rawlplugs. Sæt derefter rawlplugs i hullerne og skru opladeren fast på væggen.

Vi anbefaler, at du placerer Handy tæt på en stikkontakt. Sæt derefter opladerstikket i kontakten ved siden af opladeren.

4.2 Sæt Niifisk Handy i opladeren



Hvis Niifisk Handy ikke placeres rigtig i batteriholderen, bliver den ikke opladet, eller den kan vælte.

Undgå ustabile overflader ved opladning, ellers risikerer man, at batteriet ikke bliver opladet på grund af usikker kontakt. Vælg et stabilt gulv til opladeren.

Pas på ikke at falde over ledningen ved opladning af batteriet.

4.3 Sæt stikket til kontakten

Når stikket til batteriopladeren er sat i stikkontakten, lyser indikatoren.

Bemærk: Indikatoren er altid tændt, når der er tilsluttet spænding. Hovedenheden kan blive varm under opladning. Det er ikke unormalt.

5 Affaldshåndtering

DA

- Tøm støvsugeren så hyppigt som muligt. Støvet i filteret kan medføre dårlig sugeevne og belaste motoren.
- Sluk altid for strømmen ved tømning af støvsugeren.

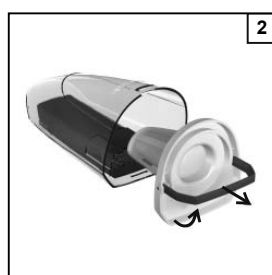
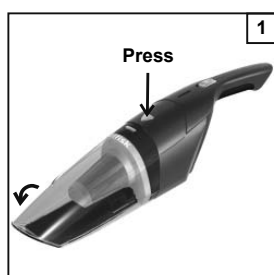

1. Løsn støvbeholderen.
2. Tag filtrene ud.
3. Tøm støvbeholderen.
4. Sæt filtrene rigtigt på plads igen i den rigtige rækkefølge.
5. Sæt støvbeholderen tilbage i støvsugeren.

Forsigtig

Undgå at støvsuge meget støv på en gang, og undgå at suge store ting ind i støvsugeren. Kan medføre tilstopning af sugeeenheden og tab af sugeevne.

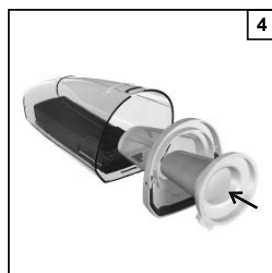
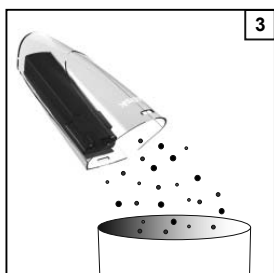

Undgå at støvsuge petroleum, benzin eller cigaretskodder. Det kan medføre brand.

Tøm jævnligt for støv for at undgå skader på produktet.



DA 6 Service og vedligeholdelse

Sluk altid for strømmen, og tag stikket ud af kontakten til opladeren, inden udførelse af servicearbejde.

- | | | |
|---|--|---|
| 6.1 støvsugerenhed, kabinet, oplader | Fjern snavs fra produktet med en tør, blød klud.

I tilfælde af fastsiddende snavs rengøres med en blød klud fugtet i vand med en smule neutralt | vaskemiddel, tør efter med en tør klud.

Undgå brug af opløsningsmidler som fortynder, benzen og rengøringsmidler i sprayflasker. |
| 6.2 Støvbeholder | Fjern først alt opsamlet støv i støvbeholderen, og vask derefter i lunkent vand. Sørg for, | at støvbeholderen er helt tør, inden støvsugeren bliver samlet igen. |
| 6.3 Filter | Vask ikke filtrene i vaskemaskinen.
De må ikke tørres med varm luft fra en hårtørrer.

I tilfælde af fastsiddende snavs eller manglende sugeevne, va- | skes i henhold til nedenstående vejledning:
<ol style="list-style-type: none">1. Fjern først støvet.2. Vask med vand.3. Filtrene skal være helt tørre, inden delene samles igen. |

7 Bortskaffelse af produktet

DA

Når batteriet ikke længere kan lades op, er produktet slidt op.

Inden produktet bortskaffes, skal batteriet fjernes og afleveres til genbrug i henhold til lokale regler som beskrevet nedenfor.

BEMÆRK: Batteriet kan ikke udskiftes. Efter fjernelse af batteriet, skal produktet kasseres.

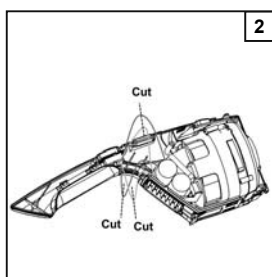
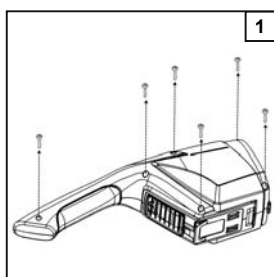

1. Anvend en skruetrækker til at skrue kabinettet løs
 2. Klip ledningerne over med en saks eller en trådklipper for at frigøre batterihuset helt fra enheden.
 3. Tag batterihuset med motoren ud.
Skrue batterikonsollen løs.
 4. Fjern batteriet fra enheden.
- ADVARSEL:** Undgå at ødelægge eller brænde batterierne, da de eksploderer ved høje temperaturer.

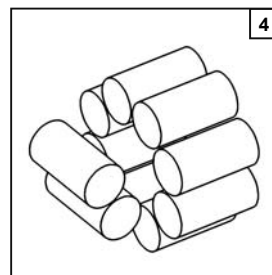
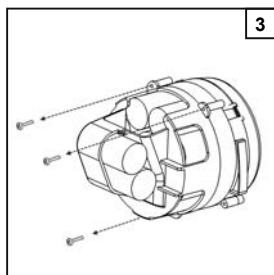

ADVARSEL – risiko for alvorlig personskade:

Rør aldrig begge poler på batteriet med metalobjekter og/eller kropsdele, da der kan opstå kortslutning. Efter fjernelse, dækkes batteripolerne med kraftig tape. Undgå at ødelægge eller skille batteriet ad eller fjerne dele af det. Batterier skal afleveres til genbrug eller afleveres i dertil indrettede beholdere. Batterier opbevares uden for børns rækkevidde.

DA 8 Garanti og service

Denne Nilfisk Handy genopladelige støvsuger er dækket af to (2) års garanti, der dækker motor, adapter, kontakt og kabinet. Batterier, filtre, børstestumpstykke og andet tilbehør er dækket i tolv måneder og kun i tilfælde af produktionsfejl og ikke ved slid.

Garantien omfatter reservedele og arbejdsomkostninger og dækker produktions- og materialedefekter, der kan opstå ved normal brug i hjemmet. Servicearbejde i forbindelse med garantien udføres kun, hvis det kan bevises, at defekten er opstået i produktets garantiperiode (et korrekt udfyldt garantibevis eller trykt/stemplet kassebon med dato og produkttype) og på betingelse af, at støvsugeren er købt fra ny og distribueret af Nilfisk-Advance. I tilfælde af reparation af mangler skal kunden kontakte Nilfisk-Advance for at blive henvist til en servicemontør for kundens egen regning. Efter udførelse af nødvendige reparationer returneres støvsugeren til kunden på Nilfisk-Advances regning og

risiko.

Garantien dækker ikke:

- Normalt slid på tilbehør og filtre.
- Defekter eller skader, der opstår direkte eller indirekte ved forkert brug – som støvsugning af sten, varm aske eller tæppeodorantpulver.
- Misbrug, tab eller manglende vedligeholdelse i henhold til beskrivelserne under brugervejledning.
- Hvis støvsugeren er blevet anvendt ved ombygninger i hjemmet.
- Hvis støvsugeren er blevet anvendt til at opsuge vand, pudsestøv eller savsmuld.

Den dækker heller ikke forkert eller dårlig konfiguration, dvs. opsætning eller forbindelse og heller ikke brandskade, brand, lynnedslag eller unormale spændingsudsving eller andre elektriske forstyrrelser som defekte sikringer eller defekte elektriske installationer på elnettet og defekter og skader generelt, som Nilfisk-Advance betragter som årsager, der ikke

hører under produktions- eller materialefejl.

Garantien bliver ugyldig:

- Hvis en defekt skyldes anvendelse af uoriginale Nilfisk-dele.
- Hvis produktnummeret er fjernet fra støvsugeren.
- Hvis støvsugeren er blevet repareret af en person, der ikke er autoriseret Nilfisk-forhandler.
- Hvis støvsugeren anvendes til kommerciel brug, dvs. af byggeentreprenører, rengøringsselskaber, professionelle erhverv eller anden brug uden for hjemmet.

Garantien gælder i:

Danmark, Sverige, Norge, Storbritannien, Irland, Belgien, Holland, Frankrig, Tyskland, Polen, Rusland, Østrig, Schweiz, Spanien, Portugal, Australien og New Zealand, Estland, Letland, Litauen, Ungarn, Grækenland, Slovenien, Slovakiet, Tjekkiet, Italien, Finland, Bulgarien, Rumænien og Tyrkiet.

Sisällysluettelo

(FI)

1. Yleiskatsaus.....	83
2. Turvallisuusohjeet	84
3. Käyttöohje	85
4. Akun lataaminen	86
5. Pölysäiliön tyhjentäminen.....	87
6. Huolto ja kunnossapito.....	88
7. Hävittäminen	89
8. Takuu ja asiakaspalvelu	90
9. WEEE.....	156

1 Yleiskatsaus

- | | | |
|-------------------------------|------------------------------|-------------------------|
| 1 Virtakytkin (kahvassa) | 6 Pölysäiliö | 10 Muuntaja |
| 2 Latauksen merkkivalo | 7 Sisäänvedettävä rakosuula- | 11 Seinäkiinnitysruuvit |
| 3 Pölysäiliön vapautuspainike | ke | 12 Seinäkiinnitystulpat |
| 4 Toissijainen suodatin | 8 Moottoriyksikkö | |
| 5 Ensisijainen suodatin | 9 Latausteline | |

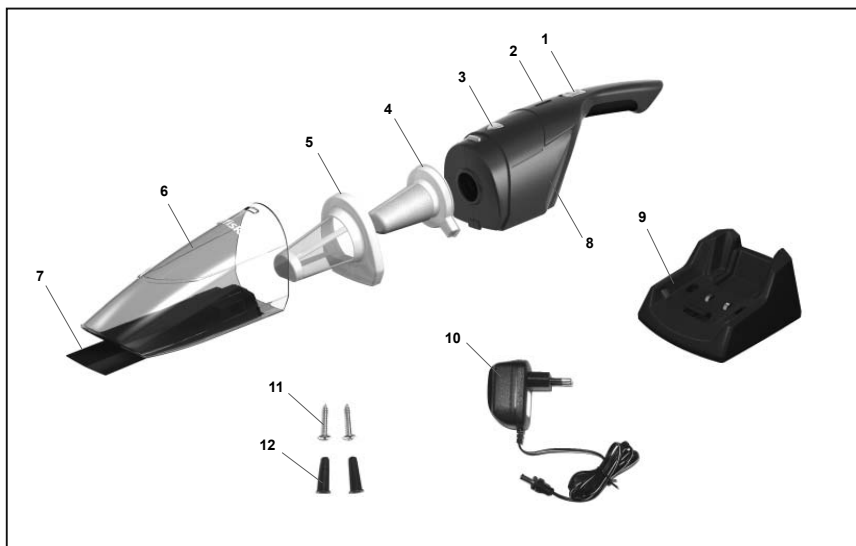

FI 2 Turvallisuusohjeet



- Tämä laite on tarkoitettu vain kuivien roskien imuroimiseen pieneltä alueelta. Älä imuroi vettä tai muita nesteitä.
- Moottorin aiheuttamat kipinät voivat sytyttää pölyä tai kaasuja. Älä imuroi tai käytä tätä laitetta syttyvien nesteiden lähellä, kuten polttoaineet, savukkeensytyttimen polttoaine, puhdistusaineet tai öljypohjaiset maalit, kaasujen lähellä, kuten maakaasu tai vety tai räjähtävän pölyn lähellä, kuten hiilipöly, magnesiumipöly, jauhot tai ruuti. Älä imuroi mitään savuavaa tai palavaa, kuten savukkeiden natsat, tulitikut tai kuuma tuhka. Älä imuroi mitään myrkyllistä, sillä höyryt tai pöly voivat vaarantaa terveyden.
- Tämä laite ei ole lelu. Laitetta on valvottava tarkasti, kun lapset käyttävät sitä tai kun sitä käytetään lasten tai lemmikkien läheisyydessä. Älä koskaan imuroi lemmikkien turkkeja tämän laitteen avulla.
- Älä käytä vaurioitunutta imuria, muuntajaa tai latausjalustaa.
- Älä vahingoita akkua äläkä yritä hävittää sitä polttamalla. Muutoin on olemassa räjähdysvaara.
- Älä työnnä virtapistoketta pistorasiaan tai irrota sitä pistorasiasta märin käsin. Anna laitteen kuivua täysin ennen sen asettamista latausjalustaan.
- Älä työnnä tai pudota laitetta veteen tai muihin nesteisiin. Jos tämä laite putoaa veteen tai muihin nesteeseen, älä kosketa sitä.
- Älä lataa laitetta, jos virtajohtossa on viiltoja tai vaurioita tai jos johtimet näkyvät.
- Pidä muuntajan virtajohto ja laite kaukana kuumista pinnoista.
- Irrota muuntajan pistoke pistorasiasta vetämällä pistokkeesta johdosta vetämisen sijasta.
- Älä altista muuntajan virtajohtoa rasitukselle. Johto voi muutoin vaurioitua.
- Jos käytät jatkojohtoa, siihen merkityn nimelliskuorman tulee olla vähintään yhtä suuri kuin tämän laitteen nimelliskuorma on.
- Älä käytä laitetta, jos virtajohto tai pistoke on vaurioitunut, jos laitteessa on toimintahäiriö, jos se on pudonnut tai vahingoittunut, jos se on jätetty ulos tai jos se on pudonnut veteen. Kaikki korjaustyöt on teetettävä hyväksytyssä huoltokeskuksessa.
- Älä käytä tätä laitetta ulkotiiloissa. Laite toimii parhaiten korkeintaan 40 °C:n lämpötilassa.
- Älä käytä laitetta, kun sitä ladataan.
- Aseta latausjalusta paikkaan, jossa se ei altistu kuumuudelle, liekeille eikä nesteille.
- Älä koskaan työnnä mitään esineitä laitteen aukkoihin. Älä käytä laitetta, jos jokin sen aukoista on tukossa.
- Älä imuroi metalliesineitä, kuten kolikoita, ruuveja, nauloja tai nastoja.
- Tarkista arkojen lattioiden naarmuuntumisen välttämiseksi, että suulake on puhdas.
- Tyhjennä pölysäiliö jokaisen käyttökerran jälkeen. Esi-merkiksi lika, nukka ja karvat haittaavat ilman virtausta.
- Pidä hiukset, löysät vaatteet ja kehonosat loitolla imurin aukoista ja liikkuvista osista, varsinkin imuosasta.
- Älä koskaan aseta toimivan pölynimurin suulaketta kasvoillesi, varsinkaan silmiin tai korvien päälle.
- Älä käytä laitetta, jos suodatina ja pölysäiliö eivät ole paikallaan.
- Noudata varovaisuutta käyttäessäsi imuria portaissa, jotta et putoa.
- Pidä pölynimurin ja latauslaitteen latauskoskettimet puhtaina ja vapaana liasta.
- Käytä vain imurin mukana toimitettua muuntajaa. Älä käytä osia, joita Nilfisk ei ole toimittanut tai suositellut.
- Tätä laitetta ei ole tarkoitettu lasten eikä fyysisesti, sensorisesti tai henkisesti rajoituneiden tai kokemattomien henkilöiden käyttöön, ellei heidän turvallisuudestaan vastaava henkilö valvo tai ohjaa laitteen käyttöä. Pidä laite poissa lasten ulottuvilta. Lapsia on valvottava, jotta he eivät leiki laitteella.

3 Käyttöohjeet

FI

Kun käytät imuria ensimmäistä kertaa tai se on ollut pitkään käyttämättä, lataa akku täyteen.

- Älä lataa akkua yli 16 tuntia.
- Jos akku on tyhjä, älä jätä laitteen virtakatkaisinta On-asentoon.
- Jos akku tyhjenee, lataa se. Älä säilytä sitä pitkään lataamattomana.

3.1 Käynnistäminen ja pysäyttäminen

3.1.1 Käynnistäminen

Käynnistä laite painamalla virtapainiketta alaspäin.

Lataa akku täyteen ennen laitteen käyttämistä ensimmäistä kertaa. Lataa akku, jos se on ollut käyttämättä pitkään (yli kuukauden). Tämä pidentää akun käyttöikää.

- Akku latautuu täyteen 16 tunnissa. Lataaminen tätä pidempään saattaa lyhentää akun elinikää. Lisäksi siitä on haittaa ympäristölle.
- Lataa akku, kun imuteho heikkenee. Tämä pidentää akun käyttöikää.
- Katkaise akusta virta, kun akku tyhjenee. Akku vaurioituu, jos katkaisin on ON-asennossa, kun laite on asetettu säilytykseen.

3.1.2 Pysäyttäminen

Katkaise laitteesta painamalla virtapainiketta ylöspäin.

3.2 Pölynimurin valmisteleminen



1. Varmista, että katkaisimet ovat OFF-asennossa.
2. Aseta Nilfisk Handy latauslaitteeseen ensimmäistä latauskertaa varten. Lisätietoja on lataamisesta kertovassa osassa.
3. Kun lataat pölynimurin ensimmäistä kertaa, jätä se latautumaan vähintään 16 tunniksi.

FI 4 Akun lataaminen

Muista ladata akku seuraavissa tilanteissa:

- Käyttäessäsi laitetta ensimmäistä kertaa.
- Kun imuteho heikkenee.
- Jos laite on ollut säilytyksessä pitkään (yli kuukauden).

4.1 Latausjalustan kiinnittäminen seinään

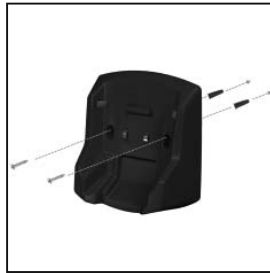

Handy on tarkoitettu ripustettavaksi seinälle. Kun se kiinnitetään seinään, varo ruuvaamasta ruuvia seinän sisällä kulkevaan sähköjohtoon tai vesiputkeen. Poraa reiät muovisia tulppia varten 5 mm:n poranterällä. Työnnä tulpat reikiin ja kiinnitä latausjalusta ruuvaamalla.

On suositeltavaa asentaa Handy sähköpistorasian lähelle. Työnnä latauspistoke latausjalustan liitintään.

4.2 Aseta Nilfisk Handy latauslaitteeseen



Jos Nilfisk Handy ei ole tiukasti kiinni latauslaitteessa, se ei lataudu ja se voi kaatua.

Varo kompastumasta sähköjohtoon, kun akkua ladataan.

4.3 Työnnä virtapistoke pistorasiaan

Kun latauslaitteen pistoke työnnetään pistorasiaan, merkkivalo syttyy.

Huomautus: Merkkivalo palaa aina kun virta on kytketty. Imurin runko lämpenee lataamisen aikana. Se on täysin normaalia.

5 Pölysäiliön tyhjentäminen

(FI)

- Tyhjennä pölysäiliö mahdollisimman säännöllisesti. Jos pöly tukkii suodattimen, imurointiteho heikenee ja moottori rasittuu.
- Katkaise virta ennen pölysäiliön tyhjentämistä.

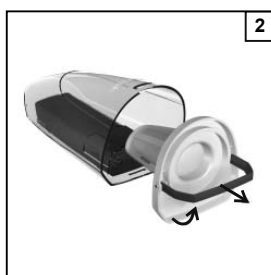
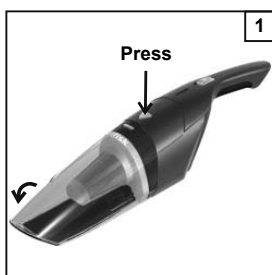

1. Irrota pölysäiliö.
2. Vedä suodattimet ulos.
3. Tyhjennä pölysäiliö.
4. Aseta suodattimet takaisin paikalleen oikeassa järjestyksessä ja oikeaan paikkaan.
5. Aseta pölysäiliö takaisin pölynimuriin.

Varoitus

Älä imuroi paljon pölyä kerrallaan. Älä anna suurien esineiden mennä imurin sisään. Muutoin imuaukko voi tukkeutua ja imuteho kadota.

Älä imuroi polttoainetta tai kyteviä savukkeennatsoja. Muutoin voi syttyä tulipalo.

Tyhjennä pölysäiliö säännöllisesti, jotta laite ei vaurioidu.

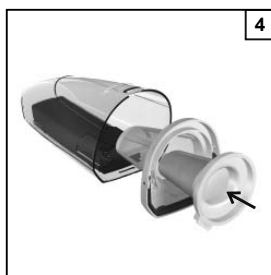
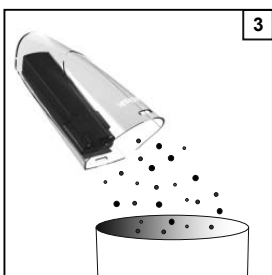

FI 6 Huolto ja kunnossapito

Katkaise virta ja irrota latauslaitteen pistoke pistorasiasta ennen huoltotöiden aloittamista.

- | | | |
|--|---|---|
| 6.1 Pölynimuriyksikkö, varsi ja latausjalusta | <p>Puhdista imuri pyyhkimällä pehmeällä kuivalla kankaalla.</p> <p>Jos lika on pinttynyt, puhdista se kostealla pehmeällä kankaalla, joka on kastettu neutraalin puhdistusaineen ja veden se-</p> | <p>okseen. Kuivaa lopuksi kuivalla kankaalla.</p> <p>Älä käytä bentseenin tai tinnerin tyyppistä liuotinta äläkä suihkuttavia puhdistusaineita.</p> |
| 6.2 Pölysäiliö | <p>Tyhjennä pölysäiliö ja pese se kädenlämpöisellä vedellä. Varmista ennen pölysäiliön kiinnit-</p> | <p>tämistä takaisin paikalleen, että se on täysin kuiva.</p> |
| 6.3 Suodatin | <p>Älä pese suodattimia pesukoneetta.</p> <p>Älä kuivaa niitä kuumalla ilmalla esimerkiksi hiustenkuivaajaa käyttämällä.</p> <p>Jos lika on pinttynyt tai imuteho</p> | <p>heikkenee, toimi seuraavasti:</p> <ol style="list-style-type: none">1. Tyhjennä pölysäiliö.2. Pese se vedellä.3. Varmista ennen imurin kokonamista, että suodattimet ovat täysin kuivia. |

7 Laitteen hävittäminen

(FI)

Kun varaus ei enää pysy akussa, laite on tullut elinkaarensa päähän.

Ennen laitteen toimittamista kierrätykseen akut on irrotettava siitä ja toimitettava kierrätykseen.

HUOMAUTUS: Akkuja ei voi vaihtaa. Kun akut on poistettu, laite on toimitettava kierrätykseen.

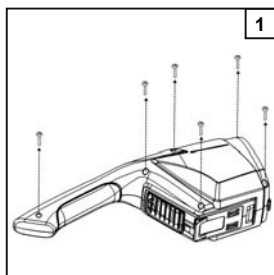

1

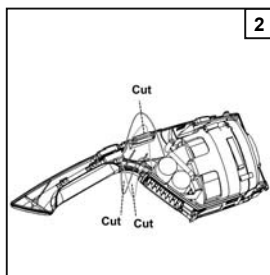

2

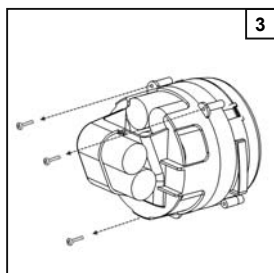

3

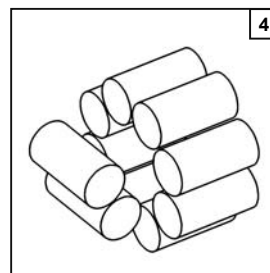

4

1. Irrota kotelo avaamalla ruuvit ruuvimeisselillä.
2. Katkaise johdot saksilla tai johtoleikkureilla, jotta akkukotelo irtoaa laitteesta.
3. Irrota akkukotelo moottorista. Ruuvaa akun pidike irti.
4. Irrota akku laitteesta. **VAROITUS:** Älä vahingoita akkua tai yritä hävittää sitä polttamalla. Muutoin on olemassa räjähdysvaara.

VAROITUS: Vakavan onnettomuuden tai tulipalon vaara:

Älä koske akun koskettimiin metalliesineellä. Muutoin voi aiheutua oikosulku. Kun akku on irrotettu, peitä sen koskettimet teipillä. Älä yritä hävittää tai purkaa akkua. Älä irrota siitä mitään osia. Akut on kierrätettävä tai hävitettävä asianmukaisesti. Pidä akut poissa lasten ulottuvilta.

FI 8 Takuu ja asiakaspalvelu

Ladattavalla Nilfisk Handy on kahden (2) vuoden takuu, joka kattaa moottorin, latauslaitteen, kytkimen ja rungon. Akuilla, suodattimilla, lattiaharjalla ja muilla tarvikkeilla on 12 kuukauden takuu niiden valmistustyölle. Tämä takuu ei kata normaalia kulumista.

Varaosat ja korjaustyö korvataan takuun nojalla. Takuu kattaa valmistustyön ja materiaalit tavallisessa kotikäytössä. Takuu korvaa huollon, jos vian voidaan osoittaa aiheutuneen takuuajana (kuitti tai muu ostotodistus on esitettävä) ja jos imuri on ostettu uutena Nilfisk-Advancen kautta. Jos imuri on korjattava, käyttäjän tulee ottaa yhteys Nilfisk-Advanceen, jotta hän saa ohjeet viedä imuri valtuutettuun huoltokorjaamoon omalla kustannuksellaan. Kun imuri on korjattu, se palautetaan asiakkaalle Nilfisk-Advancen maksaaessa kustannukset ja vastatessa kuljetuksesta.

Takuun piiriin eivät kuulu

- tarvikkeiden ja suodattimien normaali kuluminen
- viat ja vauriot, jotka ovat aiheutuneet virheellisestä käytämisestä suoraan tai epäsuorasti, esimerkiksi jos on imuroitu kiviä, kuumaa tuhkua tai kokolattiamaton puhdistusainetta
- käyttöohjeiden noudattamatta jättämisestä tai imurin puutteellisesta kunnossapidosta aiheutuneita vikoja
- kodin remonttijätteitä imuroitaessa syntyneet viat
- vettä, laastipölyä tai sahanpuruja imuroitaessa syntyneet viat.

Takuu ei myöskään kata esimerkiksi kokoamisen, tulipalon, tulen, salamaniskun, epänormaalin jännitteen, muun sähköhäiriön aiheuttamia vaurioita eikä vikoja, joiden Nilfisk-Advance arvioi syntyneen muun syyn kuin valmistus- tai materiaalivirheen seurauksena.

Takuu raukeaa, jos

- vian on aiheuttanut muun kuin alkuperäisen Nilfisk-osan käyttäminen
- jos tunnistusnumero poistetaan polynimurista
- imurin on korjannut muu kuin Nilfiskin valtuuttama jälleenmyyjä
- jos laitetta käytetään kaupallisessa käytössä esimerkiksi rakennustyömaalla, siivousyrityksessä tai muussa kuin kotikäytössä.

Takuun voimassaolomaat

Tanska, Suomi, Norja, Iso-Britannia, Irlanti, Belgia, Alankomaat, Ranska, Saksa, Puola, Venäjä, Itävalta, Sveitsi, Espanja, Portugali, Australia, Uusi-Seelanti, Viro, Latvia, Liettua, Unkari, Kreikka, Slovenia, Slovakia, Tšekin tasavalta, Italia, Suomi, Bulgaria, Romania ja Turkki.

Πίνακας περιεχομένων

(EL)

1. Επισκόπηση.....	91
2. Οδηγίες ασφαλείας.....	92
3. Οδηγίες χρήσης.....	93
4. Φόρτιση μπαταρίας.....	94
5. Διάθεση ρύπων.....	95
6. Σέρβις και συντήρηση.....	96
7. Απόρριψη προϊόντος.....	97
8. Εγγύηση και επισκευή.....	98
9. WEEE.....	156

1 Γενική επισκόπηση

- | | | |
|-------------------------------------|-------------------------------------|--------------------------------|
| 1 Διακόπτης On/Off (μονάδα χειρός) | 5 Κύριο φίλτρο | 10 Προσαρμογέας |
| 2 Φωτεινή ένδειξη φόρτισης | 6 Κάδος σκόνης | 11 Βίδες επίτοιχης στερέωσης |
| 3 Κουμπί απελευθέρωσης κάδου σκόνης | 7 Αποσπώμενο εξάρτημα για χαραμάδες | 22 Βύσματα επίτοιχης στερέωσης |
| 4 Δευτερεύον φίλτρο | 8 Απορροφητική μονάδα | |
| | 9 Βάση φόρτισης | |

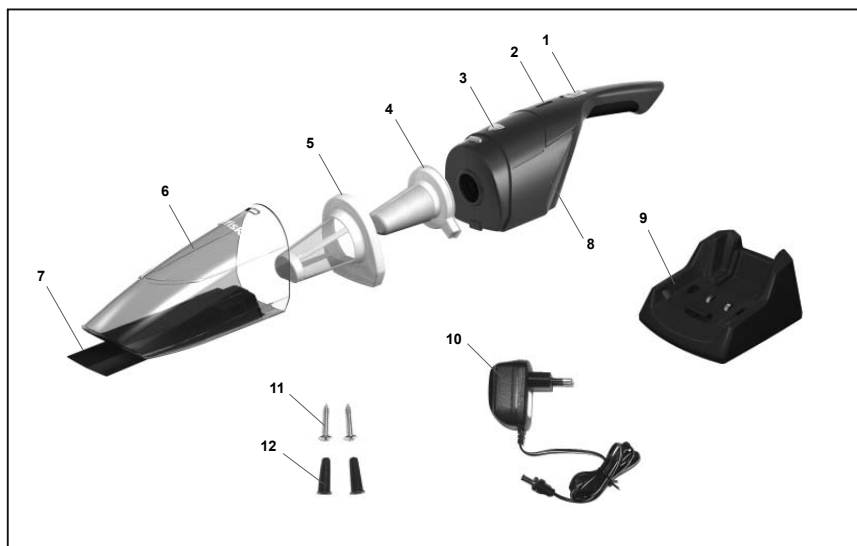

EL 2 Οδηγίες ασφαλείας



- Αυτό το προϊόν έχει σχεδιαστεί για το σκούπισμα σε μικρές επιφάνειες στεγνών υλικών μόνο. Μην το χρησιμοποιείτε για να σκουπίσετε νερό ή άλλα υγρά.
- Σπινθήρες στο εσωτερικό του μοτέρ θα μπορούσαν να προκαλέσουν την ανάφλεξη ατμών ή σκόνης. Μην σκουπίζετε ή χρησιμοποιείτε το προϊόν κοντά σε εύφλεκτα ή καύσιμα υγρά (π.χ., βενζίνη ή άλλα καύσιμα, υγρά αναπτήρων, καθαριστικά ή λαδομπογιές), αέρια (π.χ., φυσικό αέριο, υδρογόνο), ή εκρηκτική σκόνη (π.χ., καρβουνόσκονη, σκόνη μαγνησίου, κόκκους σκόνης, πυρίτιδα). Μην σκουπίζετε οτιδήποτε ενώ βγάζει καπνούς ή καίγεται (π.χ., τσιγάρα, σπύρα, ζεστή στάχτη). Ποτέ να μην σκουπίζετε τοξικά υλικά καθώς οι παραγόμενοι ατμοί ή σκόνη θα μπορούσαν να προκαλέσουν κίνδυνο για την υγεία.
- Αυτό το προϊόν δεν είναι παιχνίδι. Η χρήση από παιδιά ή κοντά σε παιδιά ή κατοικίδια ζώα θα πρέπει να γίνεται υπό αυστηρή επίτηρηση. Ποτέ να μην χρησιμοποιείτε το προϊόν σε κατοικίδια ζώα.
- Ποτέ να μην χρησιμοποιείτε τη σκούπα, το φορτιστή εναλλασσόμενου ρεύματος ή τη βάση φόρτισης αν έχουν υποστεί βλάβη.
- Μην αποσυναρμολογείτε και μην ρίχνετε στη φωτιά τις μπαταρίες, καθώς υπάρχει κίνδυνος έκρηξης σε υψηλές θερμοκρασίες.
- Μην βάζετε/βγάξετε το βύσμα του προσαρμογέα εναλλασσόμενου ρεύματος από την πρίζα με βρεγμένα χέρια. Βεβαιωθείτε ότι το προϊόν είναι απόλυτα στεγνό πριν το τοποθετήσετε στη βάση φόρτισης.
- Μην τοποθετείτε ή ρίχνετε το προϊόν σε νερό ή άλλα υγρά. Σε περίπτωση που το προϊόν πέσει στο νερό ή σε άλλο υγρό, μην το αγγίζετε και μην βάζετε τα χέρια

σας στο νερό.

- Μην φορτίζετε το προϊόν όταν το καλώδιο τροφοδοσίας είναι κομμένο, κατεστραμμένο ή όταν υπάρχουν εκτεθειμένα σύρματα.
- Να διατηρείτε το καλώδιο του προσαρμογέα και το προϊόν μακριά από θερμαινόμενες επιφάνειες.
- Για να αποσυνδέσετε τον προσαρμογέα εναλλασσόμενου ρεύματος από την πρίζα, τραβήξτε τον απευθείας από τη βάση του προσαρμογέα. Μην τραβάτε το καλώδιο.
- Μην ασκείτε πίεση στο καλώδιο του προσαρμογέα στο σημείο σύνδεσής του με το προϊόν, καθώς το καλώδιο μπορεί να φθαρεί και να κοπεί.
- Αν χρησιμοποιείτε καλώδιο επέκτασης για το προϊόν, η ενδεικνυόμενη ονομαστική ισχύς του σετ καλωδίου ή του καλωδίου επέκτασης θα πρέπει να είναι τουλάχιστον η ίδια, αν όχι μεγαλύτερη, με εκείνη του προϊόντος.
- Μην θέτετε το προϊόν σε λειτουργία όταν το καλώδιο ή το βύσμα του προσαρμογέα παρουσιάζουν φθορά, προβλήματα λειτουργίας, έχουν πέσει ή υποστεί βλάβη, έχουν παραμείνει στο ύπαιθρο ή έχουν πέσει σε νερό. Όλες οι εργασίες επισκευής θα πρέπει να εκτελούνται από εξουσιοδοτημένο κέντρο τεχνικής υποστήριξης.
- Μην χρησιμοποιείτε το προϊόν σε εξωτερικό χώρο. Για βέλπστη λειτουργία, διατηρείτε το προϊόν σε χώρο όπου η θερμοκρασία δεν υπερβαίνει τους 40°C.
- Μην θέτετε το προϊόν σε λειτουργία ενόσω φορτίζει.
- Η βάση φόρτισης θα πρέπει να διατηρείται σε τέτοια θέση ώστε να μην είναι εκτεθειμένη σε θερμότητα, φλόγες ή υγρά.
- Ποτέ να μην εισάγετε αντικείμενα σε οποιοδήποτε από τα ανοίγματα του προϊόντος. Μην χρησιμοποιείτε το προϊόν όταν κάποιο από τα ανοίγματά του είναι φραγμένο.
- Μην χρησιμοποιείτε αυτό το προϊόν για να σκουπίσετε μεταλλικά

αντικείμενα όπως κέρματα, βίδες, καρφιά, πρόκες, κτλ.

- Φροντίστε να ελέγξετε ότι το ακροφύσιο είναι καθαρό προκειμένου να αποφύγετε το χάραγμα ευαίσθητων δαπέδων
- Να αδειάζετε τη σκούπα μετά από κάθε χρήση. Να τη διατηρείτε καθαρή χωρίς σκόνη, χνούδια, τρίχες ή οτιδήποτε άλλο θα μπορούσε να μειώσει τη ροή αέρα.
- Να κρατάτε μακριά τα μαλλιά σας, τυχόν χαλαρά ρούχα και μέλη του σώματος από ανοίγματα ή κινούμενα μέρη, ειδικά από το τμήμα του προϊόντος από το οποίο γίνεται η αναρρόφηση.
- Ποτέ να μην φέρετε το ρύγχος της ηλεκτρικής σκούπας κοντά στο πρόσωπό σας, ειδικά στα μάτια και τα αφτιά, κατά τη διάρκεια της λειτουργίας της.
- Μην χρησιμοποιείτε το προϊόν χωρίς το φίλτρο και το κάλυμμα του φίλτρου τοποθετημένα.
- Να επιδεικνύετε προσοχή κατά τη χρήση του προϊόντος σε σκάλες, ώστε να αποτρέπεται το ενδεχόμενο πτώσης.
- Οι ακροδέκτες φόρτισης της μπαταρίας στην ηλεκτρική σκούπα και τη βάση φόρτισης θα πρέπει να διατηρούνται καθαροί και χωρίς κατάλοιπα.
- Να χρησιμοποιείτε μόνο τη βάση φόρτισης και τον προσαρμογέα εναλλασσόμενου ρεύματος που διατίθενται μαζί με το προϊόν. Μην χρησιμοποιείτε κανένα εξάρτημα το οποίο δεν διατίθεται ή συστήνεται από την Nilfisk.
- Η συσκευή δεν προορίζεται για χρήση από παιδιά και άτομα με μειωμένες σωματικές, αισθητηριακές ή πνευματικές ικανότητες, ή από άτομα χωρίς εμπειρία και γνώσεις, εκτός εάν τη χειρίζονται σύμφωνα με τις οδηγίες ή υπό την επίβλεψη κάποιου ατόμου υπεύθυνου για την ασφάλειά τους. Να διατηρείτε τη συσκευή μακριά από παιδιά. Μην αφήνετε τα παιδιά χωρίς επίτηρηση, προκειμένου να εξασφαλίσετε ότι δεν παίζουν με τη συσκευή.

3 Οδηγίες χρήσης

EL

Κατά τη χρήση του προϊόντος για πρώτη φορά ή μετά από αποθήκευση για μεγάλο χρονικό διάστημα, παρακαλούμε βεβαιωθείτε ότι η μπαταρία είναι πλήρως φορτισμένη.

- Μην φορτίζετε τη μπαταρία περισσότερο από 16 ώρες.
- Μην αφήνετε το προϊόν σε κατάσταση ενεργοποίησης εάν η μπαταρία είναι αποφορτισμένη.
- Να φορτίζετε τη μπαταρία όταν είναι αποφορτισμένη και μην την αφήνετε αποφορτισμένη για παρατεταμένο χρονικό διάστημα.

3.1 Έναρξη και διακοπή

3.1.1 Έναρξη

Ενεργοποιήστε τη μονάδα πατώντας το κουμπί On/Off προς τα κάτω.

Φορτίστε πλήρως τη μπαταρία προτού χρησιμοποιήσετε το προϊόν για πρώτη φορά ή εάν το προϊόν ήταν αποθηκευμένο για παρατεταμένο χρονικό διάστημα (πάνω από ένα μήνα). Με αυτό τον τρόπο η μπαταρία θα διαρκέσει για μεγάλο χρονικό διάστημα.

- Η μπαταρία έχει φορτιστεί πλήρως μετά από 16 ώρες. Η φόρτιση για παρατεταμένο χρονικό διάστημα ενδέχεται να μειώσει τη διάρκεια ζωής της μπαταρίας και βλάπτει το περιβάλλον.
- Επαναφορτίστε τη μπαταρία, όταν η ισχύς αναρρόφησης δεν βρίσκεται σε επαρκές επίπεδο. Με αυτό τον τρόπο η μπαταρία θα διαρκέσει για μεγάλο χρονικό διάστημα.
- Να απενεργοποιείτε το προϊόν, όταν η μπαταρία είναι άδεια. Θα προκληθεί ζημιά στη μπαταρία, εάν το προϊόν φυλάσσεται στη θέση "ON" (ΕΝΕΡΓΟΠΟΙΗΣΗ).

3.1.2 Διακοπή

Απενεργοποιήστε τη μονάδα πατώντας το κουμπί On/Off προς τα πάνω.

3.2 Προετοιμασία ηλεκτρικής σκούπας



1. Βεβαιωθείτε ότι οι διακόπτες είναι στη θέση "OFF".
2. Τοποθετήστε την Nilfisk Handy στη βάση φόρτισης την πρώτη φορά φόρτισης. (Ανατρέξτε στην παράγραφο που αναφέρεται στη φόρτιση).
3. Φορτίστε την ηλεκτρική σκούπα τουλάχιστον για 16 ώρες την πρώτη φορά φόρτισης.

EL 4 Φόρτιση μπαταρίας

Φροντίστε να φορτίζετε την μπαταρία στις ακόλουθες περιπτώσεις.

- Χρήση του προϊόντος για πρώτη φορά μετά από την αγορά.
- Όταν η ισχύς αναρρόφησης δεν βρίσκεται σε επαρκές επίπεδο
- Όταν το προϊόν είναι αποθηκευμένο για παρατεταμένο χρονικό διάστημα (πάνω από ένα μήνα).

4.1 Επίτοιχη τοποθέτηση βάσης φόρτισης

Η Handy σας έχει σχεδιαστεί ώστε να μπορείτε να την κρεμάσετε στον τοίχο με τη λαβή στραμμένη προς τα κάτω. Κατά την επίτοιχια τοποθέτηση, βε

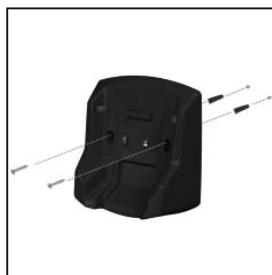

βαιωθείτε ότι δεν υπάρχουν επικίνδυνα αντικείμενα κρυμμένα πίσω από την επιφάνεια του τοίχου (π.χ. ηλεκτρικά καλώδια, σωληνώσεις, κτλ.) Χρησιμοποιήστε ένα τρυπάνι των 5 mm για να ανοίξετε οπές για τα πλαστικά βύσματα. Στη συνέχεια, τοποθετήστε τα βύσματα και βιδώστε τη βάση φόρτισης στον τοίχο.

Συνιστούμε να τοποθετήσετε την Handy κοντά σε πρίζα. Στη συνέχεια, τοποθετήστε το βύσμα φόρτισης στην υποδοχή της βάσης φόρτισης.

4.2 Τοποθετήστε την Nilfisk Handy στη βάση φόρτισης



Αν η Nilfisk Handy δεν τοποθετηθεί σωστά στη βάση της μπαταρίας, δεν θα φορτιστεί ή μπορεί να πέσει.

Προσέξτε ώστε να μην σκοντάψετε στο καλώδιο τροφοδοσίας κατά τη φόρτιση της μπαταρίας.

4.3 Συνδέστε το καλώδιο τροφοδοσίας στην πρίζα

Όταν το καλώδιο τροφοδοσίας του φορτιστή είναι συνδεδεμένο με την πρίζα εναλλασσόμενου ρεύματος, θα ανάβει η ενδεικτική λυχνία.

Σημείωση: Η ενδεικτική λυχνία είναι πάντα αναμμένη όταν τροφοδοτείται με ρεύμα. Το κυρίως σώμα ενδέχεται να θερμανθεί κατά τη φόρτιση. Αυτό δεν αποτελεί ένδειξη προβλήματος.

5 Απόρριψη ρύπων

EL

- Προσπαθήστε να αδειάζετε τους ρύπους όσο το δυνατόν πιο συχνά. Η σκόνη που προσκολλάται στο φίλτρο μπορεί να προκαλέσει μειωμένη απορροφητική ισχύ και καταπόνηση του μοτέρ.
- Να απενεργοποιείτε πάντα τη συσκευή κατά την απομάκρυνση των ρύπων.

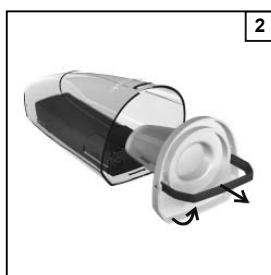
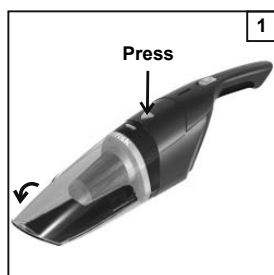

1. Αποσυνδέστε τον κάδο σκόνης.
2. Αφαιρέστε τα φίλτρα.
3. Αδειάστε τον κάδο σκόνης.
4. Επανατοποθετήστε τα φίλτρα με τη σωστή σειρά και θέση.
5. Επανατοποθετήστε τον κάδο σκόνης στην απορροφητική μονάδα.

Προσοχή

Μην σκουπίζετε μεγάλες ποσότητες σκόνης σε μία μόνο φορά και μην σκουπίζετε μεγάλα αντικείμενα. Κάτι τέτοιο θα μπορούσε να φράξει το στόμιο απορρόφησης και να προκαλέσει απώλεια της απορροφητικής ισχύος.

Μην σκουπίζετε κηροζίνη, βενζίνη ή γόπες χρησιμοποιημένων τσιγάρων. Θα μπορούσε να προκληθεί φωτιά.

Να απορρίπτετε συχνά τη σκόνη προκειμένου να αποφύγετε την πρόκληση ζημιάς στο προϊόν.

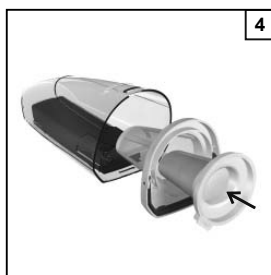
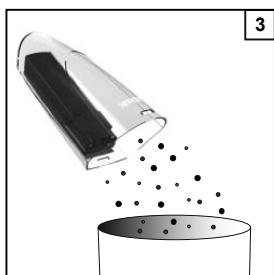

6 Σέρβις και συντήρηση

Να απενεργοποιείτε πάντα τη συσκευή και να αποσυνδέετε το καλώδιο τροφοδοσίας για το φορτιστή της μπαταρίας από την πρίζα πριν από την έναρξη εργασιών συντήρησης.

- | | | |
|---|--|--|
| 6.1 Απορροφητική μονάδα, στέλεχος, βάση φόρτισης | <p>Καθαρίστε τη σκόνη από το προϊόν με ένα στεγνό και απαλό πανί.</p> <p>Σε περίπτωση επίμονων ακαθαρσιών, χρησιμοποιήστε υγρό πανί βουτηγμένο σε διάλυμα νερού με μικρή ποσότητα ουδέ-</p> | <p>τερου απορρυπαντικού και στη συνέχεια σκουπίστε την με ένα στεγνό πανί.</p> <p>Μην χρησιμοποιείτε διαλύτες όπως αραιωτικά μέσα, βενζόλιο και καθαριστικά ψεκαζόμενου τύπου.</p> |
| 6.2 Κάδος σκόνης | <p>Αρχικά, αφαιρέστε τυχόν ποσότητα σκόνης από το εσωτερικό του κάδου και πλύνετε τον χρησιμοποιώντας χλιαρό νερό.</p> | <p>Βεβαιωθείτε ότι ο κάδος σκόνης έχει στεγνώσει πλήρως πριν από την επανασυναρμολόγησή του.</p> |
| 6.3 Φίλτρο | <p>Μην πλένετε το φίλτρο στο πλυντήριο.</p> <p>Μην τα στεγνώνετε με συσκευή θερμού αέρα, όπως στεγνωτήρα ή σεσουάρ.</p> <p>Σε περίπτωση επίμονων ακαθαρσιών ή απώλειας της απορροφητικής ισχύος, πλύνετε</p> | <p>τα σύμφωνα με τις ακόλουθες οδηγίες:</p> <ol style="list-style-type: none">1. Αρχικά αφαιρέστε τη σκόνη2. Πλύνετε με νερό3. Βεβαιωθείτε ότι τα φίλτρα είναι εντελώς στεγνά πριν επανασυναρμολογήσετε τα εξαρτήματα. |

7 Απόρριψη προϊόντος

EL

Όταν οι μπαταρίες δεν μπορούν πλέον να φορτιστούν, το προϊόν έχει φτάσει στο τέλος της διάρκειας ζωής του.

Πριν από την απόρριψη του προϊόντος, οι επαναφορτιζόμενες μπαταρίες θα πρέπει να αφαιρεθούν και να ανακυκλωθούν σύμφωνα με την ομοσπονδιακή και τοπική νομοθεσία όπως περιγράφεται παρακάτω.

ΣΗΜΕΙΩΣΗ: Οι μπαταρίες δεν αντικαθίστανται. Μετά από την αφαίρεση των μπαταριών, το προϊόν θα πρέπει να απορριφθεί.

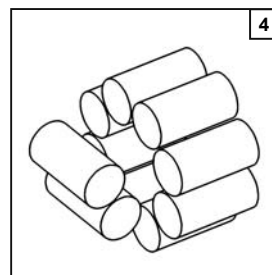
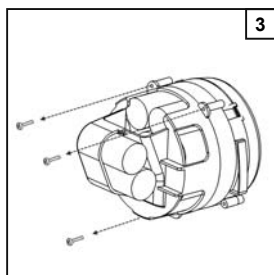
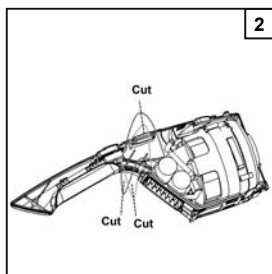
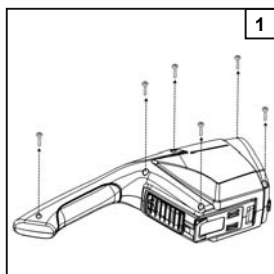

1. Χρησιμοποιήστε κατασβίδι για να ξεβιδώσετε το περίβλημα.
2. Κόψτε τα σύρματα με ψαλίδι ή κόπτη για να απελευθερώσετε εντελώς το Διαμέρισμα της Μπαταρίας από τη μονάδα.
3. Βγάλτε το διαμέρισμα της μπαταρίας μαζί με το μοτέρ. Ξεβιδώστε το Βραχίονα της Μπαταρίας.
4. Αφαιρέστε την Μπαταρία από τη μονάδα. **ΠΡΟΕΙΔΟΠΟΙΗΣΗ:** Μην καταστρέψετε ή ρίχνετε στη φωτιά τις μπαταρίες, καθώς υπάρχει κίνδυνος έκρηξης σε υψηλές θερμοκρασίες.

ΠΡΟΕΙΔΟΠΟΙΗΣΗ-- Κίνδυνος φωτιάς ή σοβαρού τραυματισμού:

Ποτέ μην αγγίζετε και τους δύο ακροδέκτες μίας μπαταρίας με μεταλλικά αντικείμενα ή/και μέλη του σώματος καθώς μπορεί να προκληθεί βραχυκύκλωμα. Μετά την αφαίρεση, καλύψτε όλους τους ακροδέκτες των μπαταριών με αυτοκόλλητη ταινία υψηλής αντοχής. Μην επιχειρείτε να καταστρέψετε, να αποσυναρμολογήσετε τις μπαταρίες ή να αφαιρέσετε οποιοδήποτε από τα στοιχεία τους. Οι μπαταρίες θα πρέπει να ανακυκλώνονται ή να απορρίπτονται με κατάλληλο τρόπο. Να διατηρείτε τις μπαταρίες μακριά από παιδιά.

8 Εγγύηση και σέρβις

Η Επαναφορτιζόμενη Ηλεκτρική Σκούπα Nilfisk Handy καλύπτεται από εγγύηση διάρκειας δύο (2) ετών, η οποία περιλαμβάνει το μοτέρ, τον Προσαρμογέα, το διακόπτη και το περίβλημα. Οι μπαταρίες, τα φίλτρα, η βούρτσα δαπέδου και άλλα εξαρτήματα καλύπτονται για δώδεκα μήνες αν το ελάττωμα οφείλεται σε κατασκευαστικό λάθος μόνο, εξαιρούμενης της φυσικής φθοράς.

Η εγγύηση περιλαμβάνει ανταλλακτικά και εργατικά έξοδα, ενώ καλύπτει κατασκευαστικά ελαττώματα και ελαττώματα υλικού που μπορεί να εκδηλωθούν κατά τη φυσιολογική οικιακή χρήση.

Το σέρβις καλύπτεται από την εγγύηση μόνο αν μπορεί να αποδειχθεί ότι το ελάττωμα έχει εκδηλωθεί εντός της περιόδου ισχύος της εγγύησης του προϊόντος (εφόσον το πιστοποιητικό εγγύησης έχει συμπληρωθεί σωστά ή διατίθεται εκτυπωμένη/σφραγισμένη απόδειξη ταμειακής μηχανής με την ημερομηνία και τον τύπο του προϊόντος) και υπό τον όρο ότι η ηλεκτρική σκούπα έχει αγοραστεί ως νέο προϊόν και έχει διατεθεί από την Nilfisk-Advance. Σε περίπτωση επισκευής ελαττωμάτων, ο πελάτης θα πρέπει να επικοινωνήσει με την Nilfisk-Advance ώστε

να παραπεμφθεί σε τεχνικό αντιπρόσωπο με επιβάρυνση του ίδιου του πελάτη. Με την ολοκλήρωση των απαιτούμενων επισκευών, η ηλεκτρική σκούπα θα επιστρέφεται στον πελάτη με ευθύνη και επιβάρυνση της Nilfisk-Advance.

Η εγγύηση δεν καλύπτει:

- Φυσική φθορά εξαρτημάτων και φίλτρων.
- Ελαττώματα ή ζημιά που αποτελούν άμεσο ή έμμεσο αποτέλεσμα εσφαλμένης χρήσης – όπως η απορρόφηση χυλίων, ζεστής στάχτης ή αποσμητικής σκόνης χαλιών.
- Εσφαλμένη χρήση, παράλειψη συντήρησης ή ανεπαρκή συντήρηση, σύμφωνα με τις Οδηγίες χρήσης.
- Όταν το μηχάνημα έχει χρησιμοποιηθεί για εργασίες ανακαίνισης στο σπίτι.
- Όταν το μηχάνημα έχει χρησιμοποιηθεί για την απορρόφηση νερού, σκόνης, σοβάδων ή πριονιδίων.

Εξίσου δεν καλύπτει εσφαλμένη ή ανεπαρκή διαμόρφωση, π.χ. συναρμολόγηση ή σύνδεση, ή ζημιά λόγω φωτιάς, φωτιά, χτύπημα κεραυνού ή οποιαδήποτε άλλη ηλεκτρολογική ανωμαλία, όπως ελαττωματικές ασφάλειες ή ελαττωματική ηλεκτρολογική εγκατάσταση

στο δίκτυο τροφοδοσίας, και σφάλματα ή ζημιά εν γένει, η οποία κατά την Nilfisk-Advance οφείλεται σε άλλες αιτίες εκτός από ελαττώματα κατασκευής ή υλικού.

Η εγγύηση ακυρώνεται στις ακόλουθες περιπτώσεις:

- Εάν κάποιο ελάττωμα οφείλεται στη χρήση μη-γνήσιων ανταλλακτικών Nilfisk.
- Εάν αφαιρεθεί ο αριθμός προϊόντος από την ηλεκτρική σκούπα.
- Εάν η ηλεκτρική σκούπα έχει επισκευαστεί από μη εξουσιοδοτημένο έμπορο της Nilfisk.
- Χρήση του μηχανήματος σε επιχειρησιακό περιβάλλον, π.χ. από εργολάβους, συνεργεία καθαρισμού, επαγγελματίες ή κάθε άλλη μη-οικιακή χρήση.

Η εγγύηση ισχύει στις ακόλουθες χώρες:

Δανία, Σουηδία, Νορβηγία, Μεγάλη Βρετανία, Ιρλανδία, Βέλγιο, Ολλανδία, Γαλλία, Γερμανία, Πολωνία, Ρωσία, Αυστρία, Ελβετία, Ισπανία, Πορτογαλία, Αυστραλία και Νέα Ζηλανδία, Εσθονία, Λετονία, Λιθουανία, Ουγγαρία, Ελλάδα, Σλοβενία, Σλοβακία, Τσεχική Δημοκρατία, Ιταλία, Φινλανδία, Βουλγαρία, Ρουμανία και Τουρκία.

İçindekiler tablosu

TR

1. Genel Bakış.....	99
2. Güvenlik talimatları.....	100
3. Kullanma talimatları.....	101
4. Pilin şarj edilmesi	102
5. Atık uzaklaştırma.....	103
6. Servis ve bakım.....	104
7. Ürünün uzaklaştırılması	105
8. Garanti ve servis	106
9. WEEE.....	157

1 Genel Bakış

1 Açma/Kapama anahtarı (el ünitesi)	5 Ana filtre	10 Adaptör
2 Şarj göstergesi lambası	6 Toz kabı	11 Duvara montaj vidaları
3 Toz kabı açma düğmesi	7 Geri çekilebilir ince uç	12 Duvara montaj parçaları
4 İkinci filtre	8 Vakumlama ünitesi	
	9 Şarj standı	

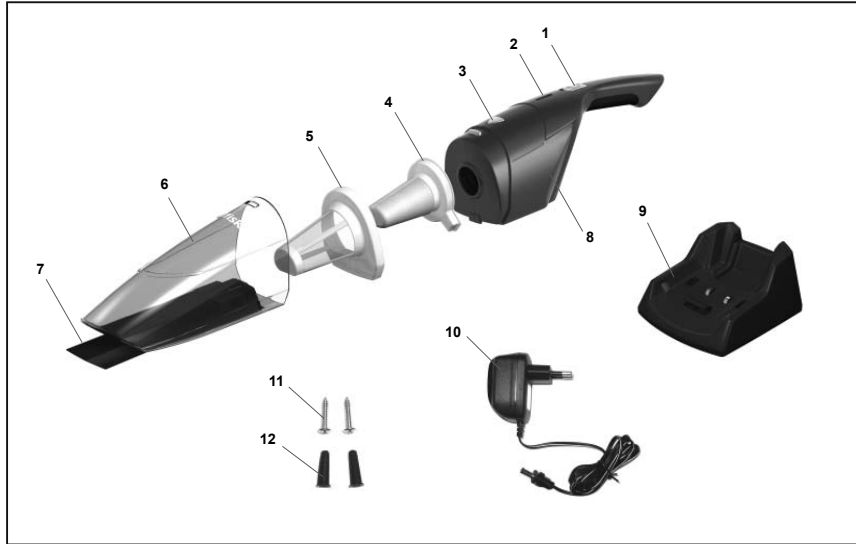

TR 2 Güvenlik talimatları



- Bu ürün, yalnızca küçük alanlardaki kuru malzemeleri çekmek için tasarlanmıştır; su ya da diğer sıvıların çekilmesinde kullanmayın.
- Motorun içindeki kıvılcıklar, yanıcı buharları ya da tozu tutuşturabilir. Bu ürünü parlayıcı ya da yanıcı sıvıları (ör. benzin ya da diğer sıvılar, çakmak sıvıları, temizleyiciler, petrol esaslı boyalar), gazları (ör. doğal gaz, hidrojen), ya da patlayıcı tozları (ör. kömür tozu, magnezyum tozu, tahıl tozu, barut) vs. çekmek amacıyla ya da bu tür malzemelerin yanında kullanmayın. Duman çıkaran ya da yanan hiçbir şeyi (ör. sigara, kibrit, sıcak kül) makineyle çekmeyin. Asla sağlık tehlikesine neden olabilecek buharlar ya da toz gibi zehirli maddeleri çekmeyin.
- Bu ürün bir oyuncak değildir. Çocukların ya da evcil hayvanlar tarafından ya da bunların yakınında kullanıldığında çok dikkatli olunmalıdır. Bu ürünü asla evcil hayvanlar üzerinde kullanmayın.
- Asla hasar görmüş elektrikli süpürgeyi, AC adaptörünü ya da şarj tabanını kullanmayın.
- Yüksek sıcaklıklarda patlayıcılarından asla pil paketlerini tahrip etmeyin ya da yakmayın.
- AC adaptörünü ıslak ellerle elektrik prizine takmayın ya da çıkartmayın. Şarj tabanına yerleştirmeden önce ürünü tamamen kurutun.
- Ürünü su ya da başka sıvıların üzerine koymayın ya da düşürmeyin. Ürün suya ya da

diğer sıvılara düşerse, suya dokunmayın ya da uzanmayın.

- Elektrik kablosu kesikse, hasarlıysa ya da telleri açıktaysa ürünü şarj etmeyin.
- Adaptör kablosunu ve ürünü ısıtılan yüzeylerden uzak tutun.
- AC adaptörünü elektrik prizinden çıkartmak için kabloyu çekmeyin, doğrudan adaptörü çekin.
- Kablo kırılabileceğinden ve aşınabileceğinden adaptör kablosunun ürüne bağlandığı yere gerilim uygulamayın.
- Bu ürünle birlikte bir uzatma kablosu kullanıyorsanız, kablo seti ya da uzatma kablosunun işaretli elektrik derecelendirmesi, ürünün elektrik derecelendirmesinden büyük olmalıdır.
- Adaptör kablosu ya da fişi zarar görmüşse, çalışmıyorsa, düşürülmüş ya da zarar görmüşse, dışarıda bırakılmışsa ya da suya düşürülmüşse bu ürünü çalıştırmayın. Tüm onarımların bir yetkili servis merkezi tarafından yapılması gerekmektedir.
- Bu ürünü dış mekanlarda kullanmayın. En iyi çalışma için bu ürünü 40°C'yi (104°F) geçmeyen yerlerde kullanmayın.
- Şarj olurken bu ürünü çalıştırmayın.
- Şarj tabanını, ısıya, alevlere ya da sıvılara maruz kalmayacağı yerlerde tutun.
- Asla ürünün açıklıklarından içeri nesnelere sokmayın. Açıklıklarından herhangi biri tıkanmışsa ürünü kullanmayın.
- Ürünü bozuk para, vida, çivi, raptiye vs. gibi metal nesnelere çekmek için kullanmayın.
- Hassas zeminlerin çizilmesini önlemek için ucun temiz olduğundan emin olun.
- Her kullanımdan sonra ürünü boşaltın. Toz, pamukçuk, saç ya da hava akışını azaltabilecek hiçbir malzeme kalmadığından emin olun.
- Saç, gevşek giysiler ve vücudun uzuvlarını, özellikle çekme işleminin yapıldığı bölümden olmak üzere ürünün açıklıklarından ya da hareketli parçalarından uzak tutun.
- Çalışma sırasında emme ucunu, özellikle gözler ve kulaklar olmak üzere yüzünüze yaklaştırmayın.
- Ürünü filtre ve filtre kapağı yerinde olmadan kullanmayın.
- Ürünü merdivenlerde kullanırken düşmelere karşı dikkatli olun.
- Elektrikli süpürgeyedeki pil şarj terminalleri ve şarj tabanı, temiz tutulmalı ve üzerlerinde pislik bulundurulmamalıdır.
- Yalnızca ürünle birlikte verilen şarj tabanını ve AC adaptörünü kullanın. Nilfisk tarafından sağlanmayan ya da önerilmeyen hiçbir parçayı kullanmayın.
- Bu cihaz, düşük fiziksel, algısal ya da zihinsel yetenlere sahip, veya deneyim ve bilgi eksikliği olan kişiler (çocuklar dahil) tarafından, güvenliklerinden sorumlu bir kişi tarafından gözetim altında olmadıkları ya da cihazın kullanımı konusunda bilgilendirilmedikleri sürece kullanılmamalıdır. Çocukları cihazdan uzak tutun. Araçla oynamalarını sağlamak için çocuklar denetim altında tutulmalıdırlar.

3 Kullanma Talimatları

TR

Ürünü ilk kez ya da uzun süre kullanmadan belettikten sonra kullanırken pilin tam şarjlı olduğundan emin olun.

- Pil paketini 16 saatten uzun süre şarj etmeyin.
- Pil paketi boşsa ürünü "Açık" durumda bırakmayın.
- Pil paketini, boşaldığında şarj edin ve uzun süre şarjsız bırakmayın.

3.1 Çalıştırma ve Durdurma

3.1.1 Çalıştırma

Açma/Kapama düğmesini aşağı doğru bastırarak üniteyi AÇIK duruma getirin.

Lütfen ürünü ilk kez kullanmadan önce ya da eğer ürün uzun süre kullanılmadan saklandıysa (bir aydan daha fazla) pili şarj edin. Bu işlem, pilinizin uzun ömürlü olmasını sağlayacaktır.

- Pil 16 saat sonra tam olarak şarj olmuş olur. Uzun süreli şarj, pilin kullanım ömrünü kısaltabilir ve çevre açısından iyi değildir.
- Emme gücü belirli bir seviyenin altına indiğinde lütfen pili şarj edin. Bu işlem, pilinizin uzun ömürlü olmasını sağlayacaktır.
- Lütfen pil boşaldığında ürünü KAPALI duruma getirin. Ürün «AÇIK» konumda saklanırsa pil zarar görecektir.

3.1.2 Durdurma

Açma/Kapama düğmesini yukarı doğru bastırarak üniteyi KAPALI duruma getirin.

3.2 Elektrikli Süpürgenizi Hazırlama



1. Düğmelerin "OFF" konumunda olduğundan emin olun.
2. Nilfisk Handy'i, ilk kez şarj olmak üzere şarj standına yerleştirin. (Şarj bölümüne bakın)
3. Elektrikli süpürgenizi, ilk kez kullanmadan önce şarj ederken en az 16 saat şarjda bırakın.

TR 4 Pilin Şarj Edilmesi

Aşağıdaki durumlarda pili şarj ettiğinizden emin olun.

- Ürünü satın aldıktan sonra ilk kez kullanırken
- Emme gücü belirli bir seviyenin altına indiğinde
- Ürün uzun süreli kullanılmadan saklandığında (bir aydan fazla).

4.1 Şarj tabanının duvara montajı

Handy cihazınız, kol ucu aşağı gösterecek şekilde duvara dikey biçimde asılacak şekilde

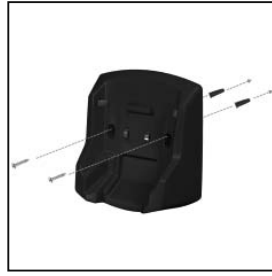

tasarlanmıştır. Duvara monte ederken, duvar yüzeyinin altında tehlikeli nesnelerin gizli olmadığından emin olmak için (elektrik telleri, boru, vs.) dikkatli olunmalıdır. Plastik dubeller için delik açmak için 5 mm'lik matkap kullanın. Daha sonra dubelleri takın ve şarj tabanını duvara vidalarla tutturun.

Handy'yi bir elektrik prizine yakın bir yere yerleştirmenizi öneririz. Daha sonra şarj fişini, şarj tabanının yanındaki yuvaya takın.

4.2 Nilfisk Handy', şarj standına yerleştirin

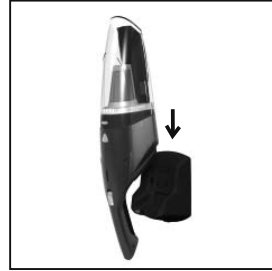

Nilfisk Handy, pil standına düzgün biçimde yerleştirilmişse, şarj olmayacaktır ya da düşebilir.

Pili şarj ederken elektrik kablusunun üzerinden geçmemeye dikkat edin.

4.3 Elektrik fişini elektrik prizine takın

Pil şarj cihazının elektrik fişi, AC elektrik prizine takılıysa, gösterge lambası yanar.

Not: Elektriğe bağlı olduğunda sürece gösterge lambası yanacaktır. Ana gövde, şarj sırasında ısınabilir. Bu normal olmayan bir belirti değildir.

5 Atık Uzaklaştırma

TR

- Çekilen pislikleri mümkün olduğunca sık boşaltmaya çalışın. Filtreye yapışan tozlar, çekme performansının düşmesine ve motorun zorlanmasına neden olabilir.
- Atık uzaklaştırma işlemleri yaparken her zaman cihazı KAPALI duruma getirin.

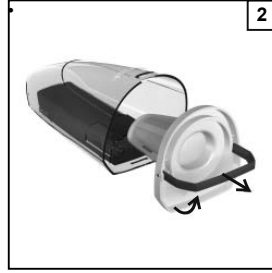
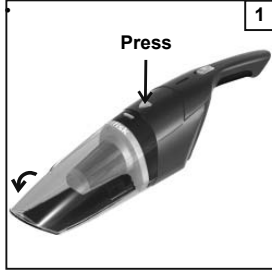

1. Toz kabını ayırın.
2. Filtreleri çıkartın
3. Toz kabını boşaltın.
4. Filtreleri doğru sırada ve konumda tekrar takın.
5. Toz kabını çekme ünitesine tekrar takın.

Dikkat

Tek seferde çok fazla toz ya da peçete gibi büyük nesnelere çekmeyin. Emme deliğinin tıkanmasına ve çekiş gücünün düşmesine neden olabilir.

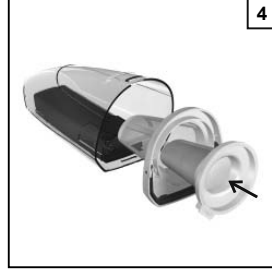
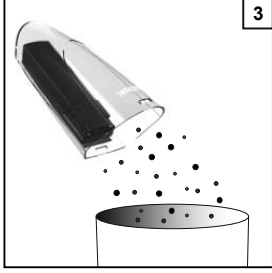

Gaz yağı, benzin ya da yanan sigaraların dip kısımlarını çekmeyin. Yangına neden olabilir.

Ürüne zarar vermemek için sık sık toz boşaltın.



TR 6 Servis ve Bakım

Bakım işlemlerine başlamadan önce her zaman gücü KAPALI duruma getirin ve pil şarj cihazının elektrik fişini elektrik prizinden çıkartın.

- | | | |
|--|--|--|
| 6.1 Çekme Ünitesi, Çubuk Gövde, Şarj Tabanı | Kuru ve yumuşak bir bez kullanarak ürünün üzerindeki pislikleri silin.

İnatçı kirler için az miktarda nötr deterjanlı seyreltilmiş sulu çö- | zeltiye batırılmış yumuşak nemli bir bezle temizleyin ve kuru bir bezle silin.

Tiner, benzen ve sprej türü temizlik maddeleri kullanmayın. |
| 6.2 Toz Kabı | Önce toz kabındaki biriken tozları boşaltın ardından ılık suyla yıkayın. Tekrar takmadan | önce toz kabının tamamen kuru olduğundan emin olun. |
| 6.3 Filtre | Filtreyi çamaşır makinesinde yıkamayın.

Kurutucu ya da saç kurutma makinesi gibi sıcak hava üfleyen cihazlarla kurutmayın.

İnatçı kirler olması ya da emme | gücünün düşmesi durumunda belirtilen şekilde yıkayın.

1. Önce tozu temizleyin
2. Suyla yıkayın
3. Parçaları tekrar takmadan önce filtrelerin tamamen kuru olduğundan emin olun. |

7 Ürünün Uzaklaştırılması

TR

Pil paketleri artık şarj tutmadığında, ürün kullanım ömrünün sonuna ulaşmış olur.

Ürünü uzaklaştırmadan önce pil paketlerinin çıkartılması ve aşağıda belirtilen gibi federal ve yerel yasalara uygun olarak geri dönüştürülmesi gerekmektedir.

NOT: Pil paketleri değiştirilemez. Pil paketleri çıkartıldıktan sonra ürünün atılması gerekmektedir.

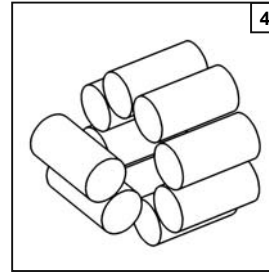
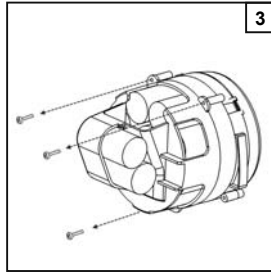
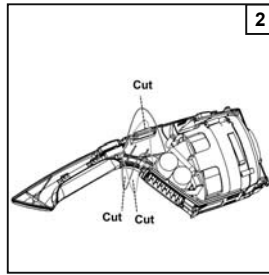
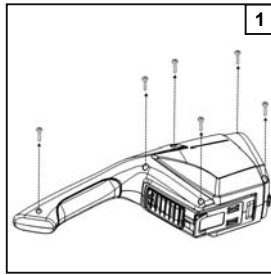

1. Muhafazayı açmak için bir tornavida kullanın
2. Pil bölmesini üniteden tam olarak çıkartmak için telleri bir makas ya da tel kesici ile kesin.
3. Motorla birlikte pil bölmesini çıkartın, Pil braketini açın.
4. Pili üniteden çıkartın. **UYARI:** Yüksek sıcaklıklarda patlayacaklarından asla pil paketlerini tahrip etmeyin ya da yakmayın.

UYARI -- Yangın ya da ciddi yaralanma riski.

Kısa devre meydana gelebileceğinden pil paketinin her iki terminaline, metal nesnelere ve/veya uzuvlarınızla dokunmayın. Çıkarttıktan sonra tüm pil paketi terminallerini ağır hizmet yapışkan bantla kapatın. Pil paketini parçalamayın ya da sökmeyin veya parçalarının herhangi birini çıkartmayın. Pillerin düzgün biçimde geri dönüştürülmesi ya da atılması gerekmektedir. Pil paketlerini çocuklardan uzak tutun.

8 Garanti ve Servis

Nilfisk Handy Şarjlı Elektrikli Süpürge, motor, adaptör, düğme ve muhafazayı içine alan makine üzerinde iki (2) yıllık garanti kapsamındadır. Piller, filtreler, yer fırçası ve diğer aksesuarlar, yalnızca üretim hatalarına karşı on iki aylık garanti kapsamındadır ve aşınma, yıpranma kapsam dahilinde değildir.

Garanti, yedek parçaları ve işçilik maliyetlerini içermektedir ve normal ev tipi kullanım sırasında ortaya çıkabilecek üretim ve malzeme hatalarını kapsamaktadır.

Garanti kapsamında servis, yalnızca hatanın ürünün garanti süresi içinde meydana geldiğinin kanıtlanması (doğru doldurulmuş garanti sertifikası veya tarih ve ürün türünü içeren baskılı/damgalı ödeme kaydı fişi) ve elektrikli süpürgeyi yeni bir ürün olarak satın alınması ve Nilfisk-Advance tarafından dağıtılmış olması durumunda verilecektir. Hataların onarımı durumunda, müşteri, masrafları müşteriye ait olmak üzere bir servis birimine yönlendirilmek için Nilfisk-Advance ile iletişim kurmalıdır. Gerekli onarımların

tamamlanması durumunda elektrikli süpürge riski ve maliyetleri Nilfisk-Advance'e ait olmak üzere müşteriye geri gönderilecektir.

Garanti aşağıdakileri kapsamaz:

- Aksesuar ve filtrelerin normal aşınması ve yıpranması.
- Moloz, sıcak kül ya da halı deodorant tozu çekilmesi gibi yanlış kullanımın doğrudan ya da dolaylı sonucu olarak meydana gelen hatalar ya da hasarlar.
- Kötüye kullanım, kayıp ya da kullanım talimatlarında açıklanan şekilde bakımın yapılmaması.
- Makine ev tadilatları için kullanıldıysa.
- Makine, su, alçı tozu ya da talaş çekmek için kullanıldıysa.

Ayrıca garanti, kurma ya da bağlantı gibi yanlış ya da kötü yapılandırma, yangın hasarı, yangın, yıldırım düşmesi ya da hatalı sigortalar ya da elektrik şebekesindeki hatalı elektrik tesisatları ve genel olarak Nilfisk-Advance'in, üretim ya da malzeme hatası

dışında bir nedenin sonucu olarak kabul edeceği hasarları kapsamamaktadır.

Aşağıdaki durumlarda garanti geçersiz kabul edilecektir:

Hata, orijinal olmayan Nilfisk parçalarının kullanımından kaynaklanıyorsa. Seri numarası, elektrikli süpürgeyi söküp çıkardıysa. Elektrikli süpürge, Nilfisk'in yetkili bayisi dışında bir yer tarafından onarıldıysa. Makine, inşaat yüklenicileri, temizlik firmaları, profesyonel ticari birimler gibi ticari ortamlarda ya da diğer ev tipi dışında kullanıldıysa.

Garanti aşağıdaki yerlerde geçerlidir:

Danimarka, İsveç, Norveç, Büyük Britanya, İrlanda, Belçika, Hollanda, Fransa, Almanya, Polonya, Rusya, Avusturya, İsviçre, İspanya, Portekiz, Avustralya ve Yeni Zelanda, Estonya, Letonya, Litvanya, Macaristan, Yunanistan, Slovenya, Slovakya, Çek Cumhuriyeti, İtalya, Finlandiya, Bulgaristan, Romanya ve Türkiye.

İthalatçı firma
Nilfisk-Advance Türkiye
Yenisahra, Necla cad., No:48
Kadıköy 34746, İstanbul
www.nilfisk.com.tr

Obsah

CS

1. Přehled.....	107
2. Bezpečnostní pokyny	108
3. Návod k obsluze.....	109
4. Nabíjení akumulátoru	110
5. Likvidace odpadu	111
6. Servis a údržba	112
7. Likvidace výrobku.....	113
8. Záruka a servis.....	114
9. WEEE.....	157

1 Přehled dílů

- | | | |
|--|-----------------------------------|----------------------------------|
| 1 Vypínač (příruční část) | 5 Primární filtr | 9 Nabíjecí stojan |
| 2 Kontrolka nabíjení | 6 Nádoba na prach | 10 Adaptér |
| 3 Tlačítko pro uvolnění nádoby s odpadem | 7 Oddělitelný štěrbinový nástavec | 11 Šrouby pro montáž na stěnu |
| 4 Sekundární filtr | 8 Podtlaková jednotka | 12 Hmoždinky pro montáž na stěnu |

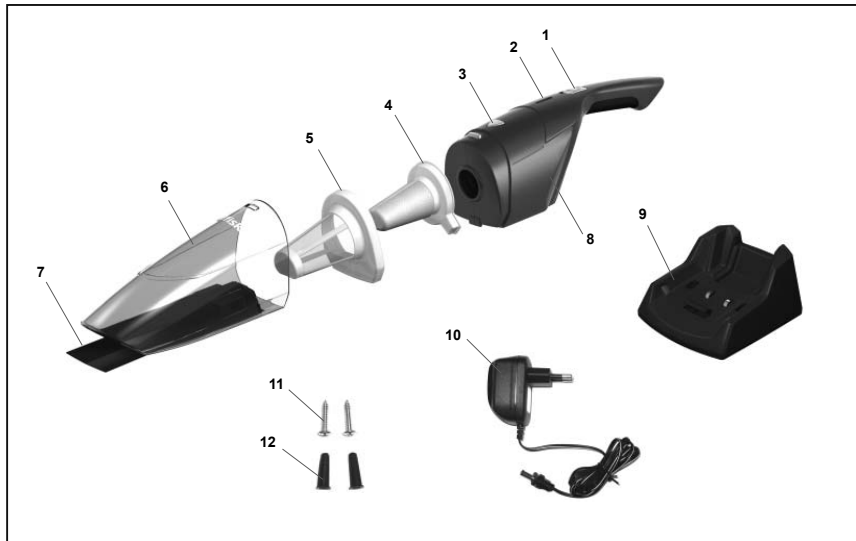

CS 2 Bezpečnostní pokyny



- Tento výrobek je určen pro vysávání malých ploch a pouze suchého odpadu. Nepoužívejte pro vysávání vody nebo jiných kapalin.
- Jiskry uvnitř motoru mohou vznítit hořlavé výpary nebo prach. Neodsávejte nebo nepoužívejte tento výrobek poblíž vznětlivých nebo hořlavých kapalin (např. benzín nebo jiná paliva, benzín do zapalovače, čisticí prostředky, olejové barvy), plynů (např. zemní plyn, vodík) nebo výbušného prachu (např. uhelný prach, hořčičkový prach, obilný prach, střešní prach). Nevysávejte nic, co kouří nebo hoří (např. cigarety, zápalky, horký popel). Nikdy nevysávejte toxické látky, jelikož výpary nebo prach mohou ohrozit zdraví.
- Tento výrobek není hračka. Zvýšená pozornost je nutná v případě, používá-li se tento výrobek dětmi nebo poblíž dětí a domácích zvířat. Nikdy nepoužívejte tento výrobek na domácích zvířatech.
- Nikdy nepoužívejte vysavač, napájecí adaptér nebo nabíjecí základnu, které jsou poškozeny.
- Nerozebírejte, ani nepalte jednotky akumulátorových zdrojů, jelikož tyto mohou při vysokých teplotách explodovat.
- Nezapojujte/nevypojujte napájecí adaptér do/ze zásuvky elektrické sítě vlhkou rukou. Před vložením do nabíjecí základny výrobek důkladně osušte.
- Nevkládejte, ani nevhazujte výrobek do vody nebo jiných

- kapalin. Ocitne-li se výrobek ve vodě nebo jiné kapalině, nedotýkejte se jej, ani nevkládejte ruku do vody.
- Neprovádějte nabíjení výrobku, je-li napájecí šňůra poškozena nebo jsou-li vodiče odhaleny.
- Šňůra adaptéru a výrobek se nesmí nacházet poblíž horkých povrchů.
- Chcete-li odpojit napájecí adaptér od zásuvky elektrické sítě, zatáhněte přímo za těleso adaptéru, nikoli za šňůru.
- Nenamáhejte tahem šňůru adaptéru v místě, kde je připojena k výrobku, jelikož se šňůra může rozedřít a přelomit.
- Používáte-li s tímto výrobkem prodlužovací šňůru, elektrický výkon uvedený na prodlužovací sadě nebo šňůře musí být alespoň stejný jako elektrický výkon výrobku.
- Nepoužívejte tento výrobek, má-li poškozenou šňůru nebo zástrčku adaptéru, poruchy, po jeho pádu, je-li poškozen, nacházel-li se nějakou dobu venku nebo ocitl-li se ve vodě. Veškeré opravy musí být prováděny autorizovaným servisním střediskem.
- Nepoužívejte tento výrobek venku. Pro optimální provoz uchovávejte výrobek v prostředí, kde teplota nepřekročí 40 °C.
- Nepoužívejte výrobek během jeho nabíjení.
- Uchovávejte nabíjecí základnu v místě, kde nebude vystavena vysoké teplotě, plamenům nebo působení kapalin.
- Nikdy nevkládejte předměty do žádného z otvorů výrobku. Nepoužívejte výrobek, je-li některý z otvorů zablokován.
- Nepoužívejte výrobek pro

vysávání kovových předmětů, jako například mincí, šroubů, hřebíků, napínáček atd.

- Přesvědčte se, zda je hubice čistá, aby nedošlo k poškrábání choulostivých podlah.
- Vyprázdněte výrobek po každém použití. Udržujte jej čistý, aby neobsahoval prach, chlupy, vlasy nebo cokoli, co omezuje průtok vzduchu.
- Vlasy, volné části oblečení a prsty se musí nacházet dál od otvorů a otáčejících se dílů, obzvláště od té části výrobku, kde se provádí sání.
- Při provozu nikdy nepřikládejte sací hubici k obličeji, obzvláště očím a uším.
- Nepoužívejte výrobek bez instalovaného filtru a krytu filtru.
- Při používání výrobku postupujte opatrně, aby nedošlo k jeho pádu.
- Nabíjecí svorky akumulátoru vysavače a nabíjecí základnu musí být udržovány čisté a neznečištěné.
- Používejte pouze nabíjecí základnu a napájecí adaptér, které byly dodány s výrobkem. Nepoužívejte žádné díly, které nebyly dodány nebo doporučeny společností Nilfisk.
- Toto zařízení není určeno pro použití osobami (včetně dětí) s omezenými fyzickými, vjemovými nebo mentálními schopnostmi, nebo osobami, které nemají dostatek zkušeností, ani znalostí, pokud používají daný výrobek bez dohledu nebo náležitých pokynů od osoby odpovědné za jejich bezpečnost. Nepřipustte, aby děti manipulovali s výrobkem. Děti se musí nacházet pod dohledem, aby bylo zajištěno, že si nebudou hrát s tímto výrobkem.

3 Návod k obsluze

CS

Před prvním použitím výrobku nebo po jeho dlouhodobém skladování se prosím přesvědčte, zda je akumulátor úplně nabitý.

- Nenabíjejte akumulátorový zdroj déle než 16 hodin
- Nenechávejte výrobek zapnutý („On“), je-li akumulátorový zdroj vybitý.
- Akumulátorový zdroj nabíjejte, když je vybitý, a nenechávejte jej dlouhodobě nenabitý.

3.1 Spuštění a zastavení

3.1.1 Spuštění

Zapněte výrobek pomocí vypínače (spodní poloha).

Před prvním použitím výrobku proveďte prosím úplné nabití akumulátoru. Akumulátor musí být nabit také v případě, pokud byl výrobek dlouhodobě skladován (déle než jeden měsíc). Tím zajistíte dlouhou životnost akumulátoru.

- Akumulátor je úplně nabitý po uplynutí 16 hodin. Dlouhodobé nabíjení může snížit životnost akumulátoru a není optimální pro okolní prostředí.
- Akumulátor dobijte v případě, klesne-li sací výkon na nevhovující úroveň. Tím zajistíte dlouhou životnost akumulátoru.
- Vypněte prosím přístroj, když se akumulátor vybije. Bude-li přístroj ve stavu „zapnuto“, dojde k poškození akumulátoru.

3.1.2 Zastavení

Vypněte výrobek pomocí vypínače (horní poloha).

3.2 Připravte vysavač



1. Přesvědčte se, zda jsou vypínače ve vypnuté poloze.
2. Umístěte vysavač Nilfisk Handy do nabíjecího stojanu, aby se provedlo počáteční nabití. (Viz kapitola popisující nabíjení.)
3. Při prvním nabíjení nechte vysavač nabíjet alespoň 16 hodin.

CS 4 Nabíjení akumulátoru

Zajistěte nabíjení akumulátoru v následujících situacích.

- Před prvním použitím výrobku po jeho zakoupení.
- Klesne-li sací výkon na nevyhovující úroveň.
- Pokud byl výrobek dlouhodobě skladován (déle než jeden měsíc).

4.1 Montáž nabíjecí základny na stěnu

Váš vysavač byl navržen tak, aby byl svisle zavěšen na stěně a konec rukojeti směřoval dolů

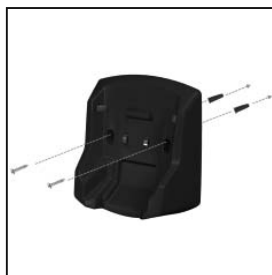

.Při montáži na stěnu postupujte opatrně, protože pod povrchem stěny mohou být skryty nebezpečné objekty (např. elektrické vodiče, trubky atd.). Pro vrtání otvorů pro umělohmotné hmoždinky použijte vrták o průměru 5 mm. Pak vložte hmoždinky a přišroubujte na stěnu nabíjecí základnu.

Doporučujeme umístit vysavač poblíž zásuvky elektrické sítě. Pak zapojte zástrčku nabíjecí šňůry do zásuvky na boční straně nabíjecí základny.

4.2 Umístěte vysavač Nilfisk Handy do nabíjecí základny



Nebude-li vysavač Nilfisk Handy vložen do nabíjecí základny správně, nabíjení se provádět nebude nebo z ní vysavač může vypadnout.

Dejte pozor, abyste při nabíjení akumulátoru nezapomněli na napájecí kabel.

4.3 Zapojte zástrčku napájecí šňůry do zásuvky elektrické sítě

Po zapojení zástrčky napájecí šňůry nabíjecího zařízení akumulátoru do zásuvky elektrické sítě se rozsvítí kontrolka.

Poznámka: Když je připojeno napájení, kontrolka vždy svítí. Při nabíjení se hlavní část může zahřívát. Toto je v pořádku.

5 Likvidace odpadu

CS

- Nasátý odpad likvidujte co nejčastěji. Prach ve filtru může zavinutí snížení odsávacího výkonu a bude zatěžovat motor.
- Při likvidaci odpadu vždy vypněte napájení.

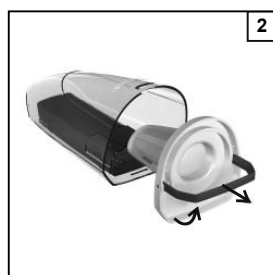
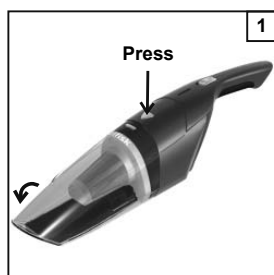

1. Odpojte nádobu na prach.
2. Vyměňte filtry.
3. Vyprázdněte nádobu na prach.
4. Vložte filtry zpět ve správném pořadí a do správné polohy.
5. Vložte nádobu na prach zpět do jednotky vysavače.

Varování

Neodsávejte velké množství prachu najednou, ani neodsávejte velké objekty. V opačném případě může dojít k ucpání sacího vstupu a snížení sacího výkonu.

Neodsávejte petrolej, benzín nebo nedopalky. V tomto případě může dojít ke vzniku požáru.

Provádějte časté vyprazdňování nádoby na prach, aby nedošlo k poškození výrobku.

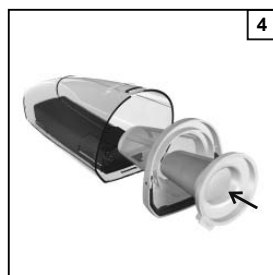
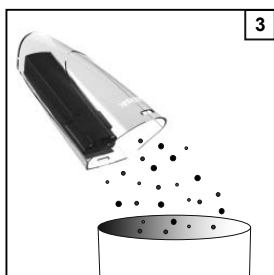

CS 6 Servis a údržba

Před zahájením údržby vždy vypněte napájení a odpojte zástrčku napájecí šňůry nabíjecího zařízení akumulátoru od zásuvky elektrické sítě.

6.1 Jednotka vysavače, tyčová část, nabíjecí základna

Otřete z výrobku veškerý prach pomocí suchého a měkkého hadříku.

množství neutrálního saponátu. Pak výrobek otřete suchým hadříkem.

Zažranou špínu vyčistěte pomocí měkkého hadříku navlhčeného roztokem vody a malého

Nepoužívejte rozpouštědla jako ředidlo, benzol a rozprašované čisticí prostředky.

6.2 Nádoba na prach

Nejdříve z nádoby vysypte veškerý odsátý prach, pak nádobu omyjte vlažnou vodou.

Před opětovným sestavením se přesvědčte, zda je nádoba na prach absolutně suchá.

6.3 Filtr

Filtry nemyjte v pračce.

dle pokynů níže:

Nesušte je zdrojem horkého vzduchu, například v sušičce nebo fénem na vlasy.

1. Nejdříve vyjměte prachový filtr.

2. Vymyjte vodou.

V případě zažrané špíny nebo ztráty sacího výkonu vyčistěte

3. Před opětovným sestavením dříve se přesvědčte, zda je filtr absolutně suchý.

7 Likvidace výrobku

CS

Když akumulátorový zdroj již neudrží nabití, výrobek dosáhl konce své životnosti.

Před likvidací výrobku musíte dobíjecí akumulátorový zdroj vyjmout a recyklovat dle příslušných předpisů. Viz pokyny níže.

POZNÁMKA: Akumulátorový zdroj není výměnný. Po vyjmutí akumulátorového zdroje musíte provést likvidaci výrobku.

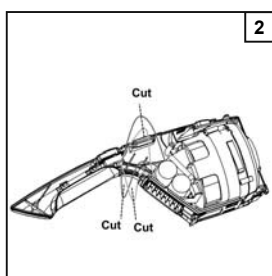
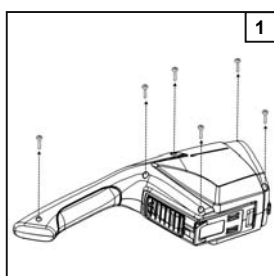

1. Demontujte kryt pomocí šroubováku.
2. Odstříhnete vodiče nůžkami nebo štípacími kleštěmi, čímž uvolníte přihrádku pro akumulátor od jednotky.
3. Vyjměte přihrádku pro akumulátor s motorem. Odšroubujte úchytku akumulátoru.
4. Vyjměte akumulátor z jednotky. **VÝSTRAHA:** Nerozebírejte, ani nepalte jednotky akumulátorových zdrojů, jelikož tyto mohou při vysokých teplotách explodovat.

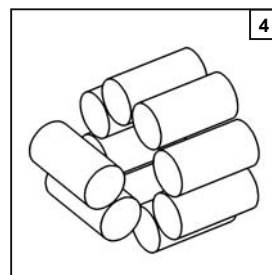
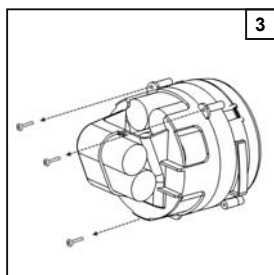

VÝSTRAHA: Riziko požáru nebo vážného zranění:

Nikdy se nedotýkejte obou svorek akumulátorového zdroje kovovými předměty anebo částmi těla, jelikož může dojít ke zkratu. Po vyjmutí přeplete všechny svorky akumulátorového zdroje trvanlivou lepicí páskou. Nepokoušejte se rozbít nebo rozebírat akumulátorový zdroj, ani vyjmát jeho díly. Recyklace nebo likvidace akumulátorů se musí provádět řádně dle předpisů. Uchovávejte akumulátorové zdroje mimo dosah dětí.

CS 8 Záruka a servis

Na tento dobíjitelný vysavač Nilfisk Handy se vztahuje dvouletá záruka týkající se motoru, adaptéru, vypínače a skříně.

Na akumulátory, filtry, podlahový kartáč a další příslušenství se vztahuje dvanáctiměsíční záruka pokrývající pouze výrobní vady a nevztahující se na opotřebení.

Tato záruka zahrnuje náhradní díly a pracovní náklady a pokrývá výrobní a materiálové vady, které se mohou vyskytnout během normálního domácího použití.

Záruční servis bude proveden pouze v tom případě, bude-li prokázáno, že se závada vyskytla v záruční lhůtě výrobku (prokazuje se řádně vyplněným záručním listem nebo dokladem o zakoupení s uvedeným datem a typem výrobku) a za předpokladu, že tento vysavač byl zakoupen jako nový výrobek a byl dodán společností Nilfisk-Advance. Vznikne-li potřeba provést opravu vad, zákazník se musí obrátit na společnost Nilfisk-Advance, která mu doporučí servisní opravnu, kam zákazník dopraví výrobek na své náklady. Po provedení všech nezbytných oprav bude vysavač vrácen

zákazníkovi na odpovědnost a náklady společnosti Nilfisk-Advance.

Záruka se nevztahuje na:

- Normální opotřebení příslušenství a filtrů.
- Vady nebo poškození, které jsou přímým nebo nepřímým důsledkem nesprávného používání – jako například odsávání sutě, horkého popela nebo kobercového dezodoračního prášku.
- Hrubé zacházení, případy, kdy údržba popsaná v návodu k obsluze byla prováděna nesprávně nebo se neprováděla vůbec.
- Případy, kdy se výrobek používal při přestavbách prováděných v domácnosti.
- Případy, používal-li se výrobek pro odsávání vody, sádrového prachu nebo pilin.

Záruka se také nevztahuje na nesprávnou montáž, tj. sestavení nebo připojení, ani se nevztahuje na škody způsobené požárem, požár, úder blesku nebo neobvyklá kolísání napětí, nebo jiné elektrické poruchy, například při vadných pojistkách nebo vadné elektrické instalaci napájecí kabelové sítě, a na vady nebo škody obecného

charakteru, které budou společností Nilfisk-Advance posouzeny jako následek jiných příčin, než výrobní a materiálové vady.

Záruka se stává neplatnou:

- Bude-li závada zaviněna použitím dílů jiných, než od společnosti Nilfisk.
- Bude-li z vysavače odstraněno identifikační číselné označení.
- Bude-li vysavač opraven servisem, který nebyl autorizován společností Nilfisk.
- Bude-li výrobek používán v průmyslovém prostředí, tj. stavební firmou, úklidovou firmou, v obchodním centru nebo v jakémkoli dalším prostředí jiném než domácím.

Tato záruka platí v následujících státech:

Dánsko, Švédsko, Norsko, Velká Británie, Irsko, Belgie, Holandsko, Francie, Německo, Polsko, Rusko, Rakousko, Švýcarsko, Španělsko, Portugalsko, Austrálie a Nový Zéland, Estonsko, Lotyšsko, Litva, Maďarsko, Řecko, Slovinsko, Slovensko, Česká republika, Itálie, Finsko, Bulharsko, Rumunsko a Turecko.

Kazalo

SL

1. Pregled.....	115
2. Varnostni napotki.....	116
3. Navodila za uporabo	117
4. Polnjenje akumulatorja.....	118
5. Odstranitev odpadkov	119
6. Popravila in vzdrževanje	120
7. Odstranitev izdelka.....	121
8. Garancija in servis.....	122
9. WEEE.....	157

1 Pregled

- | | | |
|--|--------------------------------|---------------------------------|
| 1 stikalo za vklop/izklop (ročni sesalnik) | 4 sekundarni filter | 9 polnilno stojalo |
| 2 indikatorna lučka polnjenja | 5 primarni filter | 10 adapter |
| 3 gumb za sprostitve posode za prah | 6 posoda za prah | 11 vijaki za stensko namestitev |
| | 7 izvlečni nastavek za špranje | 12 zidni vložki za vijake |
| | 8 sesalna enota | |

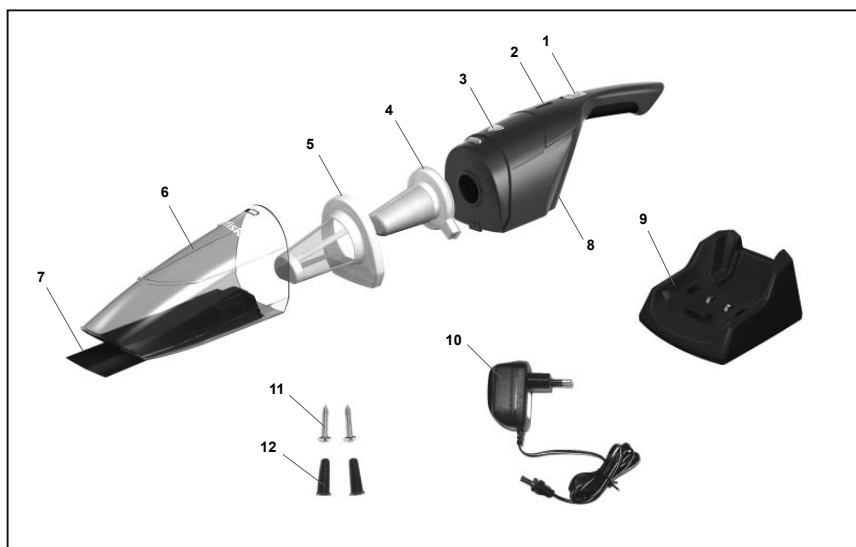

SL 2 Varnostni napotki



- Izdelek je zasnovan za sesanje manjših suhih površin; ne uporabljajte ga za sesanje vode ali drugih tekočin.
- Iskrenje motorja lahko vžge vnetljive hlape ali vnetljiv prah. Ne sesajte oz. tega izdelka ne uporabljajte v bližini vnetljivih ali eksplozivnih kapljev (npr. bencina ali drugih goriv, tekočine za vžigalnike, čistil, oljnih barv), plinov (npr. zemeljskega plina, vodika) ali eksplozivnega prahu (npr. premogovega prahu, magnezijevega prahu, žitnega prahu, smodnika). Ne sesajte ničesar kadečega ali gorečega (npr. cigarete, vžigalice, vroč pepel). Nikoli ne sesajte strupenih snovi, saj lahko hlapi ali prah predstavljajo nevarnost za zdravje.
- Izdelek ni igrača. Pri uporabi v bližini otrok ali domačih živali ali če izdelek uporabljajo otroci, bodite pozorni. Izdelka ne uporabljajte na domačih živalih.
- Nikoli ne uporabljajte poškodovanega sesalnika, AC adapterja ali polnilne postaje.
- Ne poškodujte in ne sežigajte akumulatorskega paketa, saj pri visokih temperaturah lahko eksplodira.
- AC adapterja nikoli ne vtaknite/iztaknite v/z vtičnic-o/e z mokro roko. Preden izdelek postavite v polnilno postajo, ga popolnoma osušite.
- Izdelka ne postavljajte ali mečite v vodo ali druge tekočine.

V primeru, da izdelka pade v vodo ali drugo tekočino, se vode ne dotikajte niti ne sezite vanjo.

- Izdelka ne polnite, če je napajalni kabel prerezan, poškodovan ali se vidijo žice.
- Z izdelkom in napajalnim kablom se ne približujte vročim površinam.
- Ko želite iz vtičnice izvleči AC adapter, povlecite neposredno na ohišju; ne vlecite kabla.
- Napajalnega kabla pri stiku z izdelkom ne obremenjujte, saj se kabel lahko obrabi in pretrga.
- Če s tem izdelkom uporabljate razdelilni podaljšek, morajo nazivne električne vrednosti razdelilnika oz. podaljška vsaj dosegati nazivne vrednosti izdelka.
- Izdelka ne uporabljajte če ima poškodovan kabel ali vtič adapterja, deluje napačno, je padel ali je poškodovan, je bil puščen zunaj ali je padel v vodo. Vsa popravila mora izvesti pooblaščen servisni center.
- Izdelka ne uporabljajte zunaj. Izdelek optimalno deluje v okolju, kjer temperatura ne presega 40°C.
- Izdelka ne uporabljajte medtem, ko se polni.
- Polnilno postajo hranite izven dosega vročine, plamenov in tekočin.
- Nikoli ne vstavljajte predmetov v katerokoli odprtino izdelka. Izdelka ne uporabljajte, če je zamašena katerakoli odprtina.
- Izdelka ne uporabljajte za sesanje kovinskih predmetov, kot so kovanci, vijaki, žebli, sponke itd.
- Prepričajte se, da je šoba čista in tako preprečite poškodbe občutljivih tal.
- Po vsaki uporabi izpraznite izdelek. Očistite ves prah, kosme, lasi oz. vse, kar lahko zmanjša pretok zraka.
- Las, ohlapnih delov oblačil in delov telesa ne približujte odprtina ali premikajočim se delom, še posebej ne sesalnemu območju izdelka.
- Sesalne šobe med delovanje nikoli ne približujte obrazu, še posebej očem ali uhljom.
- Izdelka ne uporabljajte brez filtra in nameščenega pokrova filtra.
- Pri uporabi izdelka na stopnicah podite previdni in tako preprečite padce.
- Sponke za polnjenje akumulatorja na sesalniku in polnilni postaji ohranjajte čiste in brez delcev.
- Uporabljajte samo priloženo polnilno postajo in AC adapter. Ne uporabljajte nobenih delov, katerih ni dobavil ali jih priporoča Nilfisk.
- Aparat ni namenjen uporabi oseb (vključno z otroci), ki imajo zmanjšane fizične, psihične, zaznavne ali umske sposobnosti, pomanjkanje izkušenj ali znanja, razen če pri delu niso nadzorovane ali jih z delovanjem naprave niso seznanile osebe, ki so odgovorne za njihovo varnost. Aparat hranite izven dosega otrok. Otroke nadzorujte in jim preprečite igranje z aparatom.

3 Navodila za uporabo

SL

Pri prvi uporabi izdelka ali ko je bil izdelek shranjen dlje časa, se prepričajte, da je akumulator popolnoma napolnjen.

- Baterijskega paketa ne polnite dlje kot 16 ur.
- Izdelka ne puščajte vklopljenega, če je baterijski paket prazen.
- Baterijski paket napolnite, če je prazen, in ga ne puščajte praznega dlje časa.

3.1 Vklopi in izklop

3.1.1 Vkllop

Enoto **VKLJUČITE** s preklpom gumba vklop/izklop navzdol.

Pred prvo uporabo izdelka popolnoma napolnite baterijo. Baterijo prav tako napolnite, če izdelka dlje časa niste uporabljali (več kot en mesec). S tem bosta zagotovili dolgo življenjsko dobo baterije.

- Baterija je popolnoma napolnjena po 16 urah. Podaljšano polnjenje lahko zmanjša življenjsko dobo baterije in ni dobro za okolje.
- Ko moč sesanja ni več učinkovita, napolnite baterijo. S tem bosta zagotovili dolgo življenjsko dobo baterije.
- Ko je baterija prazna, izdelek izklopite. Če izdelek shranite vklopljen (v položaju »ON«), se baterija poškoduje.

3.1.2 Izklop

Enoto **IZKLJUČITE** s preklpom gumba vklop/izklop navzgor.

3.2 Priprava sesalnika



1. Prepričajte se, da so stikala v položaju **»IZKLOP«**.
2. Nilfisk Handy vstavite v polnilno stojalo za prvo polnjenje. (Glejte razdelek o polnjenju)
3. Sesalnik pred prvo uporabo polnite vsaj 16 ur.

SL 4 Polnjenje akumulatorja

Zagotovo polnite akumulator v naslednjih primerih:

- ko uporabljate izdelek prvič po nakupu,
- Ko moč sesanja ni več učinkovita.
- Če izdelka dlje časa niste uporabljali (več kot en mesec).

4.1 Stenska montaža za polnilno postajo

Aparat Handy je zasnovan za navpično stensko montažo, tako da konec ročaja usmerjen

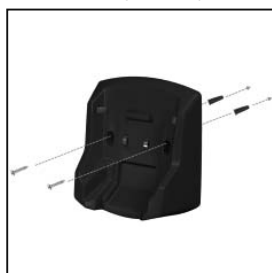

navzdol. Pri stenski montaži se prepričajte, da pod ometom ni nevarnih predmetov (npr. električnih vodov, vodovoda itd.) Pri vrtanju lukenj za plastične vložke uporabite sveder s premerom 5 mm. Nato vstavite vložke in polnilno postajo privijačite na steno.

Priporočamo, da aparat Handy montirate v bližino električne vtičnice. Nato polnilni vtič vtaknite v vtičnico ob strani polnilne postaje.

4.2 Nilfisk Handy vstavite v polnilno stojalo



V primeru, da Nilfisk Handy v polnilno stojalo ni vstavljen pravilno, se ne polni ali lahko pade.

Pri polnjenju akumulatorja pazite, da se ne spotaknete ob napajalni kabel.

4.3 Vtič vtaknite v vtičnico

Ko je vtič polnilnika priključen na vtičnico, se zasveti indikator-ska lučka polnjenja.

Napotek: Opozorilna lučka gori ves čas, ko je aparat priključen na električno omrežje. Glavno ohišje se med polnjenjem lahko segreje. To je popolnoma običajno.

5 Odstranitev odpadkov

SL

- Prah iz sesalnika odstranjujte čim pogosteje. Prah, ki se prime filtra, lahko povzroči slabše sesanje in obremeni motor.
- Pred odstranjevanjem prahu vedno IZKLJUČITE napajanje.

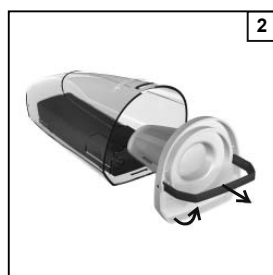
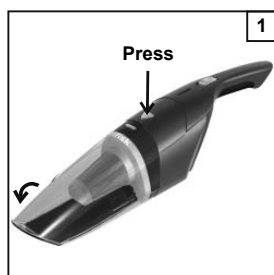

1. Iztaknite posodo za prah.
2. Izvlecite filtra.
3. Posodo za prah izpraznite.
4. Ponovno namestite filtra v pravilnem vrstnem redu in v pravilen položaj.
5. V sesalno enoto ponovno namestite posodo za prah.

Previdno

Ne sesajte veliko prahu v kateremkoli času in ne sesajte velikih predmetov kot. Lahko pride do zamašitve sesalne odprtine in s tem do zmanjšanje moči sesanja.

Ne sesajte kerozina, nafte ali cigaretnih ogorkov. Tako lahko povzročite požar.

Prah redno odstranjujte in tako preprečite poškodbo izdelka.

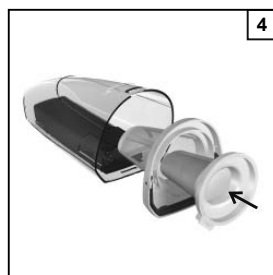
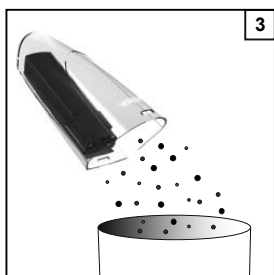

6 Popravila in vzdrževanje

Preden pričnete z vzdrževanjem vedno IZKLOPITE stikalo in izvlecite vtič polnilnika iz vtičnice.

- | | | |
|--|---|--|
| 6.1 Sesalna enota, palica sesalnika, polnilna postaja | S suho in mehko krpo obrišite vso umazanijo z izdelka.

Pri trdovratni umazaniji uporabite mehko krpo, ki ste jo namočili v vodi z nekoliko nevtralnega | čistila, in nato izdelek s suho krpo obrišite.

Ne uporabljajte razredčil, benzena ali pršnih čistil. |
| 6.2 Posoda za prah | Iz posode najprej odstranite ves zbrani prah in jo nato operite v mlačni vodi. Preden posodo | za prah ponovno namestite, se prepričajte, da je povsem suha. |
| 6.3 Filter | Ne pranje filtrov v pralni stroj.

Ne sušite ju z vročim zrakom npr. sušilnikom ali sušilnikom za lase.

V primeru trdovratne umazanije ali izgube sesalne moči operite | po spodnjih navodilih:

1. Najprej odstranite prah.
2. Operite z vodo.
3. Preden filtra ponovno namestite, se prepričajte, da sta povsem suha. |

7 Odstranitev izdelka

SL

Ko akumulator preneha ohranjati polnitve, je izdelek dosegel konec uporabne dobe.

Pred odstranitvijo izdelka, morate odstraniti akumulator in ga dati v recikliranje v skladu z zakoni in predpisi, ki so opisani spodaj.

NAPOTEK: Akumulator ni zamenljiv. Po odstranitvi akumulatorja, morate izdelek zavreči.

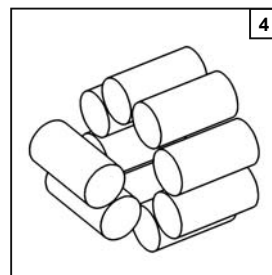
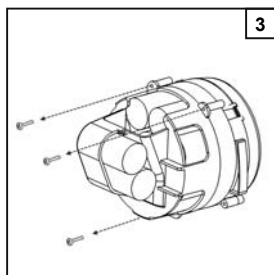
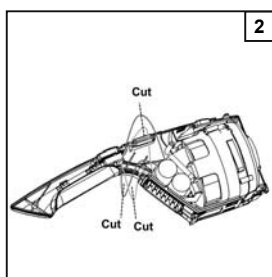
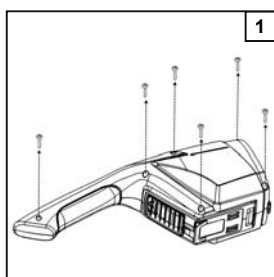

1. Z izvijačem odvijte ohišje.
2. Žice odrežite s škarjami ali ščipalnimi kleščami in tako sprostite vez med predalom z akumulatorjem in ohišjem.
3. Izvlecite predal z akumulatorjem in motor.
Odvijte nosilec akumulatorja.
4. Iz enote odstranite akumulator. **OPOZORILO:** Ne poškodujte in ne sežigajte akumulatorskega paketa, saj pri visokih temperaturah lahko eksplodira.

OPOZORILO – Nevarnost požara ali hudih poškodb.

Sponk na akumulatorju se nikoli ne dotikajte s kovinskimi predmeti in/ali deli telesa, ker lahko pride do kratkega stika. Po odstranitvi vse sponke akumulatorja pokrijte z močnim lepilnim trakom. Ne poskušajte uničiti ali razstaviti akumulatorja ali odstraniti kateregakoli sklopa. Akumulator mora biti pravilno recikliran ali odstranjen. Akumulator hranite izven dosega otrok.

8 Garancija in servis

Akumulatorski sesalnik Nilfisk Handy ima dve (2) leti garancije za aparat, ki pokriva motor, adapter, stikalo in ohišje. Akumulator, filtra, talna krtača in drugi dodatki imajo dvanajst-mesečno garancijo za napako proizvajalca, ki ne pokriva redne obrabe in raztrganin.

Garancija vključuje nadomestne dele in delovne ure ter pokriva okvare proizvajalca ali materiala, ki se lahko pojavijo pri običajni rabi v gospodinjstvu.

Garancijsko popravilo se izvede samo, če se lahko dokaže, da je napaka nastala znotraj garancijske dobe (pravilno izpolnjen garancijski list/žigosan račun z datumom in vrsto izdelka) in pod pogojem, da je bil sesalnik prodan kot nov izdelek in ga je dobavilo podjetje Nilfisk-Advance. V primeru popravila ali napake mora stranka stopiti v stik z Nilfisk-Advance, ki ga usmeri na servisno delavnico na stroške stranke. Po končanju vseh potrebnih popravil bo se-

salnik vrnjen stranki na stroške in s tveganjem podjetja Nilfisk-Advance.

Garancija ne zajema:

- običajne obrabe in raztrganin dodatkov in filtrov,
- okvar ali škode kot neposredne ali posredne posledice nepravilne uporabe – kot je sesanje kamenja, vročega pepela ali deodoranta v prahu preproge,
- zlorabe, izgube ali pomanjkljivega vzdrževanja, kot je opisano v Navodilih za uporabo,
- uporabe stroja pri prenovi doma,
- uporabe aparata za sesanje vode, mavčnega prahu ali žaganja.

Prav tako ne krije nepravilne ali slabe namestitve, kot npr. postavitev ali povezave, niti škode zaradi požara, ognja, udara strele, nenavadnega nihanja napetosti ali drugih električnih motenj kot so okvarjene varovalke ali okvarjena dovodna električna napeljava in okvar

ali škode na splošno, za katere podjetje Nilfisk-Advance smatra, da so posledica drugih vzrokov kot napake proizvajalca ali materiala.

Garancija ne velja, kadar je:

- napaka povzročena zaradi neoriginalnih Nilfisk delov,
- iz sesalnika odstranjena serijska številka,
- sesalnik popravljali s strani Nilfisk nepooblaščen serviser,
- aparat uporabljen v komercialnem okolju, kot npr. gradbeništvo, čistilni servis ali drugi ne-gospodinjški uporabi.

Garancija velja v naslednjih državah:

Danska, Švedska, Norveška, Velika Britanija, Irska, Belgija, Nizozemska, Francija, Nemčija, Poljska, Rusija, Avstrija, Švica, Španija, portugalska, Avstralija, Nova Zelandija, Estonija, Latvija, Litva, Madžarska, Grčija, Slovenija, Slovaška, Češka, Italija, Finska, Bolgarija, Romunija in Turčija.

Tartalomjegyzék

(HU)

1. Áttekintés	123
2. Biztonsági előírások	124
3. Használati utasítások	125
4. Az akkumulátor töltése	126
5. Hulladékelhelyezés	127
6. Szerelés és karbantartás	128
7. A feleslegessé vált termék elhelyezése ..	129
8. Garancia és szerviz	130
9. WEEE	157

1 Áttekintés

- | | | |
|----------------------------------|---------------------------------|---------------------------|
| 1 Ki/be kapcsoló (kézi készülék) | 5 Elsődleges szűrő | 10 Adapter |
| 2 Töltés jelzőfény | 6 Portartály | 11 Falra erősítő csavarok |
| 3 Portartály kioldógomb | 7 Visszahúzható réstisztító fej | 12 Falra erősítő tiplik |
| 4 Másodlagos szűrő | 8 Szívó egység | |
| | 9 Töltőállvány | |

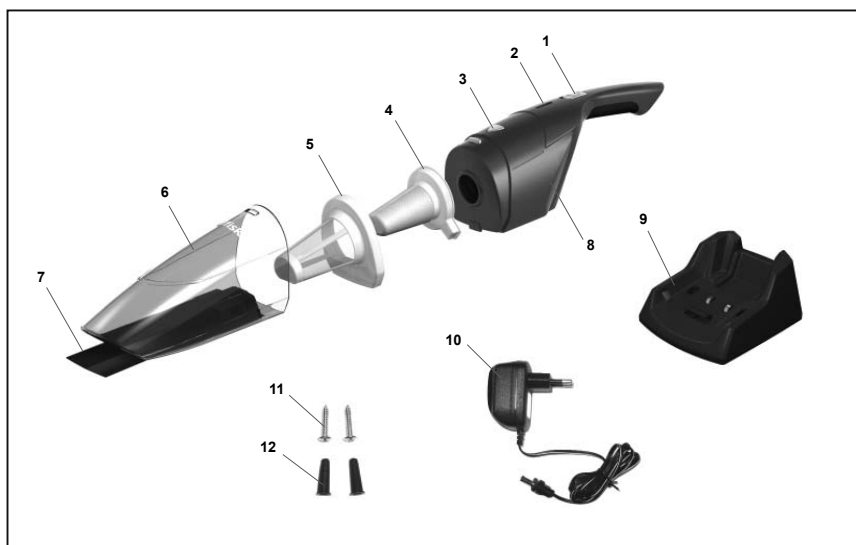

HU 2 Biztonsági előírások



- A termék rendeltetése szerint kisebb területű száraz felületek porszívózására való; víz vagy egyéb folyadék felszívására nem használható.
- A motorban keletkező szikrák hatására begyulladhatnak a gyúlékony gázok vagy por. Soha ne szívjon fel a termék használatával gyúlékony vagy tűzveszélyes folyadékokat (pl. benzint vagy hasonlót, öngyújtó töltőfolyadékot, tisztítószereket, festékeket), gázokat (pl. földgázt, hidrogént) vagy robbanásveszélyes port (pl. szénport, magnéziumport, növényi lisztet, puskaport), és ne is használja a terméket a felsoroltak közelében. Ne szívjon fel füstölő vagy égő tárgyakat (pl. cigarettát, gyufát, forró hamut). Ne szívjon fel mérgező anyagokat, mivel a kijutó gőzök és porok egészségre ártalmasak lehetnek.
- Ez a készülék nem játék. Különösen ügyelni kell a használatakor, ha gyermekek vagy állatok vannak a közelben. Tilos a készüléket állatok tisztítására használni.
- Ne használja a készüléket, ha sérült a szívó egység, az AC adapter vagy a töltőtalapzat.
- Az akkumulátorcsomagokat tilos megcsónkítani vagy tűzbe dobni; magas hőmérsékleten felrobbannak.
- Tilos az AC adaptert nedves kézzel a dugaszolóaljzatba bedugni vagy onnan kihúzni. Teljesen szárítsa meg a készüléket, mielőtt a töltőtalapzatra helyezné.
- Tilos a készüléket vízbe vagy más folyadékba meríteni. Ha

- a készülék vízzel vagy más folyadékkal érintkezik, akkor ne érjen a folyadékfolthoz.
- Ne töltsé a készüléket, ha a tápkábel ki van vágva, sérült, vagy kilátszanak a vezetékek.
 - Az adapter zsinórját és a készüléket tartsa távol meleg felületektől.
 - Ha ki akarja húzni az AC adaptert az elektromos aljzataból, akkor közvetlenül az adaptert fogja meg, és ne annak zsinórját.
 - Ügyeljen arra, hogy az adapter zsinórja ne feszüljön meg, ha a készülékhez csatlakozik, különben a csatlakozásnál meghibásodhat.
 - Ha a készülékhez hosszabbítót használ, a hosszabbító elektromos terhelhetőségének el kell érnie a készülék elektromos teljesítményét.
 - Ne használja a készüléket ha sérült az adapter zsinórja vagy dugasza, valamilyen üzemzavar tapasztalható, leesett vagy megsérült, csapadék esett rá vagy víz alá merült. Mindenféle javítást csak a hivatalos márkaszerviz végezhet.
 - Tilos a készüléket kültéren használni. Az optimális működés érdekében a készüléket olyan helyen kell tartani, ahol a hőmérséklet a 40°C-ot nem haladja meg.
 - A készüléket töltés közben nem szabad használni.
 - A töltőtalapzatot úgy kell elhelyezni, hogy ne érje hő, láng vagy folyadék.
 - Tilos a készülék nyílásaiba bármilyen tárgyat helyezni. Ne használja a készüléket, ha egy nyílás eltömődött.
 - Ne szívjon fel a készülékkel fémtárgyakat, például érméket, csavarokat, szögeket stb.
 - A kényes padlófelületek összekarcolásának megelőzése

érdekében ügyeljen arra, hogy a szívófej tiszta legyen.

- A készüléket minden használat után ki kell üríteni. Meg kell tisztítani a portól, szövet-szálaktól, hajtól és minden egyébtől, ami csökkenti a légáramlást.
- Tartsa távol a haját, a ruházat laza részeit és a testrészeit a nyílásoktól és a mozgó alkatrészekről, különösen onnan, ahol a készülék levegőt szív be.
- A készülék használata közben ne közelítse meg a szívófejjel az arcát, különösen a szeméit és a füleit.
- Ne használja a készüléket, ha nincsenek a helyükön a szűrők vagy a portartály.
- Ha a készüléket lépcsőn használja, akkor vigyázzon, le ne essen.
- A porszívó és a töltőtalapzat akkumulátortöltő csatlakozót tisztán, lerakódásoktól mentesen kell tartani.
- Csak a készülékhez mellékelt töltőtalapzatot és AC adaptert szabad használni. Csak Niifisk gyártmányú vagy a gyártó által ajánlott alkatrészeket szabad használni.
- A készüléket nem használhatják olyan személyek (beleértve a gyermekeket), akik fizikai, érzékszervi vagy mentális adottságaiknál fogva, illetve kellő ismeretek és tapasztalat hiányában nem képesek a biztonságos használatra, kivéve ha egy olyan személy felügyeli a készülék használatát, aki felel az ő biztonságukért. A készüléket gyermekektől távol kell tartani. A gyermekeket nem szabad felügyelet nélkül hagyni, nehogy játsszanak a készülékkel.

3 Használati utasítások

HU

A készülék első használatakor vagy hosszabb üzemszünet után ügyeljen arra, hogy az akkumulátor teljesen fel legyen töltve.

- Ne töltse az akkumulátorcsomagot 16 óránál tovább.
- Ne hagyja a készüléket bekapcsolva, ha az akkumulátorcsomag le van merülve.
- Ha az akkumulátorcsomag lemerül, akkor töltse fel, és ne hagyja hosszabb ideig feltöltetlenül.

3.1 Elindítás és leállítás

3.1.1 Elindítás

A készüléket a ki/be kapcsoló lefelé csúsztatásával lehet bekapcsolni.

Kérjük, hogy mielőtt első alkalommal használja a terméket, vagy ha azt hosszú időn keresztül (több mint egy hónapig) tárolta, teljesen töltse fel az akkumulátort. Ezzel biztosítható az akkumulátor hosszú élettartama.

- Az akkumulátor 16 óra elteltével töltődik fel teljesen. Az ennél hosszabb feltöltési idő az akkumulátor élettartamát rövidítheti, és környezeti szempontból sem kedvező.
- Ha a szívó erő már nem megfelelő, kérjük, töltse fel újra az akkumulátort. Ezzel biztosítható az akkumulátor hosszú élettartama.
- Ha az akkumulátor lemerült, kérjük, kapcsolja KI a terméket. Ha a terméket „ON”, tehát bekapcsolt állapotban tárolja, az akkumulátor megsérül.

3.1.2 Leállítás

A készüléket a ki/be kapcsoló felfelé csúsztatásával lehet kikapcsolni.

3.2 A porszívó előkészítése



1. Ügyeljen arra, hogy a kapcsolók „OFF” állásban legyenek.
2. Helyezze a Nilfisk Handy készüléket az első feltöltéshez a töltőállványra. (lásd a feltöltésre vonatkozó fejezetet)
3. Első alkalommal legalább 16 órán át töltse a porszívót.

HU 4 Az akkumulátor töltése

Ügyeljen arra, hogy az alábbi esetekben ne maradjon el az akkumulátor feltöltése.

- Vásárlás után, a készülék első használatakor
- Ha a szívó erő már nem megfelelő
- Ha a terméket hosszú ideig (több mint egy hónapig) tárolja.

4.1 A töltőtalapzat falra szerelése

A Handy készüléket úgy tervezték, hogy falra akasztáskor a nyele mutasson lefelé. A falra

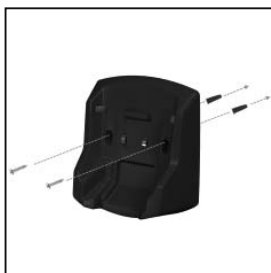

rögzítéskor ügyelni kell arra, hogy a megfúrandó területen ne legyenek a felszín alatt veszélyes tárgyak (pl. elektromos vezetékek, csövek). A műanyag tiplik számára 5 mm-es fúróval kell lyukakat fúrni. Azután helyezze be a tipliket, és csavarozza fel a töltőtalapzatot a falra.

Ajánlatos a Handy készüléket egy dugaszolóaljzat közelében elhelyezni. Azután dugja be a töltődugaszt a töltőtalapzat oldalán lévő foglalatba.

4.2 Helyezze a Nilfisk Handy készüléket a töltőállványra



Ha a Nilfisk Handy készüléket nem jól helyezik a töltőállványra, akkor a töltés nem működik, és a készülék is leeshet róla.

Az akkumulátor töltésekor ügyeljen rá, hogy a tápkábel ne húzódjon ki.

4.3 Dugja a tápdugaszt a dugaszolóaljzatba

Ha az akkumulátortöltő tápdugasza a váltóáramú dugaszolóaljzatba csatlakozik, a jelzőfény kigyullad.

Megjegyzés: A jelzőfény mindig világít, ha a készülék áram alatt van. Töltés közben a nyéltest felforrósodhat. Ez nem hibajelenség.

5 Hulladékelhelyezés

HU

- A készülékből a lehető leggyakrabban ki kell üríteni a felszívott hulladékot. A szűrőben lévő por csökkenti a szívóteljesítményt, és igénybe veszi a motort.
- A készüléket a kiürítése előtt ki kell kapcsolni.

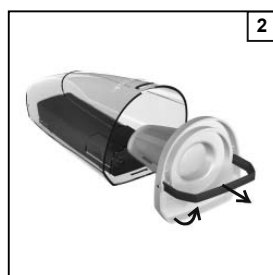
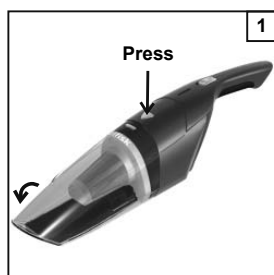

1. Vegye le a portartályt.
2. Húzza ki a szűrőket.
3. Űrítse ki a portartályt.
4. Helyezze vissza a szűrőket a megfelelő sorrendben és helyre.
5. Helyezze vissza a portartályt a szívó egységre.

Vigyázat!

Ne szívjon fel egyszerre nagy mennyiségű port, se nagyobb tárgyakat. Ellenkező esetben eltömődhet a szívónyílás, és csökkenhet a szívóteljesítmény.

Ne szívjon fel kerozint, petróleumot vagy füstölő cigarettacsikket. Ezek tűzveszélyesek.

A készülék állagának megőrzése érdekében minél gyakrabban ki kell üríteni a port.

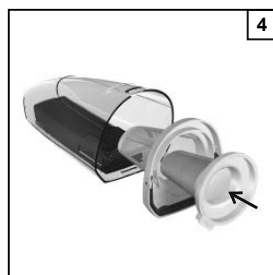
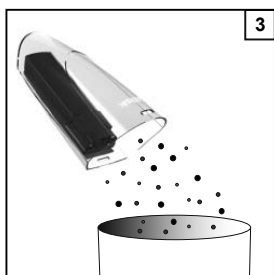

(HU) 6 Szerelés és karbantartás

Karbantartás előtt készüléket ki kell kapcsolni, és ki kell húzni az akkumulátortöltő tápdugaszát a dugaszolóaljzatból.

6.1 Szívó egység, nyéltest, töltőtálapzat

A készülékről puha, száraz ruhával törölje le a szennyeződések.

ruhával törölje le a felületet, majd törölje át száraz ruhával.

Makacs szennyeződések esetében semleges tisztítószer vizes oldatával benedvesített

Ne használjon oldószereket, például higítót, benzint vagy hajtógázos tisztítószereket.

6.2 Portartály

Először a portartályban összegyűlt port távolítsa el, majd mossa ki azt langyos vízzel.

Visszaszerelés előtt ellenőrizze, hogy a portartály teljesen száraz-e.

6.3 Szűrő

A szűrőt nem szabad mosógépben mosni.

esetében a következőképpen kell kimosni:

A szárításukhoz nem szabad meleg levegőfúvást alkalmazni (például szárítógép, hajszárító).

1. Először ürítse ki a port
2. Mossa ki vízzel
3. Az alkatrészek visszaszerelése előtt ellenőrizze, hogy a szűrők teljesen szárazak-e.

Makacs szennyeződések vagy csökkent szívóteljesítmény

7 A feleslegessé vált termék elhelyezése (HU)

Ha az akkumulátorcsomagok már nem tartják meg a töltést, akkor elérkezett a készülék hasznos élettartamának vége.

A feleslegessé vált készülék elhelyezése előtt az újratölthető akkumulátorcsomagokat ki kell szerelni az alábbiak szerint, illetve a helyi előírásoknak megfelelően.

MEGJEGYZÉS: Az akkumulátorcsomag nem cserélhető. Az akkumulátorcsomag eltávolítása után a készüléket hulladékként kell kezelni.

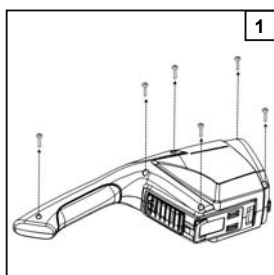

1

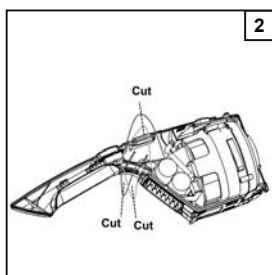

2

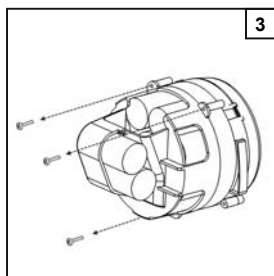

3

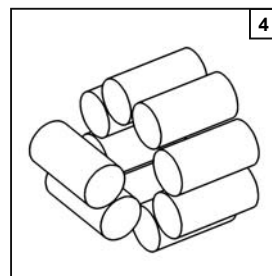

4

1. Csavarhúzóval csavarozza le a készülékházat.
2. Ollóval vagy csípőfogóval vágja el a vezetékeket, hogy az akkumulátorrekesz kivehető legyen a készülékből.
3. Távolítsa el az akkumulátorrekeszt a motorral együtt. Csavarozza le az akkumulátorsínt.
4. Vegye ki az akkumulátort a készülékből. **VIGYÁZAT:** Az akkumulátorcsomagokat tilos megcsónkítani vagy tűzbe dobni; magas hőmérsékleten felrobbannak.

VIGYÁZAT – súlyos sérülés veszélye és tűzveszély:

Ügyelni kell rá, hogy ne érjen soha fémtárgy és/vagy fém alkatrész az akkumulátorcsomag két csatlakozójához egyszerre, különben rövidzárlat keletkezhet. Eltávolítás után az akkumulátorcsomag csatlakozóit vastag öntapadós szalaggal le kell fedni. Ne próbálja az akkumulátorcsomagot szétörni vagy darabokra szedni! Az akkumulátorokat megfelelően kell újrahasznosítani vagy ártalmatlanítani. Az akkumulátorcsomagokat gyermekektől távol kell tartani.

HU 8 Garancia és szerviz

Erre a Nilfisk Handy újratölthető porszívóra kettő (2) év garancia érvényes, amely a következő részekre vonatkozik: motor, adapter, kapcsoló és készülékház. Az akkumulátorokra, a szűrőkre, a padlókefére és egyéb tartozékokra tizenkét hónap garancia érvényes, amely a gyártási hibákból eredő meghibásodásokra vonatkozik, de nem vonatkozik a természetes igénybevételből eredő meghibásodásokra.

A garancia fedezi a cserealkatrészeket és a javítási díjat, és védelmet nyújt a szokásos háztartási használat során jelentkező, gyártási és anyaghibákból eredő meghibásodások esetén. A garanciális javítás vagy csere csak abban az esetben vehető igénybe, ha bizonyítható, hogy a meghibásodás a termék garanciaideje alatt történt (megfelelően kitöltött garanciajeggyel vagy a termék típusát és a vásárlás dátumát is tartalmazó hivatalos számlával), és ha a porszívót új termékként Nilfisk-Advance forgalmazótól vásárolták. Meghibásodás esetén a vásárlónak saját költségén kell a Nilfisk-Advance képviselővel a kapcsolatot felvennie, és a

terméket a szervizbe vinnie. A garanciális javítások után a porszívót a Nilfisk-Advance a saját költségén és kockázatára visszajuttatja a vásárlónak.

A garancia nem fedezi a következőket:

- A tartozékok és a szűrők természetes elhasználódása.
- Helytelen használatból közvetlenül vagy közvetetten eredő meghibásodások és károk – kötőmelék, forró hamu vagy szőnyegillatosító por felszívása stb.
- A használati útmutatóban részletezett karbantartás elmulasztása, hiányos vagy helytelen végrehajtása.
- Ha a készüléket lakásfelújítási munkáknál használták.
- Ha a készüléket víz, vakolat- vagy fűrészpor felszívására használták.

A garancia nem érvényes a következő esetekben: helytelen összeszerelés (pl. összeállítás vagy csatlakoztatási hiba), tűzkár, tűz, villámcsapás, abnormális feszültségadózás és bármilyen egyéb elektromos zavar, például hibás biztosítékok vagy hibás elektromos hálózat, illetve általában véve minden olyan meghibásodás és

kár, amelyről a Nilfisk-Advance úgy ítéli meg, hogy nem gyártási vagy anyaghibákból ered.

A garancia érvényét veszíti:

- Ha a meghibásodás nem eredeti Nilfisk alkatrészek használatára vezethető vissza.
- Ha a porszívóról eltávolították az azonosítószámot.
- Ha a porszívót nem hivatalos Nilfisk márkaszervizben javították.
- Ha a készüléket kereskedelmi célokra, pl. építkezésen, takarítószolgálatban, irodákban vagy egyéb, nem háztartási célokra használták.

A garancia a következő területeken érvényes:

Dánia, Svédország, Norvégia, Nagy-Britannia, Írország, Belgium, Hollandia, Franciaország, Németország, Lengyelország, Oroszország, Ausztria, Svájc, Spanyolország, Portugália, Ausztrália és Új-Zéland, Észtország, Lettország, Litvánia, Magyarország, Görögország, Szlovénia, Szlovákia, Cseh Köztársaság, Olaszország, Finnország, Bulgária, Románia és Törökország.

Cuprins

RO

1. Prezentare generală.....	131
2. Instrucțiuni de securitate	132
3. Instrucțiuni de utilizare	133
4. Încărcarea bateriei	134
5. Eliminarea deșeurilor	135
6. Service și întreținere	136
7. Eliminarea produsului.....	137
8. Garanție și service	138
9. WEEE.....	157

1 Prezentare generală

- | | | |
|--|---|--------------------------------------|
| 1 Buton Pornit/Oprit (unitatea detașabilă) | 5 Filtru primar | 10 Adaptor |
| 2 Indicator luminos încărcare | 6 Compartiment praf | 11 Șuruburi pentru montare pe perete |
| 3 Buton decuplare compartiment praf | 7 Duză retractabilă pentru locuri înguste | 12 Dibluri pentru montare pe perete |
| 4 Filtru secundar | 8 Unitate de aspirație | |
| | 9 Suport de încărcare | |

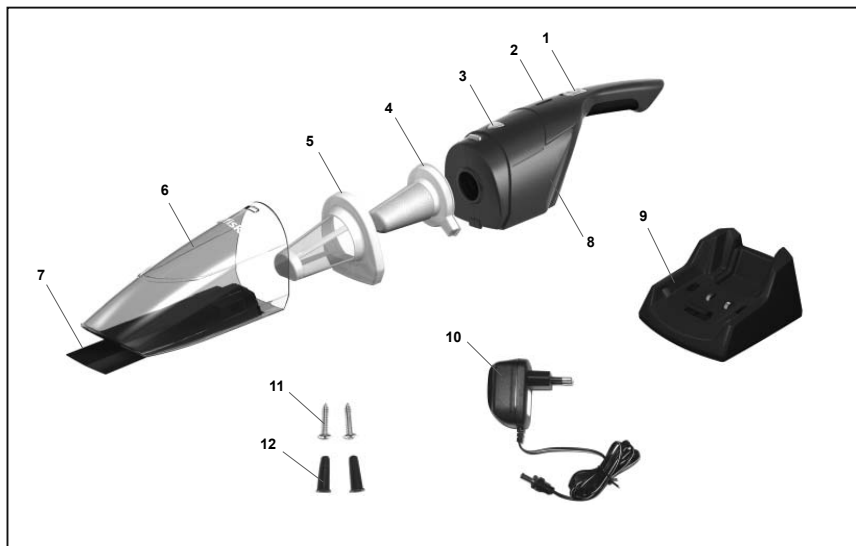

RO 2 Instrucțiuni de securitate



- Acest produs este destinat aspirării suprafețelor uscate de mici dimensiuni. Nu utilizați aparatul pentru a aspira apă sau alte lichide.
- Scântele care se produc în interiorul motorului pot provoca aprinderea vaporilor sau a prafului inflamabil. Nu aspirați și nu folosiți acest produs în apropierea lichidelor inflamabile (de ex. benzină sau alți combustibili, gaz pentru brichete, soluții pentru curățare, vopsele pe bază de ulei), gaze (de ex. gaze naturale, hidrogen) sau praf explozibil (de ex. praf de cărbune, praf de magneziu, praf provenit de la cereale, praf de pușcă). Nu aspirați niciun obiect care fumează sau arde (de ex. țigări, chibrituri, cenușă fierbinte). Nu aspirați niciodată materiale toxice, deoarece vaporii sau praful pot reprezenta un pericol pentru sănătate.
- Acest aparat nu este o jucărie. Fiți foarte atent(ă) atunci când aparatul este utilizat de copii sau în apropierea copiilor sau a animalelor de companie. Nu folosiți niciodată aparatul pe animale de companie.
- Nu folosiți niciodată aspiratorul, adaptorul CA sau baza de încărcare, dacă acestea sunt deteriorate.
- Nu deformați și nu incinerati acumulatorii, deoarece aceștia explodează la temperaturi înalte.
- Nu introduceți/scoateți adaptorul CA în/din priză cu mâna udă. Uscați complet aparatul înainte de a-l așeza pe baza de încărcare.
- Nu introduceți și nu scăpați aparatul în apă sau în alte lichide. În cazul în care aparatul cade în apă sau în alt lichid, nu-l atingeți și nu introduceți mâna în apă.
- Nu încărcați aparatul în cazul în care cablul de alimentare este secționat sau deteriorat sau în cazul în care conductorii acestuia sunt expuși.
- Mențineți cablul adaptorului și aparatul departe de suprafețele încălzite.
- Pentru a scoate adaptorul CA din priză, trageți direct de baza adaptorului, nu trageți de cablu.
- Nu determinați deformarea cablului adaptorului în punctul în care acesta se cuplează la aparat, deoarece cablul se poate uza și rupe.
- În cazul în care utilizați un cablu prelungitor cu acest aparat, caracteristicile electrice ale setului de alimentare sau ale cablului prelungitor trebuie să fie cel puțin egale cu cele ale aparatului.
- Nu folosiți acest aparat în cazul în care cablul sau fișa adaptorului este deteriorată, nu funcționează corespunzător, a căzut sau este deteriorată, a fost lăsată în aer liber sau a căzut în apă. Toate reparațiile trebuie executate de un centru de service autorizat.
- Nu folosiți acest aparat în aer liber. Pentru a asigura funcționarea optimă a aparatului, se recomandă păstrarea acestuia în locuri în care temperatura nu depășește 40°C.
- Nu folosiți aparatul în timp ce acesta se încarcă.
- Păstrați baza de încărcare în locuri ferite de căldură, flăcări și lichide.
- Nu introduceți niciodată obiecte în orificiile aparatului. Nu folosiți aparatul în cazul în care unul din orificii este blocat.
- Nu folosiți aparatul pentru a aspira obiecte metalice, precum monede, șuruburi, cuie, piuneze etc.
- Asigurați-vă că duza este curată pentru a evita zgârirea suprafețelor sensibile.
- Goliți aparatul după fiecare utilizare. Feriți aparatul de praf, scame, fire de păr sau orice alte obiecte care ar putea reduce circulația aerului.
- Evitați contactul părului, a hainelor largi și a părților corpului cu orificiile sau părțile în mișcare, în special cu cea parte a aparatului în care are loc aspirația.
- Nu apropiați niciodată duza aspiratorului de față, în special de ochi și de urechi, în timpul utilizării.
- Nu folosiți aparatul fără filtre și fără compartimentul pentru praf.
- Aveți grijă atunci când folosiți aparatul pe scări pentru a preveni riscul de cădere.
- Bornele de încărcare a bateriei de pe aspirator și baza de încărcare trebuie păstrate curate și fără acumulări de murdărie.
- Folosiți doar baza de încărcare și adaptorul CA furnizat împreună cu aparatul. Nu folosiți componente nefurnizate sau nerecomandate de Nilfisk.
- Nu se recomandă utilizarea aparatului de către persoane (inclusiv copii) ale căror capacități fizice, senzoriale sau mentale sunt afectate sau care nu au suficientă experiență sau suficiente cunoștințe pentru a-l utiliza. Aceste persoane pot folosi aparatul numai dacă sunt supravegheate sau dacă au fost instruite în privința modului de utilizare a acestuia de către o persoană răspunzătoare pentru siguranța lor. Nu lăsați aparatul la îndemâna copiilor. Supravegheați copiii pentru a vă asigura că aceștia nu se joacă cu aparatul.

3 Instrucțiuni de utilizare

RO

Când folosiți aparatul pentru prima dată sau după o perioadă mai lungă de neutilizare, asigurați-vă că bateria este complet încărcată.

- Nu lăsați acumulatorii la încărcat mai mult de 16 ore.
- Nu lăsați produsul în starea „On” (pornit), dacă acumulatorii sunt descărcați.
- Încărcați acumulatorii atunci când sunt descărcați și nu-i lăsați descărcați timp îndelungat.

3.1 Pornire și oprire

3.1.1 Pornire

PORNIȚI aparatul, apăsând în jos pe butonul Pornit/Oprit.

Înainte de a utiliza aparatul pentru prima dată, încărcați complet bateria, de asemenea, încărcați bateria în cazul în care aparatul a fost depozitat pe o perioadă îndelungată de timp (mai mult de o lună). Prin aceasta veți asigura o durată mare de viață a bateriei.

- Bateria este încărcată complet după 16 ore. Încărcarea prelungită poate reduce durata de viață a bateriei și nu este optimă pentru mediu.
- Reîncărcați bateria în momentul în care puterea de aspirație atinge un nivel insuficient. Prin aceasta veți asigura o durată mare de viață a bateriei.
- Când bateria este goală, puneți comutatorul aparatului pe poziția OFF (Oprit). Dacă aparatul este depozitat cu comutatorul pe poziția „ON”, bateria se va deteriora.

3.1.2 Oprise

OPRIȚI aparatul, apăsând în sus pe butonul Pornit/Oprit.

3.2 Pregătirea aspiratorului



1. Asigurați-vă că butoanele de pornire/oprire sunt în poziția «OFF» (Oprit).
2. Așezați aspiratorul Nifisk Handy pe suportul de încărcare pentru prima încărcare. (A se vedea capitolul referitor la încărcare)
3. La prima încărcare, aspiratorul trebuie încărcat timp de cel puțin 16 ore.

RO 4 Încărcarea bateriei

Nu uitați să încărcați bateria în următoarele situații:

- Când folosiți aparatul pentru prima dată după cumpărare;
- În cazul în care puterea de aspirație atinge un nivel insuficient
- În cazul în care aparatul a fost depozitat o perioadă îndelungată de timp (mai mult de o lună).

4.1 Montarea pe perete a bazei de încărcare

Aspiratorul dumneavoastră Handy a fost conceput pentru a fi agățat vertical pe perete, cu capătul mânerului în jos. În

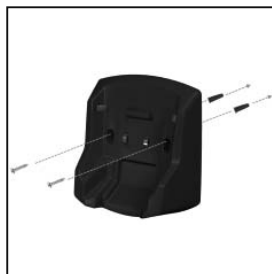

momentul montării pe perete, asigurați-vă că în perete nu există obiecte periculoase (de ex. fire electrice, țevi etc.). Folosiți un burghiu de 5 mm pentru a găuri peretele astfel încât să puteți introduce diblurile de plastic. Introduceți apoi diblurile și înșurubați baza de încărcare în perete.

Vă recomandăm să așezați aspiratorul Handy aproape de o priză de curent. Apoi, introduceți cablul adaptorului în mufa aflată pe partea laterală a bazei de încărcare.

4.2 Așezați aspiratorul Nilfisk Handy pe suportul de încărcare



Dacă aspiratorul Nilfisk Handy nu este așezat corespunzător pe suportul de încărcare, acesta nu se va încărca sau va cădea.

Aveți grijă să nu vă împiedicați de cablul de alimentare atunci când încărcați bateria.

4.3 Introduceți fișa cablului de alimentare în priză

Atunci când cablul de alimentare al încărcătorului bateriei este conectat la priză de CA, se va aprinde indicatorul luminos.

Notă: Lumina indicatoare rămâne întotdeauna aprinsă când încărcătorul bateriei este conectat la rețeaua de alimentare cu curent electric. Corpul aparatului se poate încălzi în timpul încărcării. Acest lucru este normal.

5 Eliminarea deșeurilor

RO

- Încercați să goliți aspiratorul cât mai des posibil. Praful de pe filtru poate duce la reducerea performanțelor aspiratorului și la suprasolicitarea motorului.
- OPRIȚI întotdeauna aspiratorul atunci când doriți să-l goliți.

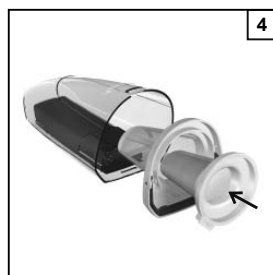
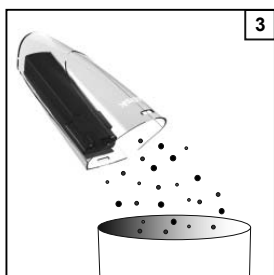
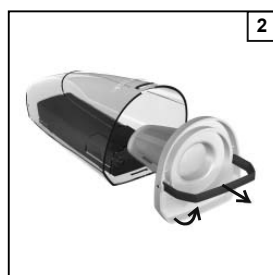
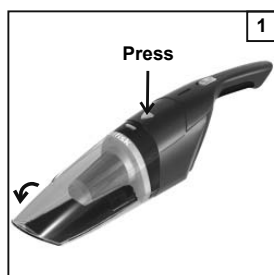

1. Detașați compartimentul pentru praf.
2. Scoateți filtrele.
3. Goliți compartimentul pentru praf.
4. Puneți la loc filtrele în ordinea și în poziția corectă.
5. Puneți la loc compartimentul pentru praf în unitatea de aspirație.

Atenție

Nu aspirați o cantitate mare de praf deodată și nu aspirați obiecte mari, deoarece acest lucru poate duce la blocarea canalului de aspirație și la reducerea puterii de aspirație.

Nu aspirați petrol lampant, benzină sau mături de țigară, deoarece acest lucru poate duce la declanșarea unui incendiu.

Eliminați frecvent praful pentru a preveni deteriorarea aparatului.

RO 6 Service și întreținere

Înainte de a începe efectuarea activităților de întreținere, OPRIȚI întotdeauna aparatul și deconectați cablul încărcătorului de baterii de la rețea.

- | | |
|--|--|
| 6.1 Unitatea de aspirație, corpul suportului, baza de încărcare | <p>Eliminați urmele de murdărie de pe componente, folosind o cârpă moale și uscată.</p> <p>În cazul murdăriei persistente, curățați folosind o cârpă moale umezită cu o soluție de apă și puțin detergent neutru, apoi ștergeți cu o cârpă uscată.</p> <p>Nu folosiți solvenți, precum diluanți, benzen și produse de curățare de tip spray</p> |
| 6.2 Compartimentul pentru praf | <p>Eliminați mai întâi praful colectat în compartimentul pentru praf, apoi spălați compartimentul, folosind apă caldă. Înainte de a pune la loc compartimentul pentru praf, asigurați-vă că acesta este complet uscat.</p> |
| 6.3 Filtrul | <p>Nu spălați filtrele în mașina de spălat.</p> <p>aspirație, spălați filtrul conform instrucțiunilor de mai jos:</p> <p>Nu le uscați folosind aparate care suflă aer cald, precum uscătoare sau uscătoare de păr. În cazul murdăriei persistente sau a reducerii puterii de</p> <ol style="list-style-type: none">1. Îndepărtați mai întâi praful2. Spălați cu apă3. Înainte de a reasambla componentele, asigurați-vă că filtrele sunt complet uscate. |

7 Eliminarea produsului

RO

Atunci când bateriile nu mai funcționează, aparatul a ajuns la finalul duratei de serviciu.

Înainte de eliminarea aparatului, îndepărtați și reciclați bateriile reîncărcabile în conformitate cu legislația federală și locală, conform instrucțiunilor de mai jos.

NOTĂ: Bateriile nu pot fi înlocuite. După îndepărtarea bateriilor, aparatul trebuie eliminat.

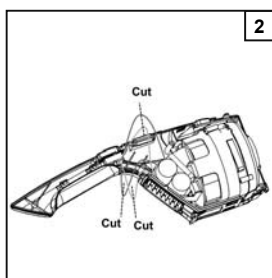
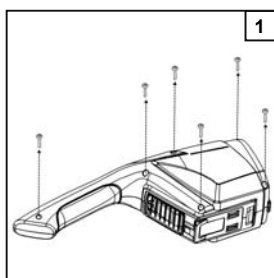

1. Deșurubați carcasa cu ajutorul unei șurubelnițe.
 2. Tăiați firele cu ajutorul unor foarfeci sau clești de tăiat sârmă pentru a detașa complet compartimentul pentru baterii de aparat.
 3. Îndepărtați compartimentul de baterii, inclusiv motorul. Deșurubați consola bateriilor.
 4. Îndepărtați bateria din aparat.
- AVERTISMENT:** Nu deformați și nu incinerați acumulatorii, deoarece aceștia explodează la temperaturi înalte.

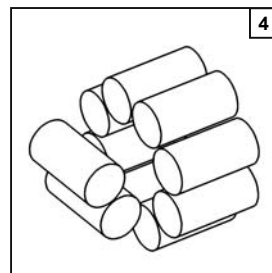
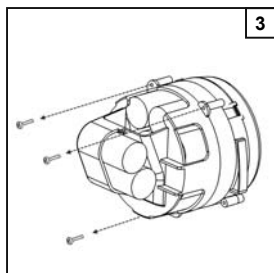

AVERTISMENT – Pericol de incendiu sau de rănire gravă

Nu atingeți niciodată bornele acumulatorilor cu obiecte de metal și sau părți ale corpului, deoarece se poate produce un scurtcircuit. În momentul îndepărtării, acoperiți toate bornele acumulatorilor cu bandă adezivă rezistentă. Nu încercați să distrugeți sau să dezamblați acumulatorii sau să îndepărtați oricare din componentele acestora. Bateriile trebuie reciclate sau eliminate în mod corespunzător. Nu lăsați acumulatorii la îndemâna copiilor.

RO 8 Garanție și service

Acest aspirator reîncărcabil Nilfisk Handy beneficiază de o garanție de doi (2) ani, care acoperă motorul, adaptorul, întrerupătorul și carcasa. Garanția pentru baterii, filtre, peria pentru podele și alte accesorii este de 12 luni și acoperă exclusiv defectele de fabricație, fără a acoperi defecțiunile apărute ca urmare a uzurii normale a aparatului.

Garanția acoperă costul pieselor de schimb și al manoperei în cazul defectelor de material și de fabricație apărute în condițiile utilizării normale a aparatului în mediul casnic.

Reparațiile în garanție vor fi efectuate numai dacă se poate dovedi că defecțiunea s-a produs în perioada de garanție a aparatului (un certificat de garanție completat corect sau bon fiscal pe care să fie tipărite/ștampilate data și tipul aparatului) și cu condiția ca aspiratorul să fi fost achiziționat ca produs nou, distribuit de Nilfisk-Advance. În cazul în care sunt necesare reparații, clientul trebuie să contacteze Nilfisk-Advance pentru a fi îndrumat spre o agenție de service pe cheltuiala clientului. La finalul lucrărilor

de reparații, aspiratorul va fi returnat clientului pe riscul și cheltuiala Nilfisk-Advance.

Prezenta garanție nu acoperă:

- Uzura normală a filtrelor și a accesoriilor.
- Defecțiunile sau deteriorările apărute ca o consecință directă sau indirectă a utilizării necorespunzătoare, precum aspirarea de moloz, cenușă fierbinte sau praf deodorant pentru covoare.
- Abuzul, pierderea sau neefectuarea operațiunilor de întreținere descrise în instrucțiunile de utilizare.
- Defectele apărute ca urmare a utilizării aparatului la renovarea locuinței.
- Defectele apărute ca urmare a utilizării aparatului pentru aspirarea apei, prafului de tencuială sau a rumegușului.

De asemenea, garanția nu va acoperi defectele apărute ca urmare a instalării, adică a asamblării sau conectării incorecte sau deficiente, nici defectele provocate de incendii, trăsnete sau variații de tensiune sau orice alte cauze electrice, precum siguranțe defecte sau instalații electrice defecte din rețeaua de

alimentare, nici defectele sau deteriorările pe care Nilfisk-Advance le consideră în general a fi rezultatul altor cauze, nu al defectelor de material și de fabricație.

Garanția își pierde valabilitatea:

- Dacă defectul a apărut ca urmare a utilizării unor componente Nilfisk contrafăcute.
- Dacă numărul de identificare a fost îndepărtat de pe aspirator.
- Dacă aspiratorul a fost reparat de un agent care nu a fost autorizat de Nilfisk.
- Dacă aparatul a fost utilizat în mediu comercial, adică de firme de construcții, de firme de curățenie, în diverse meserii sau în orice alt mediu non-casnic.

Garanția este valabilă în:

Danemarca, Suedia, Norvegia, Marea Britanie, Irlanda, Belgia, Olanda, Franța, Germania, Polonia, Rusia, Austria, Elveția, Spania, Portugalia, Australia și Noua Zeelandă, Estonia, Letonia, Lituania, Ungaria, Grecia, Slovenia, Slovacia, Republica Cehă, Italia, Finlanda, Bulgaria, România și Turcia.

Съдържание

BG

1. Преглед	139
2. Инструкции за безопасност	140
3. Инструкция за употреба	141
4. Зареждане на батерията	142
5. Изхвърляне на отпадъци	143
6. Обслужване и поддръжка	144
7. Изхвърляне на продукта	145
8. Гаранция и сервизно обслужване	146
9. WEEE	157

1 Преглед

- | | | |
|--|---------------------------------|-----------------------------|
| 1 Ключ за включване/изключване (ръчен агрегат) | 4 Вторичен филтър | Заряден стенд |
| 2 Светлинен индикатор за зареждане | 5 Основен филтър | 10 Адаптор |
| 3 Бутон за освобождаване на колектор за прах | 6 Колектор за прах | 11 Винтове за стенов монтаж |
| | 7 Прибиращ се накрайник за ъгли | 12 Дюбели за стенов монтаж |
| | 8 Вакуумен блок | |

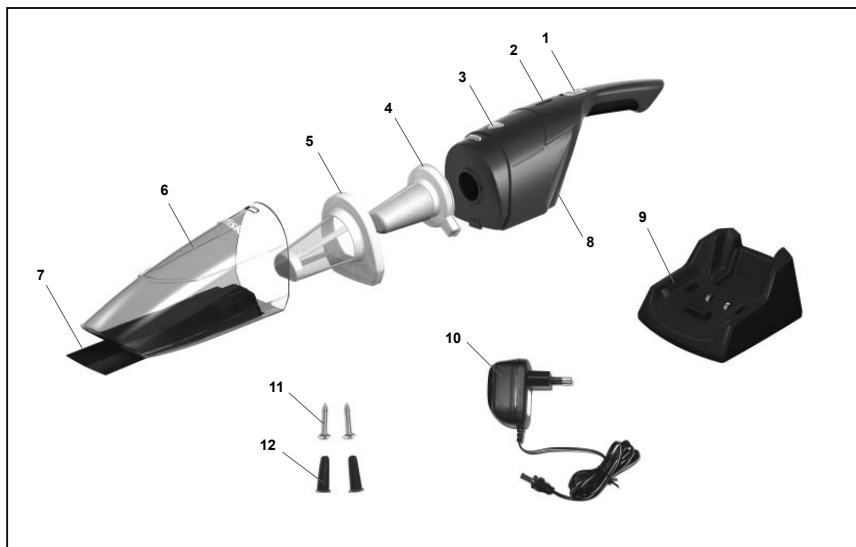

2 Инструкции за безопасност



- Този продукт е разработен за почистване с вакуум на малки площи само от сух материал – не използвайте за вакуумно почистване от вода или други течности.
- Искрите във вътрешността на електромотора могат да запалят възпламеними пари или прах. Не почиствайте с вакуум и не използвайте този продукт до възпламеними продукти или продукти за горене (напр. бензин или други горива, газ за запалки, почистващи препарати, маслени бои), газове (напр. природен газ, водород) или експлозивен прах (напр. въглищен прах, прах от магнезий, зърнен прах, барут). Не почиствайте с вакуум нищо, което пуши или гори (напр. цигари, кибритени клечки, гореща пепел). Никога не почиствайте с вакуум токсични материали като пари или прах, които може да изложат на риск здравето.
- Този продукт не е играчка. Необходимо е особено внимание, когато се използва от или в близост до деца или домашни любимци. Никога не използвайте този продукт върху домашни любимци.
- Никога не използвайте повредена прахосмукачка, адаптор за променлив ток или зарядна база.
- Не повреждайте и не изгаряйте акумулаторните батерии, тъй като те ще експлодират при високи температури.
- Не включвайте/не изключвайте променливотоковия адаптор в/от електрическия контакт с мокри ръце. Подсушете продукта напълно, преди да го поставите в зарядната база.
- Не поставяйте и не използвайте продукта във вода или други течности. Ако продуктът попадне във вода или друга течност, не докосвайте и не се приближавайте до водата.
- Не зареждайте продукта, ако електрическият кабел е срян, повреден или ако проводниците са оголени.
- Пазете кабела на адаптора от нагорещени повърхности.
- Не изключвайте променливотоковия адаптор от електрически контакт, поставете го директно върху базата на адаптора; не дърпайте за кабела.
- Не оказвайте никакъв натиск върху кабела на адаптора при свързването му с продукта, тъй като кабелът може да се опъне и да се скъса.
- Ако с този продукт използвате удължаващ кабел, отбелязаните разчетни електрически характеристики на кабелния комплект или удължаващия кабел трябва да бъдат поне толкова големи, колкото разчетните електрически характеристики на продукта.
- Не работете с продукта, ако е с повреден кабел или щепсел на адаптора, ако е неизправен, изпуснат или повреден, ако е оставен на открито или изпуснат във вода. Всички ремонтни дейности трябва да е извършват от упълномощен сервизен център.
- Не използвайте този продукт на открито. За оптимална експлоатация съхранявайте продукта на място, чиято температура не надвишава 40°C.
- Не работете с продукта, докато се зарежда.
- Съхранявайте зарядната база на място, където няма да бъде подложена на въздействие на топлина, пламъци или течности.
- Никога не поставяйте предмети в който и да било от отворите на продукта. Не използвайте продукта, ако някой от отворите му са запушени.
- Не използвайте продукта за почистване с вакуум от метални предмети като монети, винтове, пирони, кабарчета и т.н.
- Уверете се, че накрайникът се движи свободно, за да предотвратите издраскване на фини подови настилки.
- Изправете продукта след всяка употреба. Пазете го от прах, власинки, косми и всякакви други неща, които намаляват въздушния поток.
- Пазете косата, свободни дрехи и частите на тялото от отвори или движещи се части, особено частта от продукта, където се осъществява засмукване.
- По време на работа никога не поставяйте накрайника на прахосмукачката близо до лицето си, особено до очите или ушите.
- Не използвайте продукта без поставени филтри и колектор за прах.
- Бъдете внимателни, когато използвате продукта на стълби, за да предотвратите падания.
- Зарядните клеми за батериите на прахосмукачката и зарядната база трябва да се поддържат чисти и без замърсявания.
- Използвайте само зарядната база и променливотоковия адаптор, доставени с продукта. Не използвайте никакви части, които не са доставени или препоръчани от Nilfisk.
- Този уред не е предназначен за употреба от лица (включително деца) с намалени физически, сетивни или умствени възможности или с липса на опит и познания, освен ако не им е бил направен инструктаж относно използването на уреда от лице, отговарящо за тяхната безопасност. Пазете уреда от деца. Децата трябва да се наблюдават, за да се гарантира, че не играят с уреда.

3 Инструкции за употреба

BG

Уверете се, че батерията е напълно заредена, когато използвате продукта за първи път или след като продуктът е бил извън употреба дълго време.

- Не зареждайте акумулатора повече от 16 часа.
- Не оставяйте продукта включен ако акумулатора не е зареден.
- Заредете акумулатора когато е изтощен и не го оставяйте незареден за продължително време.

3.1 Пускане и спиране

3.1.1 Пускане

Пуснете уреда, като превключите бутона за включване/изключване надолу.

Моля, заредете напълно батерията, преди да използвате продукта за пръв път. Моля, зареждайте батерията всеки път, когато продуктът е оставен неизползван за продължителен период от време (повече от месец). Това ще осигури дълъг експлоатационен живот на батерията.

- Батерията се зарежда напълно след 16 часа. Заредането с по-голяма продължителност може да съкрати живота на батерията и не е оптимално за околната среда.
- Моля, презаредете батерията, когато смукателната мощност спадне до незадоволително ниво. Това ще осигури дълъг експлоатационен живот на батерията.
- Моля, изключете продукта (OFF), когато батерията е изтощена. Ще повредите батерията, ако съхранявате продукта във включено положение (ON).

3.1.2 Спиране

Изключете уреда, като превключите бутона за включване/изключване нагоре.

3.2 Подготовка на прахосмукачката



1. Уверете се, че превключвателите са в положение OFF (изключено).
2. Поставете Nilfisk Handy в зарядния стенд за първо зареждане. (Направете справка с раздела за зареждане.)
3. Когато зареждате прахосмукачката за първи път, тя трябва да се зарежда най-малко 16 часа.

BG 4 Зареждане на батерията

Уверете се, че зареждате батерията при следните ситуации:

- Когато използвате продукта за първи път след закупуването му.
- Кога смукателната мощност достигне незадоволително ниво
- Когато продуктът е оставен неизползван за продължителен период от време (повече от месец).

4.1 Стенен монтаж за зарядната база

Вашата Handy е конструирана за вертикално окачване на стената, като краят на ръкохватката сочи надолу.

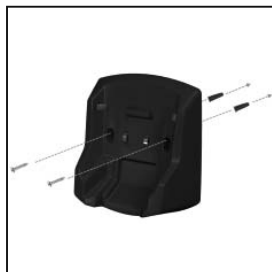

При стенен монтаж трябва да се внимава да няма опасни предмети, скрити под повърхността на стената (напр. проводници, тръби и т.н.). Използвайте 5 мм свредел за пробиване на отвори за пластмасовите дюбели. След това поставете дюбелите и завинтете зарядната база към стената.

Препоръчваме да разположите вашата Handy близо до електрически контакт. След това включете зарядната буква в гнездото от страната на зарядната база.

4.2 Поставете Nilfisk Handy в зарядния стенд



Ако Nilfisk Handy не се постави правилно в зарядния стенд, няма да се зареди или може да падне.

Избягвайте неустойчиви повърхности при зареждане – в противен случай батерията няма да се зареди поради ненадеждния контакт. Изберете устойчива подова настилка за зарядния стенд.

4.3 Включете електрическия щепсел в електрическия контакт

Когато електрическият щепсел на зарядното устройство за батерията се включи в променливотоков електрически контакт, светлинният индикатор ще светне.

Забележка: Индикаторът ще свети винаги, когато уредът е включен в захранването. Основното тяло може да се нагорещи по време на зареждане. Това е нещо нормално.

5 Изхвърляне на отпадъци

BG

- Опитвайте се да изхвърляте отпадъците от прахосмукачката възможно най-често. Прахта, полепнала по филтъра, може да причини недобро функциониране на прахосмукачката и да натовари двигателя.
- Винаги изключвайте електрическото захранване, когато се готвите да изхвърляте отпадъците.

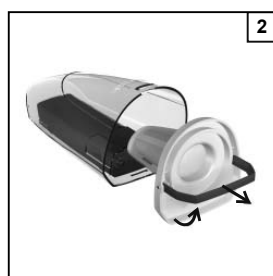
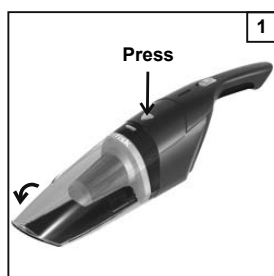

1. Откачете колектора за прах.
2. Извадете филтрите.
3. Изпразнете колектора за прах.
4. Поставете обратно филтрите в правилния ред и положение.
5. Поставете обратно колектора за прах във вакуумния блок.

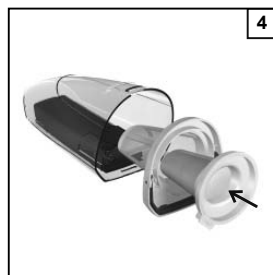
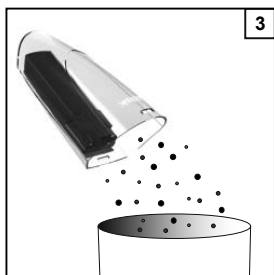

Внимание!

Не почиствайте с вакуум от много прах по всяко време и не почиствайте с вакуум от големи предмети. Това може да доведе до запушване на смукателните отвори и до загуба на смукателна мощност.

Не почиствайте с прахосмукачката от керосин, бензин или цигарени фасове. Това може да причини пожар.

Изхвърляйте често прахта, за да не повредите продукта.



6 Обслужване и поддръжка

Винаги изключвайте захранващото напрежение и изключвайте електрическия щепсел за зарядното устройство на батерията от електрическия контакт преди започване на поддръжка.

- | | | |
|---|--|--|
| 6.1 Вакуумен блок, корпус на конзола, зарядна база | <p>Отстранете прахта от продукта, като използвате суха и мека кърпа.</p> <p>В случай на упорито замърсяване почистете, като използвате мека влажна кърпа, потопена във воден разтвор с</p> | <p>малко неутрален почистващ препарат, а след това избършете със суха кърпа.</p> <p>Не използвайте разтворители като разреждител, бензол и почистващи спрейове.</p> |
| 6.2 Колектор за прах | <p>Първо отстранете натрупания прах по вътрешната част на колектора за прах и измийте с хладка вода. Уверете</p> | <p>се, че колекторът за прах е напълно сух, преди да го монтирате отново.</p> |
| 6.3 Филтър | <p>Да не се мият филтрите в пералня.</p> <p>Не ги подсушавайте с помощта на горещ въздух от сешоар или сушилня.</p> <p>В случай на упорито замърсяване или загуба на смукател-</p> | <p>на мощност измийте съгласно дадените по-долу указания:</p> <ol style="list-style-type: none">1. Първо отстранете прахта.2. Измийте с вода.3. Уверете се, че филтрите са напълно сухи, преди да ги монтирате отново. |

7 Изхвърляне на продукта

Ⓟ

Когато акумулаторните батерии вече не могат да държат заряд, продуктът е достигнал края на експлоатационния си цикъл.

Преди изхвърляне на продукта зареждащите се акумулаторни батерии трябва да се отстранят и рециклират в съответствие с федералното и местното законодателство, както е посочено по-долу.

ЗАБЕЛЕЖКА. Акумулаторните батерии не могат да се заменят. След отстраняване на акумулаторните батерии продуктът трябва да се изхвърли.

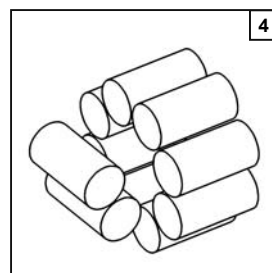
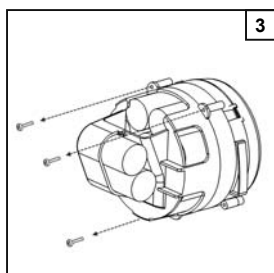
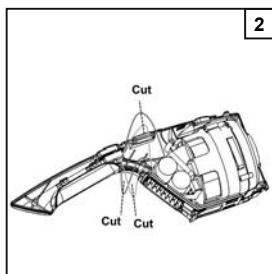
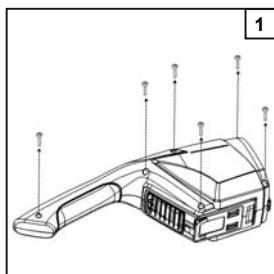

1. Използвайте отвертка за развиване на винтовете от корпуса.
2. Отрежете проводниците с ножиците или клещи резачки, за да освободите напълно отделението за батериите от агрегата.
3. Извадете отделението за батерии с електромотора. Развийте скобата на батерията.
4. Отстранете батерията от агрегата. **ПРЕДУПРЕЖДЕНИЕ!** Не повреждайте и не изгаряйте акумулаторните батерии, тъй като те ще експлодират при високи температури.

ПРЕДУПРЕЖДЕНИЕ! Опасност от пожар или сериозно нараняване!

Никога не докосвайте двете клемми на акумулаторната батерия с метални предмети и/или части на тялото, тъй като може да се получи късо съединение. При демонтиране покрийте всички клемми на акумулаторната батерия с изолиращ банд за тежки приложения. Не се опитвайте да унищожите или да разглобите акумулаторна батерия или да демонтирате някой от нейните компоненти. Батериите трябва да се рециклират или изхвърлят по подходящ начин. Пазете акумулаторните батерии от деца.

BG 8 Гаранция и сервизно обслужване

Презареждащата се прахосмукачка Nilfisk Handy има две (2) години гаранция на машината, която включва електромотора, адаптора, превключвателя и корпуса. Батериите, филтрите, подовата четка и другите принадлежности имат дванадесет месеца гаранция само за фабричен дефект и изключват износване.

Гаранцията включва разходи за резервни части и труд и покрива фабрични дефекти и дефекти на материала, които може да възникнат при нормална употреба в домакинството.

Сервизно обслужване под гаранция ще се извършва само ако може да бъде доказано, че дефектът е възникнал в рамките на гаранционния период на продукта (правилно попълнен гаранционен сертификат или печатна/подпечатана касова бележка с дата и тип на продукта) и при условие че прахосмукачката е била закупена като нов продукт и разпространена в търговската мрежа от Nilfisk-Advance. В случай на ремонт на дефекти клиентът трябва да се свърже с Nilfisk-Advance, за да бъде насочен към сервизен агент за сметка

на клиента. При извършване на необходимите ремонти прахосмукачката ще бъде върната на клиента за сметка и на отговорност на Nilfisk-Advance.

Гаранцията не покрива:

- Нормално износване на принадлежности и филтри.
- Дефекти или повреда, настъпила като пряк или непряк резултат от неправилна експлоатация, като вакуумно почистване от строителни отпадъци, гореща пепел или прах за дезодориране на килими.
- Нарушена, недостатъчна или липса на поддръжката, описана в инструкциите за употреба.
- Ако уредът е бил използван за домашни ремонти.
- Ако уредът е бил използван за засмукване на вода, гипсов прах или стърготини.

Не покрива и неправилна или лоша конфигурация, т.е. настройка или свързване, повреждане от пожар, пожар, токов удар или необичайни колебания на напрежението или каквито и да било други електрически смущения, като дефектни предпазители или дефектни електрически инсталации на охранящата

мрежа и дефекти или повреда като цяло, които Nilfisk-Advance счита за резултат от причини, различни от фабрични дефекти и дефекти на материала.

Гаранцията се обезсилва:

- Ако е причинен дефект от употребата на неоригинални части на Nilfisk.
- Ако идентификационният номер е премахнат от прахосмукачката.
- Ако прахосмукачката е била ремонтирана от неупълномощено от Nilfisk лице.
- Ако уредът е използван за търговски цели, т.е. от строителни предприемачи, почистващи фирми, професионални търговци, или за друго домакинско предназначение.

Гаранцията е валидна в:

Дания, Швеция, Норвегия, Великобритания, Ирландия, Белгия, Холандия, Франция, Германия, Полша, Русия, Австрия, Швейцария, Испания, Португалия, Австралия и Нова Зеландия, Естония, Латвия, Литва, Унгария, Гърция, Словения, Словакия, Чешка република, Италия, Финландия, България, Румъния и Турция.

Indeks

PL

1. Widok ogólny.....	147
2. Instrukcje dotyczące bezpieczeństwa	148
3. Instrukcja obsługi	149
4. Ładowanie akumulatora	150
5. Usuwanie odpadów.....	151
6. Serwis i konserwacja.....	152
7. Usuwanie urządzenia.....	153
8. Gwarancja i serwis.....	154
9. WEEE.....	158

1 Widok ogólny

- | | | |
|---|--------------------------------|--|
| 1 Przełącznik On/Off (jednostka ręczna) | 5 Główny filtr | 10 Zasilacz |
| 2 Kontrolka ładowania | 6 Pojemnik na kurz | 11 Śruba do montażu na ścianie |
| 3 Przycisk zwalniający pojemnik na kurz | 7 Chowana szczotka szczelinowa | 12 Kołek rozporowy do montażu na ścianie |
| 4 Dodatkowy filtr | 8 Jednostka ssąca | |
| | 9 Statyw ładujący | |

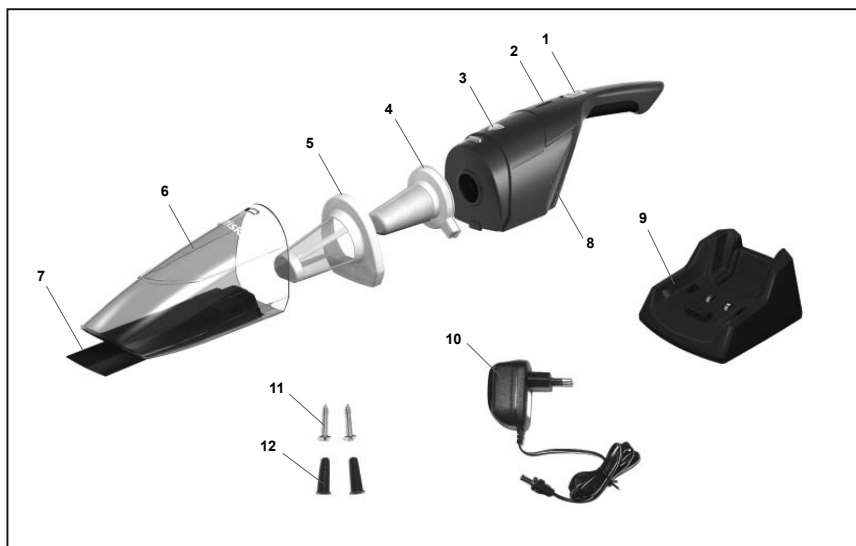

PL 2 Instrukcje dotyczące bezpieczeństwa



- To urządzenie jest przeznaczone tylko do odkurzenia suchych materiałów z małych powierzchni. Nie używać do odkurzenia wody ani innych płynów.
- Iskry wewnątrz silnika mogą wywołać zapłon palnych oparów lub pyłów. Nie odkurzać ani nie używać tego urządzenia w pobliżu palnych płynów (np. benzyny lub innych paliw, paliwa do zapalniczek, środków do czyszczenia, farb olejnych), gazów (np. gazu ziemnego, wodoru) czy wybuchowych pyłów (np. pyłu węglowego, pyłu magnezowego, pyłu zbożowego, prochu strzelniczego). Nie odkurzać przedmiotów dymiących lub palących się (np. papierosów, zapalek, gorących popiołów). Nigdy nie odkurzać materiałów toksycznych, ponieważ opary lub pyły mogą być zagrożeniem dla zdrowia.
- To urządzenie nie jest zabawką. Należy zwrócić szczególną uwagę, kiedy urządzenie jest używane przez dzieci albo w pobliżu ich lub zwierząt. Nigdy nie odkurzać zwierząt.
- Nigdy nie używać uszkodzonego odkurzacza, zasilacza ani bazy ładującej.
- Nie uszkadzać ani nie palić akumulatorów, ponieważ w wysokiej temperaturze wybuchną.
- Zasilacza nie włączać ani nie wylączyć z gniazdka elektrycznego mokrymi rękami. Całkowicie wysuszyć urządzenie przed umieszczeniem go w bazie ładującej.
- Nie wkładać urządzenia do wody ani innych płynów. Jeżeli urządzenie wpadnie do wody lub innego płynu, nie dotykać go ani nie sięgać do wody, śruby, gwoździe, pinezki itp.
- Sprawdzić, czy kółka i szczotka końcówki są czyste, aby uniknąć zarysowania delikatnych podłóg.
- Opróżnić urządzenie po każdym użyciu. Usunąć kurz, nitki, włosy i wszystko, co może zmniejszać przepływy powietrza.
- Uważać, aby włosy, luźne części odzieży, a także części ciała nie znalazły się w pobliżu otworów lub części ruchomych, zwłaszcza ssącej części urządzenia.
- Podczas pracy urządzenia nie zbliżać końcówki ssącej do twarzy, a zwłaszcza do oczu i uszu.
- Nie używać urządzenia bez filtrów i zamocowanego pojemnika na kurz.
- Aby uniknąć upadków, ostrożnie używać urządzenia na schodach.
- Zaciski do ładowania akumulatora znajdujące się w odkurzaczu i bazie ładującej muszą być czyste.
- Używać wyłącznika bazy ładującej i zasilacza dostarczonego z urządzeniem. Nie używać żadnych części, których nie dostarcza lub nie zaleca firma Nilfisk.
- To urządzenie nie powinno być obsługiwane przez osoby (również dzieci) z ograniczonymi możliwościami fizycznymi, sensorycznymi lub psychicznymi ani przez osoby bez doświadczenia i wiedzy, chyba że znajdują się one pod nadzorem lub zostały poinstruowane odnośnie obsługi urządzenia przez osobę odpowiedzialną za ich bezpieczeństwo. Urządzenie powinno znajdować się w miejscu niedostępnym dla dzieci. Należy pilnować dzieci, by nie bawiły się urządzeniem.
- Nie ładować urządzenia, jeśli kabel zasilający jest przecięty, uszkodzony lub widoczne są przewody.
- Kabel zasilacza i urządzenie nie powinny znajdować się w pobliżu gorących powierzchni.
- Aby wyłączyć zasilacz z gniazdka elektrycznego, pociągnąć za korpus zasilacza. Nie ciągnąć za kabel.
- Nie naprężać kabla zasilacza w miejscu połączenia z urządzeniem, ponieważ kabel może ulec uszkodzeniu i przerwać się.
- Jeżeli z tym urządzeniem używany jest przedłużacz, kable lub przedłużacz powinny mieć parametry prądowe co najmniej równe parametrom urządzenia.
- Nie używać urządzenia, jeśli występują uszkodzenia kabla lub wtyczki zasilacza, usterki w działaniu, zostało ono upuszczone lub uszkodzone, pozostawione poza pomieszczeniami lub zanurzone w wodzie. Wszelkie naprawy muszą być przeprowadzone przez autoryzowane centrum serwisowe.
- Nie używać tego urządzenia poza pomieszczeniami. W celu optymalnego działania należy przechowywać to urządzenie w miejscu o temperaturze nieprzekraczającej 40°C (104°F).
- Nie używać urządzenia w czasie ładowania.
- Bazę ładującą przechowywać w miejscu, gdzie nie będzie narażona na wysoką temperaturę, płomień czy płyny.
- Nigdy nie wkładać przedmiotów do żadnego z otworów urządzenia. Nie używać urządzenia, jeśli któryś z otworów jest zablokowany.
- Nie używać tego urządzenia do odkurzenia metalowych przedmiotów, takich jak mo-

3 Instrukcja obsługi

PL

Sprawdzić, czy akumulator jest całkowicie naładowany, kiedy urządzenie jest używane po raz pierwszy lub po dłuższej przerwie.

- Nie ładować akumulatora dłużej niż 16 godzin.
- Nie zostawiać urządzenia z przełącznikiem w pozycji „On” (wł.), jeżeli akumulator jest rozładowany.
- Naładować akumulator, kiedy jest rozładowany, i nie pozostawiać go w stanie rozładowania przez dłuższy czas.

3.1 Włączanie i wyłączanie

3.1.1 Włączanie

Włączyć jednostkę, naciskając przełącznik On/Off (wł./wył.) w dół.

Przed pierwszym użyciem urządzenia należy całkowicie naładować akumulator. Należy go również naładować, jeśli urządzenie nie było używane przez dłuższy czas (dłużej niż miesiąc). Zapewni to długi czas eksploatacji akumulatora.

- Akumulator jest całkowicie naładowany po 16 godzinach. Dłuższe ładowanie może

zmniejszyć czas eksploatacji akumulatora i jest niekorzystne dla środowiska.

- Naładować ponownie akumulator, kiedy siła ssąca stanie się niewystarczająca. Zapewni to długi czas eksploatacji akumulatora.
- Wyłączyć urządzenie, kiedy akumulator jest rozładowany. Akumulator ulegnie uszkodzeniu, jeśli urządzenie będzie przechowywane z przełącznikiem w pozycji „ON”.

3.1.2 Wyłączanie

Wyłączyć jednostkę, naciskając przełącznik On/Off (wł./wył.) w górę.

3.2 Przygotowanie odkurzacza



1. Sprawdzić, czy przełączniki znajdują się w pozycji „OFF”.
2. Umieścić urządzenie Nilfisk Handy w statywie ładującym w celu pierwszego ładowania. (Zapoznać się z rozdziałem dotyczącym ładowania.)
3. Przy pierwszym ładowaniu należy ładować odkurzacz przez co najmniej 16 godzin.

PL 4 Ładowanie akumulatora

Należy zwrócić uwagę, by ładować akumulator w następujących sytuacjach:

- Kiedy urządzenie będzie używane po raz pierwszy po zakupie.
- Kiedy siła ssąca staje się niewystarczająca.
- Kiedy urządzenie nie było używane przez dłuższy czas (dłużej niż miesiąc).

4.1 Montaż bazy ładującej na ścianie

Odkurzacz Handy może być zawieszony pionowo na ścianie z końcem uchwytu skierowanym w dół. Przy montażu na ścianie

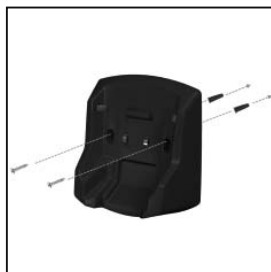

należy dokładnie sprawdzić, czy pod powierzchnią ściany nie kryją się niebezpieczne obiekty (np. przewody elektryczne, rury itp.). Wierząc otwory na plastikowe kołki rozporowe, używać 5 mm wiertła. Następnie włożyć kołki rozporowe i przykręcić bazę ładującą na ścianie.

Zalecamy, aby umieścić odkurzacz Handy w pobliżu gniazdka elektrycznego. Następnie włożyć wtyczkę ładowarki do gniazda z boku bazy ładującej.

4.2 Umieścić urządzenie Nilfisk Handy w statywie ładującym



Jeśli urządzenie Nilfisk Handy nie jest właściwie umieszczone w statywie ładującym, nie będzie ono ładowane i może się przewrócić.

Podczas ładowania akumulatora zachować ostrożność w związku z ryzykiem potknięcia się o kabel zasilający.

4.3 Podłączyć kabel zasilający do gniazdka

Kiedy wtyczka ładowarki akumulatora jest podłączona do gniazdka prądu przemiennego, świeci kontrolka.

Informacja: Kontrolka świeci zawsze, kiedy podłączone jest zasilanie. Podczas ładowania korpus może nagrzać się. Nie jest to anomalia.

5 Usuwanie odpadów

PL

- Należy starać się jak najczęściej usuwać śmieci zebrane podczas odkurzania. Kurz przyczepiony do filtra może powodować zmniejszenie siły ssącej i przeciążenie silnika.
- Zasilanie zawsze powinno być wyłączone podczas usuwania śmieci.

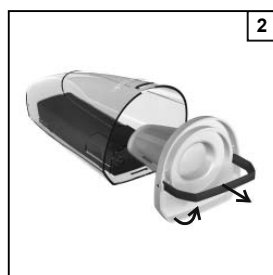
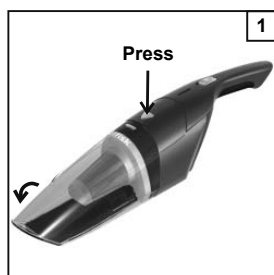

1. Odczepić pojemnik na kurz.
2. Wyjąć filtry.
3. Opróżnić pojemnik na kurz.
4. Założyć filtry w odpowiednim porządku i miejscu.
5. Zamocować pojemnik na kurz w jednostce ssącej.

Uwaga

Nie odkurzać dużej ilości kurzu na raz ani nie zasysać dużych przedmiotów. Może dojść do zablokowania otworu ssącego i zmniejszenia siły ssącej.

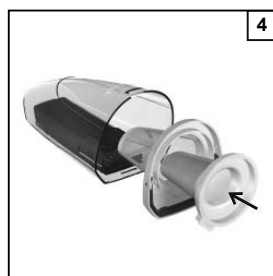
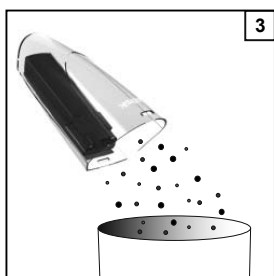

Nie odkurzać nafty, benzyny ani niedopalków papierosów. Może dojść do pożaru.

Często usuwać kurz, aby urządzenie nie uległo uszkodzeniu.



PL 6 Serwis i konserwacja

Przed rozpoczęciem konserwacji zawsze wyłączyć zasilanie i wyjąć z gniazdka zasilania wtyczkę ładowarki akumulatora.

6.1 Jednostka ssąca, baza ładująca

Przy użyciu suchej i miękkiej szmatki wytrzeć brud z urządzenia.

ilością neutralnego detergentu, a następnie wytrzeć suchą szmatką.

W przypadku uporczywego brudu czyścić miękką szmatką zwilżoną wodą z niewielką

Nie używać rozcieńczalnika, benzenu ani środków do czyszczenia w sprayu.

6.2 Pojemnik na kurz

Najpierw usunąć cały zebrany w zbiorniku kurz, a następnie umyć go letnią wodą.

Przed ponownym założeniem pojemnika na kurz sprawdzić, czy jest on całkowicie suchy.

6.3 Filtr

Nie prać filtrów w pralce. Nie suszyć ich przy użyciu źródeł ciepłego powietrza, takich jak suszarka lub suszarka do włosów.

1. Najpierw usunąć kurz.
2. Wypłukać wodą.
3. Przed ponownym założeniem części sprawdzić, czy filtry są całkowicie suche.

W przypadku uporczywego brudu lub zmniejszenia siły ssącej wypłukać je zgodnie z instrukcją poniżej.

7 Usuwanie urządzenia

PL

Kiedy akumulatory przestają utrzymywać odpowiedni poziom zasilania, urządzenie osiągnęło koniec swojego czasu eksploatacji.

Przed wyrzuceniem urządzenia akumulator z możliwością ponownego ładowania należy wymontować i poddać recyklingowi zgodnie z prawem państwowym i lokalnym, jak opisano poniżej.

INFORMACJA: Nie ma możliwości wymiany akumulatora. Po wymontowaniu go urządzenie należy wyrzucić.

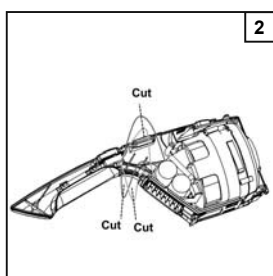
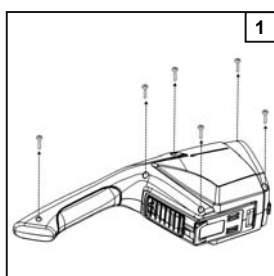

1. Śrubokrętem odkręcić obudowę.
2. Nożyczkami lub szczypcami przeciąć przewody, aby całkowicie wyjąć z urządzenia komorę akumulatora.
3. Wyjąć komorę akumulatora z silnikiem.
Odkręcić klamry akumulatora.
4. Wymontować akumulator z urządzenia. **OSTRZEŻENIE:** Nie uszkadzać ani nie palić akumulatora, ponieważ w wysokiej temperaturze wybuchnie.

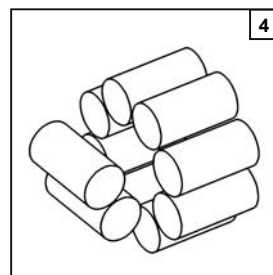
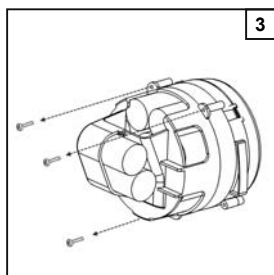

OSTRZEŻENIE-- Ryzyko pożaru lub poważnych obrażeń:

Nigdy nie dotykać obydwu zacisków akumulatora metalowym przedmiotem i/lub jakąś częścią ciała, ponieważ może dojść do zwarcia. Po wymontowaniu wszystkie zaciski akumulatora zakleić mocną taśmą klejącą. Nie podejmować prób zniszczenia czy rozłożenia akumulatora ani też usunięcia jego elementów. Akumulatory należy poddać recyklingowi lub w odpowiedni sposób usunąć. Akumulatory należy przechowywać w miejscu niedostępnym dla dzieci.

PL 8 Gwarancja i serwis

Ten ładowany odkurzacz Nilfisk Handy posiada dwuletnią (2) gwarancję na urządzenie, która obejmuje silnik, zasilacz, przełącznik i obudowę. Akumulatory, filtry, szczotka podłogowa i inne akcesoria są objęte dwunastomiesięczną gwarancją wyłącznie w zakresie wad fabrycznych z wyłączeniem zużycia.

Gwarancja obejmuje części zamienne oraz koszty pracy i dotychczas wad wykonania i materiału, które mogą ujawnić się w czasie normalnego użytku domowego. Gwarancyjne usługi serwisowe zostaną wykonane jedynie, jeśli dowiedzione zostanie, że wada wystąpiła w okresie gwarancyjnym (poprawnie wypełniona karta gwarancyjna lub wydrukowany/opieczętowany dowód zakupu z datą i opisem produktu), i pod warunkiem, że odkurzacz został kupiony jako nowe urządzenie rozprowadzane przez firmę Nilfisk-Advance. W przypadku napraw usterek klient musi skontaktować się z firmą Nilfisk-Advance, która skieruje go do serwisanta na koszt klienta. Po przeprowadzeniu koniecznych napraw odkurzacz zostanie zwrócony klientowi na odpowiedzialność i koszt firmy Nilfisk-Advance.

Gwarancja nie obejmuje:

- Normalnego zużycia akcesoriów i filtrów.
- Usterki lub uszkodzeń bezpośrednio lub niebezpośrednio wynikających z niewłaściwego użycia - np. odkurzania gruzu, gorących popiołów czy preparatu do odświeżania dywanów na sucho.
- Przypadków niewłaściwej, niewystarczającej lub braku konserwacji opisanej w instrukcji obsługi.
- Używania urządzenia do domowych remontów.
- Używania urządzenia do odkurzania wody, pyłu gipsowego lub trocin.

Nie obejmuje ona także niewłaściwej lub nieodpowiedniej konfiguracji, tzn. instalacji lub podłączenia, ani też uszkodzeń wywołanych przez pożar, uderzenie pioruna, nadzwyczajne wahania napięcia czy jakiegokolwiek inne zakłócenia elektryczne, jak wadliwe bezpieczniki lub wadliwe instalacje elektryczne w sieci zasilania, jak również w ogóle wad czy uszkodzeń, które firma Nilfisk-Advance uzna za wynikające z przyczyn innych niż wady wykonania i materiału.

Utrata gwarancji następuje, gdy:

- Usterka jest spowodowana używaniem części innych niż oryginalne części firmy Nilfisk.
- Numer identyfikacyjny został usunięty z odkurzacza.
- Odkurzacz nie był naprawiany przez sprzedawcę autoryzowanego przez firmę Nilfisk.
- Urządzenie jest używane komercyjnie, np. przez przedsiębiorców budowlanych, firmy sprzętujące, branże profesjonalne lub ma jakiegokolwiek zastosowanie inne niż domowe.

Gwarancja jest ważna w następujących krajach:

Dania, Szwecja, Norwegia, Wielka Brytania, Irlandia, Belgia, Holandia, Francja, Niemcy, Polska, Rosja, Austria, Szwajcaria, Hiszpania, Portugalia, Australia i Nowa Zelandia, Estonia, Łotwa, Litwa, Węgry, Grecja, Słowenia, Słowacja, Republika Czeska, Włochy, Finlandia, Bułgaria, Rumunia i Turcja.

Infolinia dla klientów z Australii: telefon 1300 733 171

9 WEEE

English

WEEE - Waste of Electric and Electronic

The symbol  on the product and the batteries indicates that they may not be treated as household waste. Instead they shall be handed over to the applicable collection point for the recycling of electrical and electronic equipment. By ensuring this product and the batteries are disposed of correctly, you will help prevent potential negative consequences for the environment and human health, which could otherwise be caused by inappropriate waste handling. For more detailed information about recycling, please contact your local city office, your household waste disposal service or the shop where you purchased the product.

Deutsch

Entsorgung von Elektro- und Elektronikgeräten

Die Kennzeichnung  am Produkt sowie an den Akkus verweist darauf, dass eine Entsorgung über den Hausmüll untersagt ist. Die bezeichneten Komponenten/Geräte sind in dafür vorgesehenen Sammelstellen für elektrische/elektronische Altgeräte abzugeben. Durch die sachgerechte Entsorgung dieses Produkts und der Akkus tragen Sie dazu bei, potenzielle Umwelt- und Gesundheitsgefährdungen zu vermeiden, die bei einer unsachgerechten Abfallaufbereitung auftreten können. Ausführliche Auskünfte zur Altstoffrückgewinnung erhalten Sie von der Stadt-/Kommunalverwaltung, Ihrer Abfallentsorgungseinrichtung oder im Geschäft, in dem das Produkt erworben wurde.

Français

DEEE – Déchets d'équipements électriques et électroniques

Le symbole  sur le produit et les batteries indique qu'il ne faut pas les traiter comme des déchets ménagers. Au lieu de cela, il faut les remettre au point de collecte approprié pour le recyclage des équipements électriques et électroniques. En veillant à ce que ce produit et les batteries soient correctement mis au rebut, vous contribuerez à éviter les éventuelles conséquences négatives pour l'environnement et la santé des personnes qui pourraient résulter sans cela d'un traitement inapproprié des déchets. Pour obtenir des informations plus détaillées sur le recyclage, veuillez contacter les services municipaux dont vous dépendez, les services responsables de l'enlèvement des ordures ménagères dans votre localité, ou le magasin où vous avez acheté le produit.

Español

RAEE - Residuos de aparatos eléctricos y electrónicos

El símbolo  en el producto y en las baterías indica que no debe tratarse como basura. Debe llevarse al punto para recogida y reciclaje de equipos eléctricos y electrónicos. Al asegurarse de que se deshace correctamente de este producto y de las baterías, ayuda a prevenir consecuencias negativas para el medioambiente y para la salud, que pueden producirse cuando los residuos no se procesan adecuadamente. Para obtener información más detallada acerca del reciclaje, póngase en contacto con su ayuntamiento, su servicio de recogida de basura o la tienda en la adquirió el producto.

Português

REEE – Resíduos de Equipamentos Elétricos e Eletrônicos

O símbolo  no produto e nas baterias indica que estes componentes não podem ser tratados como resíduos domésticos. Pelo contrário, devem ser entregues num ponto de recolha aplicável para reciclagem de equipamentos eléctricos e electrónicos. Assegurando que este produto e as baterias são eliminados correctamente, ajudará a evitar possíveis consequências adversas para o ambiente e a saúde humana que, de outra forma, poderiam ser provocadas por um tratamento incorrecto dos resíduos. Para obter informações mais detalhadas acerca da reciclagem, contacte o gabinete adequado da sua cidade, os serviços de eliminação de resíduos domésticos da sua área ou a loja onde adquiriu o produto.

Italiano

WEEE – Corretto smaltimento del prodotto (rifiuti elettrici ed elettronici)

Il simbolo  riportato sul prodotto e sulle batterie indica che essi non possono essere smaltiti come normali rifiuti domestici. Per evitare eventuali danni all'ambiente o alla salute causati dall'inopportuno smaltimento dei rifiuti, si invita l'utente a riciclare prodotto e batterie presso l'apposita struttura preposta allo smaltimento di apparecchiature elettriche ed elettroniche. Per informazioni più dettagliate in merito alle pratiche di riciclaggio, contattare il competente ufficio locale, il servizio smaltimento rifiuti domestici o il rivenditore presso il quale è stato effettuato l'acquisto.

Nederlands

Elektrisch en elektronisch afval

Het symbool  op het product en de batterijen geeft aan dat deze niet als huishoudelijk afval behandeld mogen worden. In plaats daarvan dienen zij afgeleverd te worden bij een inzamelpunt voor recycling van elektrische- en elektronische apparaten. Door dit product en de batterijen op een juiste manier te verwijderen, helpt u de mogelijke schadelijke gevolgen voor het milieu en de volksgezondheid te voorkomen die zouden kunnen ontstaan bij een onjuiste afvalverwerking. Voor nadere informatie over recycling kunt u contact opnemen met het gemeentehuis, uw afvalverwerkingsbedrijf of de winkel waar u het product heeft gekocht.

Svenska

WEEE – Avfall från el- och elektronikkomponenter

Symbolen  på produkten och batterierna anger att de inte får hanteras som hushållsavfall. De skall i stället lämnas in på uppsamlingsplats för återvinning av el- och elektronikkomponenter. Genom att säkerställa att produkten och batterierna hanteras på rätt sätt bidrar du till att förebygga eventuella negativa miljö- och hälsoeffekter som kan uppstå om produkten kasseras som vanligt avfall. För ytterligare upplysningar om återvinning bör du kontakta lokala myndigheter eller sophämtningstjänst eller affären där du köpte varan.

Norsk

WEEE - Waste of Electric and Electronic (elektrisk og elektronisk avfall)

Symbolet  på produkter og batterier indikerer at de ikke kan behandles som vanlig husholdningsavfall. Denne form for avfall må leveres inn til miljøstasjon for gjenvinning av elektrisk og elektronisk utstyr. Ved å sikre at dette produktet og batteriene deponeres korrekt, er du med til å forebygge mot negative konsekvenser for miljøet. For mer informasjon om gjenvinning, ta kontakt med kommunen eller butikken hvor du kjøpte produktet.

Dansk



WEEE – Elektrisk og elektronisk affald

Elektrisk og elektronisk udstyr samt medfølgende batterier indeholder materialer, komponenter og stoffer, der kan være skadelige for menneskers sundhed og for miljøet, hvis affaldet ikke håndteres korrekt. Elektrisk og elektronisk udstyr og batterier er mærket med en overkrydset skral-

despand . Den symboliserer, at elektrisk og elektronisk udstyr og batterier ikke må bortskaffes sammen med usorteret husholdningsaffald, men skal indsamles særskilt. Som slutbruger er det vigtigt, at du afleverer dine udtjente batterier til etablerede ordninger. På denne måde er du med til at sikre, at batterierne genanvendes i overensstemmelse med lovgivningen og ikke unødigt belaster miljøet. Alle kommuner har etableret indsamlingsordninger, hvor kasseret elektrisk og elektronisk udstyr samt bærbare batterier gratis kan afleveres af borgerne på genbrugsstationer og andre indsamlingssteder eller bliver afhentet direkte fra husholdningerne. Nærmere information kan fås hos kommunens tekniske forvaltning.

Suomi

Sähkö- ja elektroniikkajäte

Tämä tuotteessa tai sen pakkauksessa näkyvä symboli  merkitsee sitä, että tätä tuotetta ei saa  hävittää kotitalousjätteen mukana. Se on vietävä asianmukaiseen jätteenkeräyspisteeseen sähkö- ja elektroniikkalaiteromun kierrätystä varten. Varmistamalla, että tämä laite ja akut hävitetään asianmukaisesti, autat välttämään mahdollisia negatiivisia vaikutuksia ympäristöön ja ihmisten terveydelle, joita voi aiheutua tämän tuotteen määräysten vastaisesta jätteenkäsitte-lystä. Lisätietoja tuotteen kierrättämisestä saa paikallisilta viranomaisilta, kotitalousjätteen kierrätyspalvelusta tai liikkeestä, josta tuote ostettiin.

Αγγλικά

WEEE – Ρύποι Ηλεκτρικού και Ηλεκτρονικού Εξοπλισμού

Το σύμβολο  στο προϊόν και στις μπαταρίες υποδεικνύει ότι δεν μπορούν να αντιμετωπίζονται ως οικιακά απόβλητα. Αντιθέτως, θα πρέπει να παραδίδονται στο καθορισμένο σημείο συλλογής για ανακύκλωση ηλεκτρικού και ηλεκτρονικού εξοπλισμού. Εξασφαλίζοντας τη σωστή διάθεση του προϊόντος και των μπαταριών, συντελείτε στην πρόληψη αρνητικών επιπτώσεων για το περιβάλλον και την ανθρώπινη υγεία, οι οποίες οφείλονται στην ακατάλληλη διαχείριση των αποβλήτων. Για περισσότερες πληροφορίες αναφορικά με την ανακύκλωση, παρακαλούμε επικοινωνήστε με τον αρμόδιο φορέα της περιοχής σας, το φορέα αποκομιδής οικιακών αποβλήτων σας ή το κατάστημα από το οποίο έχετε αγοράσει το προϊόν.



Türkçe

WEEE - Waste of Electric and Electronic (Elektrik ve Elektronik Atık)

Ürün ve pillerin üzerindeki  sembolü, evsel bir atık olarak işlenemeyeceğini göstermektedir. Bunun yerine elektrikli ve elektronik donanımların geri dönüştürülmesi konusunda faaliyet gösteren bir toplama noktasına verilmelidir. Ürün ve pillerin gerektiği gibi uzaklaştırıldığından emin olarak, uygun olmayan atık işlemlerinin neden olabileceği çevre ve insan sağlığı açısından olumsuz sonuçların önlenmesine yardımcı olacaksınız. Geri dönüşümle ilgili daha ayrıntılı bilgiler için lütfen bölge belediyesiyle, evsel atık uzaklaştırma hizmeti ile ya da ürünü satın aldığınız mağaza ile görüşün.

Česky

WEEE – Likvidace elektrických a elektronických dílů

Symbol  na výrobku a akumulátorech znamená, že s uvedenými díly nelze nakládat jako s domovním odpadem. Jejich likvidaci musíte provést na sběrném místě pro elektrický a elektronický odpad. Správnou likvidací tohoto výrobku a akumulátorů zabráníte možným záporným následkům pro okolní prostředí a zdraví lidí, ke kterým může dojít při nesprávné manipulaci s odpadem. Podrobnější informace o recyklaci získáte na místním zastupitelském úřadu, středisku pro likvidaci domovního odpadu nebo v obchodě, kde jste daný výrobek zakoupili.

Slovenščina

WEEE - Električni in elektronski odpadki

Simbol  na izdelku in akumulatorju opozarja, da izdelka ne smete zavreči med gospodinjnske odpadke. Oddati ga morate na ustrezni zbirni točki, kjer bo izdelek predan v predelavo in ponovno uporabo električne in elektronske opreme. S tem, ko pravilno odstranite izdelek in akumulator odvržete, pomagate preprečiti morebitne negativne posledice za okolje in človekovo zdravje, ki bi sicer nastale z nepravilnim ravnanjem z odpadki. Za podrobnejše informacije glede recikliranja se pozanimajte v krajevni pisarni, pri podjetju za odvoz gospodinjnskih odpadkov ali v trgovini, kjer ste izdelek kupili.

Magyar

WEEE – Elektronikus készülékek hulladékai

A terméken és az akkumulátorokon található  szimbólum azt jelzi, hogy nem kezelhetők háztartási hulladékként. Helyette az elektromos és elektronikus készülékek újrahasznosítására kijelölt gyűjtőhelyeken kell leadni őket. A termék és az akkumulátorok megfelelő ártalmatlanítása révén megelőzhető az a környezetre és emberi szervezetre gyakorolt potenciális negatív hatások, amelyek nem megfelelő hulladékkezelés mellett jelentkeznének. Ha további információkra van szüksége az újrahasznosítással kapcsolatban, forduljon a helyi polgármesteri hivatalhoz, a háztartási hulladékkezelő szolgáltatóhoz vagy a terméket forgalmazó bolthoz.

Română

WEEE – Deșeurile electrice și electronice

Simbolul  de pe produs și de pe baterii indică faptul că acestea nu pot fi tratate ca deșeurile menajere. Acestea trebuie predate centrelor de colectare corespunzătoare care se ocupă cu reciclarea echipamentelor electrice și electronice. Prin eliminarea corespunzătoare a acestui produs și a bateriilor, puteți contribui la evitarea unor posibile consecințe negative asupra mediului înconjurător și a sănătății persoanelor, care pot apărea ca urmare a tratării necorespunzătoare a deșeurilor. Pentru informații mai detaliate privind reciclarea, vă rugăm contactați serviciile primăriei locale, serviciile locale de eliminare a deșeurilor menajere sau magazinul de la care ați cumpărat produsul.

Български

WEEE – Отпадъци от електрическо и електронно оборудване

Символът  върху продукта и батериите означава, че те не могат да се третират като битови отпадъци. Вместо това те трябва да се предават в подходящия събирателен пункт за рециклиране на електрическо и електронно оборудване. Като осигурите правилното изхвърляне на продукта и батериите, вие ще спомогнете за предотвратяване на потенциални негативни последици за околната среда и човешкото здраве, които могат да се причинят при неподходяща обработка на отпадъците. За по-подробна информация относно рециклирането се обърнете към местната общинска служба, службата за събиране на битови отпадъци или към магазина, от който сте закупили продукта.

Polska
WEEE - odpady elektryczne i elektroniczne-

Symbol  na produkcie lub baterii oznacza, że tego produktu nie można usuwać razem z innymi odpadami z gospodarstwa domowego. Należy oddać go do odpowiedniego punktu skupu surowców wtórnych, zajmującego się złomowanym sprzętem elektrycznym i elektronicznym. Właściwa utylizacja i złomowanie pomagają w eliminacji niekorzystnego wpływu złomowanych produktów na środowisko naturalne oraz zdrowie. Aby uzyskać szczegółowe dane dotyczące możliwości recyklingu niniejszego urządzenia, należy skontaktować się z lokalnym Urzędem Miasta, służbami oczyszczania miasta lub sklepem, w którym produkt został zakupiony.





<http://www.nilfisk-advance.com>

HEAD QUARTER

DENMARK
Nilfisk-Advance Group
Sognevej 25
DK-2605 Brøndby
Tel.: (+45) 4323 8100
E-mail: mail.com@nilfisk-advance.com

SALES COMPANIES

ARGENTINA
Nilfisk-Advance srl
Edificio Central Park
Herrera 1855, Office 604
Ciudad Autónoma de Buenos Aires
Tel.: (+54) 11 6091 1571

AUSTRALIA
Nilfisk-Advance
48 Egerton St.
P.O. Box 6046
Silverwater, N.S.W. 2128
Tel.: +61 2 8748 5900
E-mail: info@nilfisk-advance.com.au

AUSTRIA
Nilfisk-Advance GmbH
Metzgerstrasse 68
5101 Bergheim bei Salzburg
Tel.: 0662 456 400-14
E-mail: info.at@nilfisk-advance.com

BELGIUM
Nilfisk-Advance n.v.s.a.
Riverside Business Park
Boulevard Internationalelaan 55
Bâtiment C3/C4 Gebouw
Bruxelles 1070
Tel.: (+32) 2 467 60 50
E-mail: info.be@nilfisk-advance.com

CANADA
Nilfisk-Advance
240 Superior Boulevard
Mississauga, Ontario L5T 2L2
Tel.: (+1) 905 564 1149
E-mail: info@advance.ca.com

CHILE
Nilfisk-Advance de Chile
San Alfonso 1462
Santiago
Tel.: (+56) 2 684 5000
E-mail: Pablo.Noriega@nilfisk-advance.com

CHINA
Nilfisk-Advance (Suzhou)
Building 18, Suchun Industrial Estate
Suzhou Industrial Park
215021 Suzhou
Tel.: (+86) 512 6265 2525

CZECH REPUBLIC
Nilfisk-Advance
VGP Park Horní Počernice
Do Certous 1/2658
193 00 Praha 9
Tel.: (+420) 24 14 08 419

DENMARK
Nilfisk-Advance NORDIC A/S
Sognevej 25
2605 Brøndby
Tel.: (+45) 4323 4050
E-mail: kundeservice.dk@nilfisk.com

FINLAND
Nilfisk-Advance Oy Ab
Pispanttiankuja 4
02240 Espoo
Tel.: +358 207 890 600
E-mail: asiakaspalvelu.fi@nilfisk.com

FRANCE
Nilfisk-Advance
26 Avenue de la Baltique
Villebon sur Yvette
91944 Courtabouef Cedex
Tel.: (+33) 1 69 59 87 00
E-mail: info.fr@nilfisk-advance.com

GERMANY
Nilfisk-Advance
Siemensstrasse 25-27
25462 Rellingen
Tel.: (049) 41 01 39 90
E-mail: info.de@nilfisk-advance.com

GREECE
Nilfisk-Advance SA
8, Thoukididou str.
164 52 Argiroupolis
Tel.: +30 210 911 9600
E-mail: nilfisk-advance@clean.gr

HOLLAND
Nilfisk-Advance
Versterkerstraat 5
1322 AN Almere
Tel.: (+31) 36 546 07 00
E-mail: info.nl@nilfisk-advance.com

HONG KONG
Nilfisk-Advance Ltd.
Room 2001 HK Worsted Mills
Industrial Building
31-39 Wo Tong Tsui Street
Kwai Chung
Tel.: (+852) 24 27 59 51

HUNGARY
Nilfisk-Advance Kereskedelmi Kft.
II. Rákóczi Ferenc út 10
2310 Szigetszentmiklos-Lakihegy
Tel.: (+36) 24475 550
E-mail: info@nilfisk-advance.hu

INDIA
Nilfisk-Advance India Limited
349, Business Point,
No 201, 2nd floor, above Popular Car World,
Western Express High way, Andheri (East),
Mumbai - 400 069
Tel.: (+91) 223 2174592

IRELAND
Nilfisk-Advance
1 Stokes Place
St. Stephen's Green
Dublin 2
Tel.: (+35) 3 12 94 38 38

ITALY
Nilfisk-Advance SpA
Strada Comunale della Braglia, 18
26862 Guardamiglio (LO)
Tel.: +39 0377 41 40 46
E-mail: mercato.italia@nilfisk-advance.it

JAPAN
Nilfisk-Advance Inc.
1-6-6 Kita-shinyokohama, Kouhoku-ku
Yokohama, 223-0059
Tel.: (+81) 45 548 2571

KOREA
Nilfisk-Advance
Kumwon B/D 3F, 471-4, Gunja-Dong
Gwangjin-Ku
Tel.: (+82) 2497 8636

MALAYSIA
Nilfisk-Advance Sdn Bhd
Sd 14, Jalan KIP 11
Taman Perindustrian KIP
Sri Damansara
52200 Kuala Lumpur
Tel.: (+603) 62753120

MEXICO
Nilfisk-Advance de Mexico, S. de R.L. de C.V.
Prol. Paseo de la Reforma 61, 6-A2
Col. Paseo de las Lomas
01330 Mexico, D.F.
Tel.: +52 55 2591 1002 (switchboard)
E-mail: info@advance-mx.com

NEW ZEALAND
Nilfisk-Advance
Danish House
6 Rockridge Avenue
Penrose, Auckland 1135
Tel.: (+64) 95 25 00 92

NORWAY
Nilfisk-Advance AS
Djernerudveien 24
1266 Oslo
Tel.: (+47) 22 75 17 70
E-mail: info.no@nilfisk.com

POLAND
Nilfisk-Advance Sp. Z.O.O.
05-800 Pruszków
ul. 3-go MAJA 8
Tel.: +48 22 738 37 50

PORTUGAL
Nilfisk-Advance
Sintra Business Park
Zona Industrial Da Abrunheira
Edificio 1, 1º A
P2710-069 Sintra
Tel.: +35 121 911 2670
E-mail: mkt.pt@nilfisk-advance.com

RUSSIA
Нилфиск-Эдванс
127015 Москва
Вятская ул. 27, стр. 7
Россия
Tel.: (+7) 495 783 96 02
E-mail: info@nilfisk.ru

SINGAPORE
Nilfisk-Advance Pte. Ltd.
40 Loyang Drive
Singapore 508961
Tel.: (+65) 6759 9100

SPAIN
Nilfisk-Advance S.A.
Torre D'Ará
Paseo del Rengle, 5 Pl. 10
08302 Mataró
Tel.: (+3) 4 93 741 2400
E-mail: mkt.es@nilfisk-dvance.com

SWEDEN
Nilfisk-Advance
Sjöbjörnsvägen 5
100 73 Stockholm
Tel.: (+46) 85 55 944 00
E-mail: info.se@nilfisk.com

SWITZERLAND
Nilfisk-Advance
Ringstrasse 19
Kircheberg/Industri Stelzl
9500 Wül
Tel.: (+41) 719 23 84 44
E-mail: info.ch@nilfisk-advance.com

TAIWAN
Nilfisk-Advance Taiwan Branch
1F, No. 193, sec. 2, Xing Long Rd.
Taipei
Tel.: (+88) 6227 002 268

THAILAND
Nilfisk-Advance Co. Ltd.
89 Soi Chokechai-Ruammitr
Viphavadee-Rangsit Road
Ladysao, Jatuchak, Bangkok 10900
Tel.: (+66) 2 275 5630

TURKEY
Nilfisk-Advance Profesional Temizlik
Ekipmanlari Tic. A/S.
Necla Cad. No. 48
Yenisahra / Kadiköy
Istanbul
Tel.: (+90) 216 470 08 - 60
E-mail: info.tr@nilfisk-advance.com

UNITED KINGDOM
Nilfisk-Advance Ltd.
Unit 24
Hillside Business Park
Kempson Way
Bury St. Edmunds
Suffolk IP32 7EA
Tel.: (+49) 01284 763163
E-mail: sales.uk@nilfisk-advance.com

UNITED ARAB EMIRATES
Nilfisk-Advance Middle East Branch
SAIF-Zone
P.O. Box 122298
Sharjah
Tel.: (+971) 553 2626 82

USA
Nilfisk-Advance Inc.
14600 21st Avenue North
Plymouth, MN 55447-3408
Tel.: (+1) 763 745 3500

VIETNAM
Nilfisk-Advance Representative Office
No. 51 Doc Ngu Str.
Ba Dinh Dist.
Hanoi
Tel.: (+04) 761 5642
E-mail: nilfisk@vnn.vn